



**TARAS SHEVCHENKO**  
**6<sup>th</sup> INTERNATIONAL CONFERENCE ON**  
**SOCIAL SCIENCES**

April 4-5, 2021  
Kyiv, Ukraine

**Proceedings book**

**VOLUME-3**

**Editor:**

**Prof. Dr. Mykola Vaskiv**

**ISBN – 978-605-70554-1-5**

**TARAS SHEVCHENKO**  
**6th INTERNATIONAL CONFERENCE ON SOCIAL**  
**SCIENCES**

**April 4-5, 2021**  
**Kyiv, Ukraine**

# **Proceedings book**

**Editor:**  
**Prof. Dr. Mykola Vaskiv**

**All rights of this book belong to IKSAD Global Publishing House**  
**Authors are responsible both ethically and juristically**  
**IKSAD Globa Publications - 2021©**  
**Issued: 03.05.2021**

**ISBN - 978-605-70554-1-5**

---

**CONGRESS'S IDENTIFICATION**

---

**CONGRESS NAME**

TARAS SHEVCHENKO 6th INTERNATIONAL CONGRESS ON SOCIAL  
SCIENCES

**DATE AND PLACE**

April 4-5, 2021  
Kyiv, Ukraine

**ORGANIZING COMMITTEE**

PROF. DR. NATALIYA LATYGINA  
PROF. DR. SALİH ÖZTÜRK  
PROF. DR. HACER HÜSEYNOVA  
ASSOC. PROF. DR. HASAN CIFTCI  
DR. HUSEYİN ERIS  
ELVAN CEFEROV

**COORDINATOR**

Zhanuzak ALIMGEREY

**INTERNATIONAL PARTICIPANTS**

Turkey - 103

Ukraine, Oman, Egypt, Kazakhstan, Lebanon, India, Nigeria, Hungary,  
Bulgaria, Romania, Azerbaijan, Poland, Indonesia, Spain, Brazil, Greece,  
Malaysia, Sweden, Moldova, Pakistan, Australia, Cyprus, Latvia, Algeria,  
Saudi Arabia, Iran, Canada - 130

**NUMBER OF ACCEPTED PAPERS**

233

**NUMBER OF REJECTED PAPERS**

47

**EVALUATION PROCESS**

All applications have undergone a double-blind peer review process

**CONGRESS LANGUAGES**

Turkish and all dialects, French, English, Russian

**PRESENTATION**

Oral presentation

**SCIENCE COMMITTEE MEMBERS**

**Dr. Türkay N. TOK**  
İzmir Democracy University

**Dr. İryna DRYGA**  
Ukrainian National Academy of Sciences

**Dr. Alma T. AKAJANOVA**  
Abai Kazakh National University

**Dr. Damezhan SADYKOVA**  
Kazakh State Women's Teacher Training University

**Dr. İhsan ÇAPCIOĞLU**  
Ankara University

**Dr. Hajar HUSEYNOVA**  
Azerbaycan Devlet Pedagoji Üniversitesi Üniversitesi

**Dr. Elena Belik VENIAMINOVNA**  
Vladivostok State Economy University

**Dr. Hanife Nalan GENÇ**  
Ondokuz Mayıs Üniversitesi

**Dr. Nuray Pamuk ÖZTÜRK**  
Karamanoğlu Mehmetbey Üniversitesi

**Dr. Jun NAGAYASU**  
Tohoku University

**Dr. Kemale Tahsin KARİMOVA**  
Ağrı İbrahim Çeçen Üniversitesi

**Dr. Oylum DİKMEN GÜLERYÜZ**  
İzmir Ekonomi Üniversitesi

**Dr. Mustafa GULEC**  
Ankara University

**Dr. Sevtap GÜNAY KÖPRÜLÜ**  
Nevşehir University

**Dr. Nadezhda KHAN**  
E.A. Buketov Karaganda State University

**Dr. Necati DEMİR**  
Gazi University

**Dr. Nobuaki TAKEDA**  
**Sapparo City University**

**Dr. Sevcan YILDIZ**  
**Akdeniz University**

**Dr. Sara MAZHITAYEVA**  
**E.A. Buketov Karaganda State University**

**Dr. Vlademir VISLIVIY**  
**Ukraine National Technical University**

**Dr. Zongxian FENG**  
**Xi`an Jiatong University**

**Dr. Aygun MEHERREMOVA**  
**Baku State University**

**Dr. Gulshen MEHERREMOVA**  
**Azerbaijan University of Languages**

**Dr. Tarasyuk Mikhail Viktorovich**  
**Kyiv National Linguistic University**



**TARAS SHEVCHENKO**  
**6<sup>th</sup> INTERNATIONAL CONFERENCE ON**  
**SOCIAL SCIENCES**

April 4-5, 2021  
Kyiv, Ukraine

# CONFERENCE PROGRAM

**Participants Countries:**

Turkey, Ukraine, Oman, Egypt, Kazakhstan, Lebanon, India, Nigeria, Hungary,  
Bulgaria, Romania, Azerbaijan, Poland, Indonesia, Spain, Brazil, Greece,  
Malaysia, Sweden, Moldova, Pakistan, Australia, Cyprus, Latvia, Algeria, Saudi  
Arabia, Iran, Canada



**ID: 857 7490 1452**  
**Password: 201252**

<https://us02web.zoom.us/j/85774901452?pwd=NWtkZmdId0tGS295WXlOVnlxTlIaQT09>

### **IMPORTANT, PLEASE READ CAREFULLY**

- ❖ To be able to attend a meeting online, login via <https://zoom.us/join> site, enter ID “Meeting ID or Personal Link Name” and solidify the session.
- ❖ The Zoom application is free and no need to create an account.
- ❖ The Zoom application can be used without registration.
- ❖ The application works on tablets, phones and PCs.
- ❖ The participant must be connected to the session 5 minutes before the presentation time.
- ❖ All congress participants can connect live and listen to all sessions.
- ❖ Moderator is responsible for the presentation and scientific discussion (question-answer) section of the session.

### **Points to Take into Consideration - TECHNICAL INFORMATION**

- ◆ Make sure your computer has a microphone and is working.
- ◆ You should be able to use screen sharing feature in Zoom.
- ◆ Attendance certificates will be sent to you as pdf at the end of the congress.
- ◆ Requests such as change of place and time will not be taken into consideration in the congress program.

### **ÖNEMLİ, DİKKATLE OKUYUNUZ LÜTFEN**

- ❖ Kongremizde Yazım Kurallarına uygun gönderilmiş ve bilim kurulundan geçen bildirimler için online (video konferans sistemi üzerinden) sunum imkanı sağlanmıştır.
- ❖ Online sunum yapabilmek için <https://zoom.us/join> sitesi üzerinden giriş yaparak “Meeting ID or Personal Link Name” yerine ID numarasını girerek oturuma katılabilirsiniz.
- ❖ Zoom uygulaması ücretsizdir ve hesap oluşturmaya gerek yoktur.
- ❖ Zoom uygulaması kaydolmadan kullanılabilir.
- ❖ Uygulama tablet, telefon ve PC’lerde çalışıyor.
- ❖ Her oturumdaki sunucular, sunum saatinden 5 dk öncesinde oturuma bağlanmış olmaları gerekmektedir.
- ❖ Tüm kongre katılımcıları canlı bağlanarak tüm oturumları dinleyebilir.
- ❖ Moderatör – oturumdaki sunum ve bilimsel tartışma (soru-cevap) kısmından sorumludur.

### **Dikkat Edilmesi Gerekenler- TEKNİK BİLGİLER**

- ◆ Bilgisayarınızda mikrofon olduğuna ve çalıştığına emin olun.
- ◆ Zoom'da ekran paylaşma özelliğine kullanabilmelisiniz.
- ◆ Kabul edilen bildiri sahiplerinin mail adreslerine Zoom uygulamasında oluşturduğumuz oturuma ait ID numarası gönderilecektir.
- ◆ Katılım belgeleri kongre sonunda tarafımıza pdf olarak gönderilecektir
- ◆ Kongre programında yer ve saat değişikliği gibi talepler dikkate alınmayacaktır

**CONGRESS LANGUAGES: Ukrainian, Turkish and all dialects, English, Russian**

**PARTICIPANTS FROM 28 DIFFERENT COUNTRIES**

DATE  
04.04.2021

HALL-1  
SESSION-1

KYIV-ANKARA TIME  
10<sup>00</sup>-12<sup>00</sup>

MODERATOR: Prof. Dr. Mykola VASKIV

|  |  |   |
|--|--|---|
| OLENA PANCHENKO  | Honchar Dnipro National University       | IDEOGRAPHIC FIELD OF REALIA IN "KATERYNA" BY TARAS SHVCHENKO AND THEIR TRANSLATION                                  |
| Prof. Dr. Mykola Vaskiv                                | Borys Grinchenko Kyiv University         | ТВОРЧЕСТВО АБАЯ КУНАНБАЕВА В УКРАИНСКИХ ПЕРЕВОДАХ   |
| Rakhat Khorlan   | Turan University, Almaty                 | STUDENTS' PERCEPTIONS OF THE TURKISH IDIOMS: THE ANALYSIS FROM CROSS-CULTURAL PERSPECTIVE                           |
| Fatih PALA   | Ministry of Education                    | TEACHERS' VIEWS ON DISTANCE EDUCATION ACTIVITIES IN SOCIAL STUDIES LESSON DURING PANDEMIC PROCESS                   |
| Melike BEKER BAŞ<br>Prof. Dr. Orhan<br>KARAMUSTAFAOĞLU | Amasya University                        | TEACHING THE SUBJECT OF 'COMBINED FORCE' WITH A SCIENTIFIC STORY SUPPORTED EDUCATIONAL GAME: EXIT FROM THE LABIRENT |
| Asst. Prof. Dr. Necdet KONAN<br>Esra POLAT             | İnönü University                         | THE PROBLEMS AND SUGGESTIONS THAT SECONDARY SCHOOL'S VICE -PRINCIPALS MET DURING CORONAVIRUS (COVID-19) PANDEMICS   |
| Prof. Dr. Gürbüz OCAK<br>Umut Döndü ACAR               | Afyon Kocatepe University                | INVESTIGATION OF THE PERCEPTION OF SELF-EFFICIENCY IN TURKISH LESSON OF THE SECONDARY SCHOOL STUDENTS               |
| Prof. Dr. Gürbüz OCAK<br>Umut Döndü ACAR               | Afyon Kocatepe University                | INVESTIGATION OF THE ENGLISH SELF-EFFICIENCY BELIEFS LEVELS OF SECONDARY SCHOOL STUDENTS                            |
| Madina Ashirimbetova                                   | Suleyman Demirel Üniversitesi/Kazakistan | REFLECTION OF CULTURE IN CONTRASTIVE LINGUISTICS  |
| Madina Ashirimbetova                                   | Suleyman Demirel Üniversitesi/Kazakistan | ABOUT COMMUNICATIVE BEHAVIOR AND THE CHOICE OF COMMUNICATIVE TACTICIAN  |
| Assoc. Prof. Dr. Tarasova S. O.                        | V. N. Karazin National University        | COMIC GENRE SPECIFICITY OF THE AMERICAN HUMOUR  |
| Asst. Prof. Dr. Ezgi TOKDİL                            | Burdur Mehmet Akif Ersoy University      | RUS KONSTRÜKTİVİSTLER VE DÖRDÜNCÜ BOYUT TARTIŞMASI ÜZERİNE  |



DATE  
04.04.2021

HALL-1  
SESSION-2

KYIV-ANKARA TIME  
13<sup>00</sup>-15<sup>30</sup>

**MODERATOR: Dr. Mila ANISA**

|   |  |  |
|---|--|--|
| Maria José Sousa  | Instituto<br>Universitário de<br>Lisboa                          | SKILLS FOR THE FUTURE OF PUBLIC<br>ADMINISTRATION  |
| Assoc. Prof. Dr. Sezen BOZYIĞIT<br>Asst. Prof. Dr. M. Sami SÜYGÜN | Tarsus University  | THE INVESTIGATION OF CONSUMERS' GIFT<br>GIVING MOTIVATIONS IN THE CONTEXT OF<br>DEMOGRAPHIC FACTORS  |
| Vita Sarasi<br>Iman Chaerudin<br>Fadila Nurfausia                 | Padjadjaran<br>University of Bandung<br>Indonesia                | PERFORMANCE MEASUREMENT OF<br>OMNICHANNEL WAREHOUSE IN MUSLIM<br>FASHION COMPANIES IN INDONESIA  |
| Dr. Ali AYCI  | Ankara Yıldırım<br>Beyazıt University                            | BRANDING BARRIERS TO SMES IN TURKEY: A<br>FOCUS GROUP STUDY TO UNDERSTAND SME<br>OWNERS PERSPECTIVES   |
| Dr. Jijo James Indiparambil                                       | Sanjo College of<br>Management and<br>Advanced Studies,<br>India | WORK (CYBER) BULLYING, POWER IMBALANCES<br>AND VICTIMIZATION: A REVIEW ON PANOPTIC<br>METAPHOR AND EMPLOYEE SURVEILLANCE IN<br>INDIAN WORKPLACES |
| Asst. Prof. Dr. Neriman ÇELİK                                     | Selçuk University  | THE EFFECT OF POSITIVE ORGANIZATIONAL<br>BEHAVIOR ON ENGAGEMENT TO JOB   |
| Vita Sarasi<br>Iman Chaerudin<br>Destiana Ayuningtyas Zahra       | Padjadjaran<br>University of Bandung<br>Indonesia                | COMPARATIVE STUDY OF HOLT WINTERS AND<br>ARIMA: DEMAND FORECASTING IN MUSLIM<br>LIFESTYLE COMPANY  |
| Dr. Mila Anisa  | Politeknik Al Islam<br>Bandung Indonesia                         | ANALYSIS OF THE EFFECT OF COMPLAINT<br>HANDLING AND SERVICE QUALITY ON BPJS<br>PATIENT SATISFACTION ON TWITTER                                   |
| Assoc. Prof. Dr. Engin ÇAKIR<br>Mehmet ANBARCI                    | Aydın Adnan<br>Menderes University                               | EVALUATION OF BOOK SALES SITES USING THE<br>INTEGRATED SWARA-WASPAS METHOD   |
| Abdullah TÜRK   | İstanbul Gelişim<br>University                                   | BIBLIOMETRIC ANALYSIS OF NATIONAL ARTICLE<br>MADE ABOUT TRANSFORMATIONAL<br>LEADERSHIP IN TURKEY   |

**DATE**  
**04.04.2021**

**HALL-1**  
**SESSION-3**

**KYIV-ANKARA TIME**  
**16<sup>00</sup>-18<sup>30</sup>**

**MODERATOR: Prof. Dr. Ahmet Niyazi ÖZKER**

|   |   |  |
|---|---|--|
| Assist. Prof. Dr. Zelal BEYAZ                             | Nişantaşı University  | SOCIAL WELFARE AS A TOOL FOR MANAGING THE POVERTY OF THE LABOURER MASSES   |
| B.S. Nazamuddin<br>Fadhillah Masri                        | Universitas Syiah<br>Kuala, Indonesia   | THE DEMAND FOR SUBSIDIZED HOUSING:<br>EVIDENCE FROM BANDA ACEH CITY, INDONESIA   |
| Приятельчук Олена   | Київський<br>національний<br>університет імені<br>Тараса Шевченка   | КЛЮЧОВІ ТРЕНДИ ПОБУДОВИ ТА РЕАЛІЗАЦІЇ<br>СОЦІАЛЬНО-ЕКОНОМІЧНОЇ ПОЛІТИКИ<br>РОЗВИТКУ УКРАЇНИ  |
| Guptan, V.<br>Rasiah, R.<br>Kaur, H.<br>Turner, J.        | Saito University<br>College; Malaysia<br>Taylor's University,<br>Malaysia<br>Taylor's University,<br>Malaysia<br>Asia Pacific University<br>of Technology &<br>Innovation, Malaysia | RETIREMENT PREPAREDNESS AND SUBJECTIVE<br>WELL-BEING: EVIDENCE FROM MALAYSIA   |
| BARTOSZ JÓŹWIK  | The John Paul II<br>Catholic University of<br>Lublin, Poland  | TESTING THE ENVIRONMENT KUZNETS CURVE<br>HYPOTHESIS IN CENTRAL EUROPEAN<br>COUNTRIES. THE ROLE OF TRADE OPENNESS   |
| Kazimov Asaf Asad   | Azerbaijan University   | SOME CURRENT ISSUES RELATED TO THE<br>ORGANIZATION OF EDUCATION IN HUMAN<br>RESOURCE MANAGEMENT  |
| Asst. Prof. Dr. Fahrettin PALA<br>Prof. Dr. Hasan AYAYDIN | Gümüşhane<br>University   | THE BITCOIN'S SENSITIVITY TO PSYCHOLOGICAL<br>FACTORS: THE IMPACT OF THE VOLATILITY<br>INDEX (VIX) AND THE COVID-19 PANDEMIA: THE<br>EXAMPLE OF DEVELOPING COUNTRIES |
| Prof. Dr. Ahmet Niyazi ÖZKER                              | Bandirma Onyedi<br>Eylul University   | GLOBAL DEVIATIONS IN THE FINANCIAL<br>CONDITIONS INDEX AND VULNERABILITIES IN<br>GLOBAL FISCAL CYCLES  |
| Spec. Erol EFE<br>Asst. Prof. Dr. Hamit<br>KAHRAMAN       | Kütahya Dumlupınar<br>University  | PLACE OF SLOGANS ON BRAND AWARENESS AND<br>DETERMINATION OF EFFECTIVE SLOGAN<br>CHARACTERISTICS  |
| Mehmet CANAKCI<br>Rıza BAYRAK                             | Inonu University,<br>OSTIM Technical<br>University  | BLOCKCHAIN AND ECONOMIC DEVELOPMENT  |

DATE  
04.04.2021

HALL-2  
SESSION-1

KYIV-ANKARA TIME  
10<sup>00</sup>-12<sup>00</sup>

MODERATOR: Assoc. Prof. Iryna Humeniuk

|   |  |   |
|---|--|---|
| Assoc. Prof. Iryna Humeniuk                         | -  | PRINCIPLES OF OPTIMISATION OF TEACHING LANGUAGE DISCIPLINES AT PEDAGOGICAL INSTITUTIONS OF HIGHER EDUCATION                                   |
| Ожередов Б.И.                                       | Харьковский национальный университет строительства и архитектуры | СИСТЕМА ВОСПИТАНИЯ И ПОЛУЧЕНИЕ ОБРАЗОВАНИЯ В ДЕТСКИХ КОЛОНИЯХ УКРАИНЫ, НА ПРИМЕРЕ КУРЯЖСКОЙ ДЕТСКОЙ ИСПРАВИТЕЛЬНОЙ КОЛОНИИ ИМ. С.А. МАКАРЕНКА |
| Artemenko Daria                                     | Dnipropetrovs'k State University of Internal Affairs             | DISTANCE EDUCATION: ADVANTAGES AND DISADVANTAGES  |
| Mohamed Sarrab<br>Hafedh AlShihi<br>Hadj Bourdoucen | Sultan Qaboos University, Muscat, Oman                           | DESCRIPTION AND EVALUATION OF A LARGE-SCALE PROJECT TO DEVELOP, ADOPT AND DISSEMINATE MOBILE LEARNING IN OMAN                                 |
| Mira M. Alameddine<br>Sarah Eid                     | Lebanese University<br>AL-Maaref University                      | ADDRESSING FEMINIST AND GENDER ISSUES IN ESL CLASSROOMS   |
| Pilar Olivares-Carrillo<br>Rosa Nortes              | University of Murcia, Spain                                      | FUTURE TEACHER TRAINING EXPERIENCE: RECREATIONAL MATHEMATICS WORKSHOP   |
| Komodromou Lydia<br>Koutselini Mary                 | University of Cyprus   | DIFFERENTIATED TEACHING AND LEARNING REGARDLESS OF SOCIAL CONDITIONS: TEACHERS' VIEWS ON THEIR PROFESSIONAL DEVELOPMENT IN THE 21ST           |
| Н.Тиркешов  | Евразийского Национального Университета им.Л.Н.Гумилева          | ВАЖНОСТЬ ВНЕДРЕНИЯ ИННОВАЦИОННЫХ МЕТОДОВ ОБУЧЕНИЯ В ПЕРИОД ПАНДЕМИИ COVID-19  |
| NADIROVA AYTAC ORUC                                 | Azerbaijan State Pedagogical University                          | THE CONCEPT OF DIFFERENTIAL EQUATION AND TECHNOLOGY OF TEACHING SOME OF ITS APPLICATIONS  |
| А.Л. Цынцарь<br>Е.Г. Булгакова                      | Приднестровский государственный университет им. Т.Г. Шевченко    | ПСИХОЛОГО-ПЕДАГОГИЧЕСКИЕ ПОДХОДЫ К ОПРЕДЕЛЕНИЮ ПРОФЕССИОНАЛЬНОЙ КОМПЕТЕНТНОСТИ  |

DATE  
04.04.2021

HALL-2  
SESSION-2

KYIV-ANKARA TIME  
13<sup>00</sup>-15<sup>30</sup>

**MODERATOR: Dra. Wiwin Winarti SS**

|  |   |   |
|--|---|---|
| Asst. Prof. Dr. Murat<br>YORULMAZ<br>Ahmet SEVMEN                              | Kocaeli University  | EVALUATION OF DANGEROUS GOODS<br>TRANSPORT BY SHIPS WITHIN THE SCOPE OF<br>OCCUPATIONAL HEALTH AND SAFETY                         |
| Assoc. Prof. Dr. Ferda Üstün<br>Assist. Prof. Dr. Ayşe İpek KOCA<br>BALLI      | Nevşehir Hacı Bektaş<br>Veli Üniversitesi<br>Çukurova Üniversitesi  | TÜRKİYE'DE SİVİL TOPLUM KURULUŞLARI VE<br>ÖZEL SEKTÖR TARAFINDAN SAĞLANAN SOSYAL<br>İNOVASYON DESTEKLERİ                          |
| Dra. Wiwin Winarti SS.,<br>M.I.Kom   | Politeknik Al Islam<br>Bandung  | New Formulation of INA-CBG's (one tariff) Policy<br>at BPJS Kesehatan (Indonesian Health Insurance<br>Coverage) in Indonesia      |
| Dr. Moulana Mohammed<br>Adapa V Krishna Raghavendra<br>Garapati Khyathi Lahari | Bachelor of<br>Technology in<br>Computer Science and<br>Engineering<br>Koneru Lakshmaiah<br>Educational<br>Foundation<br>Deemed to be<br>University<br>Guntur,<br>AndhraPradesh | Corona Virus Detection and Classification with<br>radiograph images using RNN   |
| Sherefxanova Askinaz   | Azerbaijan State<br>Pedagogical<br>University   | WAYS OF TEACHING BASIC TRIGONOMETRIC<br>IDEALS IN DIFFERENT METHODS IN<br>MATHEMATICS TRAINING                                    |
| Lect. Dr. Ömer Faruk COŞKUN  | Hatay Mustafa Kemal<br>University   | AN OVERVIEW OF POSTGRADUATE THESES ON<br>THE USE OF SWOT ANALYSIS IN THE HEALTH<br>SECTOR   |
| Yeşim Durmaz<br>Assoc. Prof. Dr. Emrah ÖZSOY                                   | Sakarya Üniversitesi  | COVID-19 SÜRECİNDE İŞKOLİKLERİN UZAKTAN<br>ÇALIŞMAYA İLİŞKİN TUTUMLARININ<br>İNCELENMESİ  |
| Prof. Dr. Hüseyin Köse<br>Nurlan Salamov                                       | Atatürk University  | THE EMERGENCY OF CRITICAL THINKING IN<br>AZERBAIJAN MEDIA: THE POLITICAL DISCOURSE<br>ANALYSIS OF 3D SHOW WITH ANDROID<br>SPEAKER |

DATE  
04.04.2021

HALL-2  
SESSION-3

KYIV-ANKARA TIME  
16<sup>00</sup>-18<sup>30</sup>

**MODERATOR: Prof. Dr. Habil. Andrioni Felicia**

|   |  |   |
|---|--|---|
| Prof. Dr. Habil. Andrioni Felicia<br>Bancă Angelica Mădălina<br>Prof. Dr. Habil. Popp Lavinia<br>Elisabeta<br>Lect. Dr. Sorina Corman | University of<br>Petroşani<br>University of Craiova<br>University Babes-<br>Bolyai Cluj Napoca-<br>Resita University<br>Center, Romania<br>University „Lucian<br>Blaga” of Sibiu,<br>Romania | ANALYSIS OF CAUSES AND COMBATING<br>STRATEGIES RELATED TO THE BULLYING<br>PHENOMENON IN THE ROMANIAN SCHOOL<br>ENVIRONMENT                        |
| Res. Asst. Ece KAPLAN<br>Res. Asst. Zeynep KOÇ  | Gaziantep University   | THE RELATION OF VIOLENCE AGAINST WOMEN<br>AND GENDER INEQUALITY   |
| Lect. Dr. Hüseyin SEVİNÇ  | Bitlis Eren University   | ANALYSING OF THE NOVEL THAT NAMED<br>SACRED NIGHT IN THE CONTEXT OF GENDER<br>AND NATIONALISM   |
| Ana Milena Rincón Vega<br>Luisa Fernanda Gaitan Avila   | Secretary of Health of<br>Bogota<br>ECCI University  | ANXIETY AND DEPRESSION STATE / TRAIT IN<br>MEN AND WOMEN<br>CAUSED BY COMPULSORY ISOLATION AND<br>SOCIAL DISTANCING BY COVID 19 IN BOGOTÁ<br>CITY |
| Căprărin Amelia<br>Prof. Dr. Habil. Andrioni Felicia  | University of Craiova<br>University of<br>Petroşani  | INSTITUTIONAL COMMUNICATION IN<br>SITUATIONS OF MEDIA CRISIS  |
| Dr. Sıddık AĞÇOBAN  | Kırklareli University  | SEKÜLERLEŞME HER YERDE: BERGER TEKRAR<br>YANILDI  |
| Assoc. Prof. Seda TOPGUL<br>Okan BEYTAS   | Akdeniz University   | ENVIRONMENTAL JUSTICE AND SOCIAL WORK   |
| Asst. Prof. Dr. Yonca ALTINDAL<br>Fatma KAÇAN   | Balikesir University   | SOCIOLOGICAL INTERPRETATION OF INCEST:<br>ATLIKARINCA FILM EXAMPLE  |
| Roshini.R<br>Dr. Rajasekaran.V  | VIT University, India  | AN ANALYSIS OF DISABILITY TROPES OF<br>ACCEPTANCE BY A COMPENSATORY TALENT IN<br>ANCIENT MYTHOLOGY  |
| Gastón Sanglier Contreras<br>Eduardo J. López Fernández<br>Roberto A. González Lezcano  | CEU University,<br>España.   | MANKIND'S DILEMMA: BECOMING THE HUNTER<br>SO AS NOT TO BE HUNTED  |
| Res. Asst. Zeynep KOÇ<br>Res. Asst. Ece KAPLAN  | Gaziantep University   | QUALITY OF LIFE IN OLD AGE  |

DATE  
04.04.2021

HALL-3  
SESSION-1

KYIV-ANKARA TIME  
10<sup>00</sup>-12<sup>30</sup>

**MODERATOR: Dr. Alan Reed LIBERT**

|  |                                    |   |
|--|------------------------------------|---|
| Alan Reed LIBERT                                 | University of Newcastle, Australia | THE APPEARANCE OF UKRAINE IN EDUCATIONAL HISTORY AND GEOGRAPHY GAMES IN ENGLISH                                 |
| Asst. Prof. Dr. Reyhan Rafet CAN                 | Osmaniye Korkut Ata University     | ANALYSIS OF RELIGIOUS BELIEFS IN ALBANIA FROM THE PERSPECTIVE OF THE GEOGRAPHY OF RELIGIONS                     |
| Assoc. Prof. Dr. Rasim Soylu                     | Sakarya University                 | GENDER DISCRIMINATION IN FEMINISM AND ART   |
| Assoc. Prof. Dr. Fahrettin GEÇEN<br>Arif Baykurt | İnönü University                   | FORMAL EXAMINATION OF THE RELATIONSHIP BETWEEN WILLIAM TURNER'S "RED SUNSET" AND CLAUDE MONET'S "SUNRISE"       |
| Asst. Prof. Dr. Selin BİTİRİM OKMEYDAN           | Ege University                     | UNESCO CREATIVE CITIES NETWORK AND AN EXAMINATION TOWARDS CREATIVE CITIES IN TURKEY                             |
| Res. Asst. Prof. Cudi Kaan OKMEYDAN              | Yaşar University                   | CURRENT TOPICS IN GRADUATE PUBLIC RELATIONS THESES: BIBLIOMETRIC ANALYSIS OF THESES PUBLISHED BETWEEN 2018-2020 |
| Assoc. Prof. Dr. Levent Bilgi                    |                                    | SOYDAŞINIZ BALIK BURCU ROMANINDA YAHUDİ, KIBRIS, GÖÇ VE AŞK   |
| Nouha Ziade Faten Staitieh                       | The American University of Beirut  | "THE EFFECT OF VIRTUAL EXCHANGE METHOD ON STUDENTS' CULTURAL COMPETENCE DEVELOPMENT"                            |
| Teodora Stoycheva Stoeva                         | Sofia University                   | SPECIFICATION OF THE TRAINING OF PARENTING SKILLS FOR CHILDREN, RESPECTIVELY FOR ADOLESCENTS                    |
| Assoc. Prof. Dr. Levent Bilgi                    |                                    | HALKIN DOSTLARI DERGİSİ ÜZERİNE BİR DENEME  |

DATE  
04.04.2021

HALL-3  
SESSION-2

KYIV-ANKARA TIME  
13<sup>00</sup>-15<sup>30</sup>

**MODERATOR: Dr. Mustafa Latif EMEK**

|  |   |  |
|--|---|--|
| Dr. Vinod Kumar Verma<br>Dr. Klimis Ntalianis  | Sant Longowal<br>Institute of<br>Engineering and<br>Technology,<br>Longowal INDIA<br>University of West<br>Attica, GREECE                                       | INTERNET OF THINGS ENABLED EDGE BASED<br>NARRATIVE DISTRIBUTION APPROACH FOR<br>SMART CITIES                 |
| Lect. Nurullah NEHİR   | Burdur Mehmet Akif<br>Ersoy University  | SOCIO-ECONOMIC STATUS OF ERZURUM LALA<br>MUSTAFA PAŞA DISTRICT ACCORDING TO THE<br>TEMETTUÂT BOOK DATED 1845 |
| Farida Shamsi  | National History<br>Museum of Azerbaijan  | MUSEUM WORK DURING PANDEMIC  |
| Mohammed Alawi Abd Nasser<br>Md Yusof Bin Ismail<br>Salem Mgamal Al-Ameri<br>Shahryar Sorooshian | International Islamic<br>University Malaysia<br>Gombak, Malaysia<br>Universiti Tun<br>Hussein Onn Malaysia<br>University of<br>Gothenburg<br>Gothenburg, Sweden | FRAMING AN ALTERNATIVE MEAN TO ADDRESS<br>ELECTRICITY DISRUPTIONS  |
| Galandarova Parvin Abbas gizi  | Azerbaijan State<br>Pedagogical<br>University   | TEACHING SOME ELEMENTS OF LOGIC IN<br>TEACHING MATHEMATICS   |
| Lect. Nurullah NEHİR   | Burdur Mehmet Akif<br>Ersoy University  | SOCIO-ECONOMIC STATUS OF ERZURUM CORTAN<br>DISTRICT ACCORDING TO THE TEMETTUÂT<br>BOOK DATED 1845            |
| Muhittin KAVIK   | Baku State University   | KHAN OF SMALLEST KAZAKH HORDE ABU'L<br>KHAYR KHAN'S EFFORT TO DOMİNATE                                       |
| Yudith Rojas Tamayo  | Western University,<br>Canada   | Carteles magazine, cultural heritage of the<br>republican period in Cuba                                     |
| Prof. Dr. Sueda ÖZBENT   | Marmara University  | THE CONCEPT OF CULTUREME IN TRANSLATION  |

DATE  
04.04.2021

HALL-3  
SESSION-3

KYIV-ANKARA TIME  
16<sup>00</sup>-18<sup>30</sup>

**MODERATOR: Assoc. Prof. Dr. Berna (KIRAN) BULĞURCU**

|  |   |  |
|--|---|--|
| Ivan Moreno Santos   | Universidade de São Paulo, Brasil   | Impacts of the Covid-19 Pandemic on Reverse Logistics  |
| Eda KARAÇÖP  | Dokuz Eylül University  | EFFECT OF COVID-19 PANDEMIC ON EMPLOYER'S OBLIGATION TO PROTECT PERSONAL DATA OF EMPLOYEES   |
| Demet Özocaklı   | Gaziantep Üniversitesi  | THE CAUSALITY RELATIONSHIP BETWEEN FOREIGN DIRECT INVESTMENT, SPECIAL ECONOMIC ZONES AND POLITICAL STABILITY INTURKEY                        |
| Cansu BAŞARAN CANER<br>Prof. Dr. Sait ENGİNDENİZ   | Ege University  | DETERMINING THE CAPITALIZATION RATE TO BE USED IN THE VALUATION OF THE IRRIGABLE AGRICULTURAL LANDS IN THE EFELER DISTRICT OF AYDIN PROVINCE |
| Assoc. Prof. Dr. Berna (KIRAN)<br>BULĞURCU   | Çukurova University   | OBJECTIVE IMPORTANCE RANKING VIA CRITERION IMPACT LOSS IN DECISION MAKING PROBLEMS   |
| Borislav Abrashev<br>Marin Pandev<br>Daniela Levi<br>Miglena Slavova<br>Valentin Terziev | Acad. Evgeni Budevski Institute of Electrochemistry and Energy Systems, Bulgarian Academy of Sciences, Acad. Sofia Bulgaria<br>Joint Innovation Centre, Bulgarian Academy of Sciences<br>Bulgaria | Innovation and technology<br>Hydrogen Alternatives for Green Future  |
| Dr. Murat SUCU   |   | COVID-19 SALGIN HASTALIĞININ HAVA KARGO TAŞIMACILIĞINA ETKİLERİNİN STRATEJİK BİR DEĞERLENDİRMESİ   |
| Dr. Harish Padinjarethil<br>Mercy Teegala  | Sr. Sports Officer,<br>India<br>SIMS College  | A COMPARATIVE STUDY TO KNOW THE EFFECTS OF ECCENTRIC CALF TRAINING WITH AND WITHOUT ULTRASOUND IN ATHLETES WITH SHINSPLINTS                  |



DATE  
04.04.2021

HALL-4  
SESSION-1

KYIV-ANKARA TIME  
10<sup>00</sup>-12<sup>30</sup>

MODERATOR: Asst. Prof. Dr. Orhun Burak SÖZEN

| Res. Asst. Hasan Ali Güçlü  | Ufuk University   | DISTANCE CONTRACTS   |
|---|---|--|
| Prof. Dr. Mustafa AVCI<br>Res. Asst. Gökhan GÜNCAN<br>Zarina RAVSHANOVA     | Anadolu University<br>Yalova University<br>Moscow<br>Humanitarian<br>Economic Institute                               | THE TITLE OF "MERCHANT" OF PUBLIC LEGAL PERSONS  |
| Cilene Ribeiro Cardoso,<br>Amaury Patrick Gremaud,<br>Edgard Monforte Merlo | Universidade de São Paulo   | Populism and Economics in Latin America  |
| Murat Kurt  | Kütahya Dumlupınar University   | LEGAL EVALUATION OF TECHNOLOGY ACTIVITIES UNDER THE LAW OF TECHNOLOGY DEVELOPMENT ZONES                |
| Raíssa Moreira Lima Mendes<br>Musarra<br>Karen Louise Mascarenhas           | Escola Politécnica<br>RCGI – Research<br>Centre for Gas<br>Innovation<br>Brazil<br>Psychology/São Paulo<br>University | INSTRUMENTS AND RESULTS OF PUBLIC PARTICIPATION IN PUBLIC POLICIES FOR NATURAL GAS IN BRAZIL           |
| Assoc. Prof. Dr. Demokaan<br>DEMİREL<br>Gizem KABASAKAL                     | Kocaeli University  | URBAN COUNCILS AS A FUNCTIONAL TOOL FOR DEMOCRATIC PARTICIPATION BASED ON LOCAL GOVERNANCE: NIGDE CASE |
| Esra SELVAN<br>Prof. Dr. Meltem Bostancı                                    | National Defence University   | DIGITAL DIPLOMACY DURING THE CRISIS: 2020 NAGORNO-KARABAKH WAR COMPARATIVE TWITTER REVIEW              |
| Prof. Dr. Meltem BOSTANCI<br>Esra SELVAN                                    | İstanbul University<br>National Defence University  | "AMERICANIZATION" OF POLITICAL CAMPAIGNS: THE CASE OF YOUNG PARTY IN 3 TH NOVEMBER 2002 ELECTION       |
| Asst. Prof. Dr. Orhun Burak SÖZEN   | Gaziantep University  | RE-INTERPRETATION OF TURKISH NATIONALISM FROM SYSTEMS PERSPECTIVE WITH POST-MODERN EMPHASIS            |
| Dr. Şebnem Cansun   |   | POLITICAL PARTIES APPROACH TOWARDS CHILDREN AND CHILDREN'S RIGHTS IN TURKEY                            |
| Jaleh Abbaszadeh  | Nakhchivan State University   | HAYDAR ALIYEV'S LITERARY POLICY IN ACQUISITION OF NATIONAL-MORAL VALUES BY STUDENTS                    |

DATE  
04.04.2021

HALL-4  
SESSION-2

KYIV-ANKARA TIME  
13<sup>00</sup>-15<sup>30</sup>

**MODERATOR: Asst. Prof. Dr. Dia Eddin Nassani**

|  |   |   |
|--|---|---|
| Kardelen ÖZDEMİR   | Uşak University   | ANALYSIS OF PICASSO'S 'BLUE PERIOD' AND 'PINK PERIOD' STUDIES IN TERMS OF SHAPE AND CONTENT                           |
| Zacharenia Pilitsidou<br>Tsingilis Nikolaos                          | Aristotle University of<br>Thessaloniki, Greece                                 | Communication of listeners and radio stations through social media platforms  |
| Lect. Dr. Bengütay Hayırsever  | Erciyes University  | A GENERAL EVALUATION ON REMEMBER AND UNDERSTANDING FUREYA KORAL IN BASIC ART EDUCATION COURSE                         |
| Yasemin AŞIK<br>Assoc. Prof. Dr. Ayşegül<br>KOYUNCU OKCA             | Kaynak Tekstil San. ve<br>Tic. A. Ş. Tasarım<br>Merkezi<br>Pamukkale University | ORGANIC PRODUCTION IN SHIRT FABRIC: GREEN CONSCIOUSNESS   |
| Öğr. Gör. Melih TOMAK<br>Doç. Dr. Ragıp TARANÇ                       | Dokuz Eylül<br>Üniversitesi   | OSMAN FAHİR SEDEN'İN ORHAN GENÇEBAY ŞARKILI FİLMLERİNDE SUÇ KAVRAMI   |
| Assoc. Prof. Dr. Fahrettin<br>GEÇEN<br>Lect. Ümit PARSIL             | İnönü University<br>Adıyaman University   | THE PROCESSING OF THE CONTACT AND FORMAL DEFORMATIONS IN OSKAR KOKOSCHKA'S WORK NAMED THE RED EGG                     |
| Berru İzel Gökgöz<br>Assoc. Prof. Dr. Zeynep Yeşim<br>İlerisoy       | Gazi University   | AN EVALUATION OF BRAND CONCEPT AND ADVANCED CONSTRUCTION TECHNOLOGY INTERACTION ON APPLE STORES                       |
| Res. Asst. Merve Başgül<br>Assoc. Prof. Dr. Zeynep Yeşim<br>İlerisoy | Gazi University   | BRAND EFFECT IN ARCHITECTURAL FORMATION; EVALUATION OF ICONIC STORES IN TERMS OF MATERIAL AND CONSTRUCTION TECHNOLOGY |
| Asst. Prof. Dr. Dia Eddin Nassani                                    | Hasan Kalyoncu<br>University  | EFFECT OF FA AND GGBFS ON THE PROPERTIES OF GEOPOLYMER MORTER   |

DATE  
04.04.2021

HALL-4  
SESSION-3

KYIV-ANKARA TIME  
16<sup>00</sup>-18<sup>30</sup>

**MODERATOR: Asst. Prof. Dr. Özgür SARIBAŞ**

|  |   |  |
|--|---|--|
| Dilara TEMİZ<br>Assoc. Prof. Dr. Elif KARAGÜN<br>Res. Asst. Müge SARPER<br>KAHVECİ       | Kocaeli University                              | THE RESEARCH OF DETERMINING THE FEELING OF SELF-CONFIDENCE OF STUDENTS STUDYING AT SPORTS HIGHSCHOOL OR AT REGULAR HIGHSCHOOL ACCORDING TO THE STATE OF DOING SPORTS |
| Veysel MERT<br>Assoc. Prof. Dr. Elif KARAGÜN<br>Res. Asst. Müge SARPER<br>KAHVECİ        | Kocaeli Üniversitesi                            | KOCAELİ ÜNİVERSİTESİ BEDEN EĞİTİMİ VE SPOR ÖĞRETMENLİĞİ BÖLÜMÜ ÖĞRENCİLERİNİN SPOR TESİSLERİNİ KULLANMA DÜZEYİ   |
| Ümit Sahraç  | Sakarya University                              | CHILDREN'S HOPE LEVELS COPING WITH TEASING AND NAME-CALLING AND SELF-ESTEEM  |
| Humbatova Natavan Shamil   | Azerbaijan State Pedagogical University         | SCIENTIFIC AND THEORETICAL FUNDAMENTALS OF GEOMETIC STRUCTURES IN SPACE  |
| Res. Asst. Özlem GÜNCAN  | Burdur Mehmet Akif Ersoy University             | PLAY THERAPY WITHIN THE SCOPE OF THERAPEUTIC RECREATION  |
| Assoc. Prof. Dr. Gülizar AKKUŞ<br>Savaş BÖYÜKYILMAZ                                      | Kastamonu Üniversitesi                          | PLANLI DAVRANIŞ TEORİSİ KAPSAMINDA BÜYÜKŞEHİR SAKINLARININ HAFTA SONU TATİL DESTİNASYONU TERCİH NİYETLERİNİN DEĞERLENDİRİLMESİ                                       |
| Fatemeh Alizadeh   | Tehran University                               | Representation of young female Iranian lifestyle based on their role model of influencers  |
| Yaren TANTU<br>Emel BİROL<br>Dilek DÜLGER ALTINER  | Kocaeli University<br>İstanbul Gedik University | FACTORS AFFECTING PERCEPTION IN PROMOTIONAL MATERIALS FOR TRAVELING FOR GASTRONOMY TOURIS  |
| Asst. Prof. Dr. Özgür SARIBAŞ<br>Prof. Dr. Atilla AKBABA                                 | İzmir Kâtip Çelebi University                   | GASTRONOMY AS A SCIENCE FIELD AND ITS INTERDISCIPLINARY DIMENSION  |
| İbrahim ACAR<br>Asst. Prof. Dr. Dilek DÜLGER<br>ALTINER<br>Asst. Prof. Dr. Nihan AKDEMİR | Kocaeli Üniversitesi                            | ORTA ASYA'DAN GÜNÜMÜZE TÜRK MUTFAK KÜLTÜRÜNDE TATLININ YERİ VE ÖNEMİ   |

**DATE**  
**05.04.2021**

**HALL-1**  
**SESSION-1**

**KYIV-ANKARA TIME**  
**10<sup>00</sup>-12<sup>00</sup>**

**MODERATOR: Dr. Kovács Gabriella**

|  |  |  |
|--|--|--|
| Dr. Sherin Hassan Mabrouk Zedain<br>Dr. Rania Mohammed Abd Elgawad Mostafa             | Imam Abdul Rahman Bin Faisal University, Saudi Arabia  | Effectiveness of activities in developing skills for prep year students at IAU                                   |
| Anas Hashem Alsariera  | University Sultan Zainal Abidin (UniSZA), Malaysia   | The Effectiveness of EFL Jordanian Students' Descriptive Writing at Karak University                             |
| Assoc. Prof. Dr. Necdet KONAN Hüsne GÜR  | İnönü University   | BEING A SCIENCE TEACHER IN THE COVID-19 OUTBREAK   |
| Dr. Bruno Romyaru  | President University, INDONESIA  | HOME SUSTAINABLE EXPERIENCE DURING THE PANDEMIC  |
| Aldemir Malveira de Oliveira<br>José Cavalcante Lacerda Junior<br>Newton Silva de Lima | (SEDUC-AM/CEMEAM)<br>(IFAM)  | CONNECTION BRAZIL - COLOMBIA - PERU: AN OPEN SKY LABORATORY FOR THE TEACHING OF FLAT GEOMETRY IN BASIC EDUCATION |
| Israr Ali<br>Anwar Ali<br>Mohammad Ahsan   | Shri Jagdishprasad Jhabarmal Tibrewala University, India<br>Aligarh Muslim university, India<br>Imam Abdulrahman Bin Faisal University, Saudi Arabia | RELATIONSHIP BETWEEN CATEGORICAL VARIABLES FOR PREVALENCE OF PHYSICAL INACTIVITY BETWEEN UNIVERSITY STUDENTS     |
| Shammadlı Fıdan Mırza  | Azerbaijan State Pedagogical University  | STUDY OF TRIGONOMETRIC INEQUALITIES  |
| Rehana Kanwal<br>M.Farooq Shakir   |  | FREEDOM OF EXPRESSION AND SPEECH IN THE LIGHT OF ISLAMIC TEACHINGS   |
| Dr. Kovács Gabriella   | Sapientia Hungarian University of Transylvania   | TRANSLATING TECHNICAL TEXTS - A CHALLENGE FOR TRANSLATOR TRAINEES  |

DATE  
05.04.2021

HALL-1  
SESSION-2

KYIV-ANKARA TIME  
13<sup>00</sup>-15<sup>30</sup>

**MODERATOR: Victoria Bilge YILMAZ**

|   |  |  |
|---|--|--|
| Assist. Prof. Dr. Serdar SAYGILI  | Erciyes University   | THOUGHTS ON THE FUTURE OF SCIENCE IN THE DICTION OF HOPE AND FEAR: LOOKING AT SCIENCE FROM PHILOSOPHY                |
| Assoc. Prof. Dr. Mehmet TÖZLÜYURT   | Yozgat Bozok University  | AN INVESTIGATION ON THE KILLING OF PROPHETS IN THE CONTEXT OF MATURIDI   |
| Assoc. Prof. Dr. Mehmet ALTUNTAŞ  | Yozgat Bozok University  | HARUN, CALF SCULPTURE AND SÂMIRI IN THE CONTEXT OF THE QUR'AN-TORAH  |
| Dr. Abdulali ALİEV  | Yozgat Bozok University  | THE PLACE OF SLAVIC MYTHOLOGY IN FOLK BELIEFS  |
| Dra. Sonia García Segura<br>Maria José Martínez-Carmona<br>Carmen Gil del Pino            | Universidad de Córdoba (España)  | THE ROLE OF RELIGIOUS BELIEFS IN THE SPACES FOR DIALOGUE AND COEXISTENCE OF YOUNG PEOPLE                             |
| Doina Toma<br>Patricia Runcan<br>Remus Runcan   | Divitia Gratiae University from Chişinău, Republic of Moldova<br>West University of Timișoara, România<br>Aurel Vlaicu University of Arad, Romania | INFLUENCE OF MORAL-CHRISTIAN EDUCATION ON THE DEVELOPMENT OF PROSOCIAL BEHAVIOUR IN SCHOOL                           |
| Nielce Meneguelo LOBO DA COSTA<br>Susana Nogueira DINIZ<br>Carlos Alexandre Felício BRITO | Anhanguera University of São Paulo, Universidade Municipal de São Caetano do Sul   | ETHICAL PREVIOUS KNOWLEDGE OF JUNIOR RESEARCHERS   |
| Victoria Bilge YILMAZ   | Ankara Yıldırım Beyazıt University   | REVISITING FRANCIS BACON AND HIS APPROACH TO SCIENCE   |
| Rafiq Novruzov  | Baku Slavic University   | ABU REIKHAN BIRUNI'S VIEWS ON SUFISM IN THE BOOK 'INDIA'   |
| Zubariev Oleksandr  | V.N. Karazin Kharkiv National University   | EASTERN SPIRITUAL PRACTICES AS THE PHENOMENON OF THE LIFE-WORLD IN THE CONTEXT OF INTERCULTURAL DIALOGUE             |
| Dr. Lect. Hatice Demir  | Kastamonu University   | FROM 12 th CENTURY CONSTANTINOPLE ATELIER TO 21 th CENTURY ICON PRODUCTIONS LOGO: THE STORY OF THEOTOKOS OF VLADIMIR |

**DATE**  
**05.04.2021**

**HALL-1**  
**SESSION-3**

**KYIV-ANKARA TIME**  
**16<sup>00</sup>-18<sup>30</sup>**

**MODERATOR: Prof. Dr. Alexander MAKARENKO**

|   |   |   |
|---|---|---|
| K.R.PADMA   | Sri Padmavati Mahila<br>VisvaVidyalayam<br>(Women's) University   | THE PSYCHOLOGICAL AND MENTAL TRAUMA<br>FACED BY HUMAN WELL BEINGS DURING THE<br>PANDEMIC OUTBURST OF COVID-19 DISEASE |
| Roxana-Cătălina Ghiță<br>ANDRIONI Felicia                                 | University of Craiova<br>(Romania)  | PARENTAL SOCIAL RESILIENCE, ANXIETY,<br>STRESS AND THE DEVELOPMENT OF CHILDREN<br>IN A ROMANIAN SAMPLE                |
| Galina Granici<br>Emanuel Adrian Sârbu<br>Remus Runcan<br>Patricia Runcan | Divitia Gratiae<br>University, Moldova<br>University of<br>Bucharest, Romania<br>Aurel<br>Vlaicu University of<br>Arad, Romania<br>West University of<br>Timișoara, România | PERCEPTION OF SPIRITUAL CONCEPTS IN<br>PEOPLE WITH SEVERE INTELECTUAL<br>DISABILITIES                                 |
| GAVRILA-ARDELEAN Mihaela  | Aurel Vlaicu<br>University of Arad,<br>Romania  | PSYCHO-PREVENTION IN CYBERBULLYING<br>AMONG YOUTH   |
| Karen Louise Mascarenhas  | University of São<br>Paulo, Brazil  | LEADERSHIP CHALLENGES IN CLIMATE CHANGE<br>MITIGATION TOWARDS SUSTAINABLE FUTURES                                     |
| Jésio Zamboni<br>Monica De Nadai  | Federal University of<br>Espírito Santo (UFES),<br>Brasil   | Ultracurricular narratives of little dykes and<br>bichinhas   |
| Simona MIHAIU<br>Ana Maria NIȚU<br>Horia MIHAI<br>Simona Maria STĂNESCU   | Research Institute for<br>Quality of Life,<br>Romanian Academy  | PERSPECTIVES ON THE DEVELOPMENT OF<br>SOCIAL SERVICES FROM EUROPEAN TO<br>NATIONAL LEVEL, CASE STUDY ON ROMANIA       |
| Prof. Dr. Alexander<br>MAKARENKO  | National Technical<br>University of Ukraine   | COLLECTIVE PROPERTIES OF LARGE SOCIAL<br>SYSTEMS. NEW APPROACHES  |
| Zozulyak-Sluchik Roksolyana   | Vasyl Stefanyk<br>Precarpathian<br>National University  | FORMATION OF PROFESSIONAL AND ETHICAL<br>COMPETENCE OF FUTURE SPECIALISTS OF THE<br>SOCIAL SPHERE: CREATIVE ASPECT    |
| Ana António   | Centro de Estudos<br>Interdisciplinares em<br>Educação e<br>Desenvolvimento,<br>Portugal  | Earth Day: Perhaps Newspapers can contribute to<br>Environmental Education  |

DATE  
05.04.2021

HALL-2  
SESSION-1

KYIV-ANKARA TIME  
10<sup>00</sup>-12<sup>00</sup>

MODERATOR: Prof. Dr. Mykola Vaskiv

|  |   |  |
|--|---|--|
| Asst. Prof. Dr. JANAGÜL<br>TURUMBETOVA<br>MEHMET ERDOĞAN<br>HASAN AKÇA | Suleyman Demirel<br>Üniversitesi/Kazakistan                       | YABANCILARA TÜRKÇE ÖĞRETİMİNDE EDEBİ<br>TÜR OLARAK ŞİİRLERDEN YARARLANMANIN<br>ÖNEMİ   |
| Asst. Prof. Dr. SHYNAR<br>AUYELBEKOVA<br>HASAN AKÇA<br>MEHMET ERDOĞAN  | Suleyman Demirel<br>Üniversitesi/Kazakistan                       | YABANCILARA TÜRKÇE ÖĞRETİMİNDE<br>KONUŞMA BECERİSİ KAZANDIRMADA<br>ÇEVİRİMİÇİ DERSLERİN KULLANIMI  |
| Сейтягъев Н. С.  | Института<br>Востоковедения им. А.<br>Ю. Крымского НАН<br>Украины | НЕКОТОРЫЕ ЗАМЕЧАНИЯ ПО ПОВОДУ ДВУХ<br>КАСЫД ИЗ «ИСТОРИИ ЧЕЛЕБИ АКАЯ»   |
| Prof. Dr. Mykola Vaskiv  | Borys Grinchenko Kyiv<br>University                               | PAVLO MOVCHAN AS A TRANSLATOR AND<br>RESEARCHER OF TURKISH LITERATURE  |
| Assoc. Prof. Dr. Necdet KONAN<br>Songül KOÇER                          | Inonu University  | THE PROBLEMS ENCOUNTERED AND<br>SOLUTION SUGGESTIONS OF TEACHERS OF<br>RELIGIOUS CULTURE AND ETHICAL<br>KNOWLEDGE IN THE CORONAVIRUS (COVID-<br>19) OUTBREAK |
| Fatma Kübra UYAR<br>Prof. Dr. Orhan<br>KARAMUSTAFAOĞLU                 | Amasya University   | ACADEMIC STUDIES ON THOUGHT<br>EXPERIMENTS IN THE TURKISH NATIONAL<br>LITERATURE   |
| Assoc. Prof. Dr. Okan SARIGÖZ  | Hatay Mustafa Kemal<br>University                                 | OPINIONS OF TEACHER CANDIDATES ON THE<br>PROCESSING OF THE TEACHING PRACTICE<br>COURSE IN DISTANCE EDUCATION   |
| Assoc. Prof. Dr. Okan SARIGÖZ  | Hatay Mustafa Kemal<br>University                                 | THE EDUCATIONAL SCIENCES AN<br>INVESTIGATION OF STUDENTS' OPINIONS<br>ABOUT SECRONIC EDUCATION   |

DATE  
05.04.2021

HALL-2  
SESSION-2

KYIV-ANKARA TIME  
13<sup>00</sup>-15<sup>30</sup>

**MODERATOR: Dr. Mila Anisa**

|   |   |   |
|---|---|---|
| Adnan Jawabri   | Khawarizmi International College Al Ain, United Arab Emirates | HISTORY OF FAMILY BUSINESS IN UAE   |
| Carole Serhan<br>Elissa Barakat<br>Leonie Nemer                           | University of Balamand, Tripoli, Lebanon                      | ASSESSING MUNICIPALITIES MANAGEMENT PRACTICES IN RESPONSE TO COVID-19 OUTBREAK - EVIDENCE FROM LEBANON  |
| Mikhail Vasiliev<br>Maria Plotnikova                                      | Polissia National University                                  | BUILDING SECURE AND SUSTAINABLE SUPPLY CHAINS   |
| Bartosz Orzeł<br>Radosław Wolniak   | Silesian University of Technology, Poland                     | THE GREENWASHING PHENOMENON CUSTOMERS' AWARENESS RESEARCH   |
| Luís Felipe Maldaner<br>Flávia Siqueira Fiorin<br>Daniela Carolina Eckert |   | THE CHALLENGE OF INNOVATION AND THE NATURE OF JOBS UNDER THE PANDEMIC OF COVID-19   |
| Asst. Prof. Dr. Orçun AVCI  | Aksaray University  | AN EVALUATION ON EVIDENCE IN TAX JURISDICTION LAW   |
| Asst. Prof. Dr. Neriman ÇELİK   | Selçuk University   | REFLECTION ON GOSSIP BEHAVIOR OF ORGANIZATIONAL ETHICAL CLIMATE: A QANTITATIVE STUDY  |
| Prof. Dr. Mehmet C. MARIN   | Hakkari University  | AN ACTOR-ORIENTED CONCEPTUAL FRAMEWORK FOR EVALUATION OF DEVELOPMENT INVESTMENTS AND ITS APPLICATION IN THE EXAMPLE OF THE MESUDİYE KÖYKENT PROJECT |
| Asst. Prof. Dr. Suzan URGAN   | Ondokuz Mayıs University                                      | A HISTORICAL RESEARCH ON THE CHANGING WORK-LIFE BALANCE WITH FORCED MIGRATIONS: 1905 KARACAY-MALKAR MIGRATION                                       |
| Mustafa Seçkin ŞALVARLI<br>Doç. Dr. Burak KARTAL                          | Manisa Celal Bayar University                                 | MARKA YARARI ÖLÇEĞİ: BİR ÖLÇEK UYARLAMA ÇALIŞMASI   |
| Emine ÇAKIRAY<br>Assoc. Prof. Dr. Ayşegül KOYUNCU OKCA                    | Pamukkale University  | TOWEL PRODUCTION IN MAXLIGHT TECHNIQUE  |



DATE  
05.04.2021

HALL-2  
SESSION-3

KYIV-ANKARA TIME  
16<sup>00</sup>-18<sup>30</sup>

**MODERATOR: Kaldygul Adilbekova**

|   |   |   |
|---|---|---|
| Nuraiym Kypshakbay                                    | Korkyt Ata Kyzylorda University           | THE PRINCIPLES OF ADOPTING BORROWINGS   |
| Girts Zarins<br>Sanda Geipele                         | Riga Technical University, Riga<br>Latvia | ECONOMIC CLUSTER IN OPEN ECONOMY AS PLANNING AREA OF THE CITY   |
| Ehsan Rasoulinezhad                                   | University of Tehran, Iran                | How is poverty reduction policy related to energy transition in the Commonwealth of Independent States (CIS)?       |
| Silviya Hristova Bratoeva-<br>Manoleva                | University of economics - Varna           | Impact of the COVID-19 Pandemic on the EU Labor Market  |
| Bhola Khan  | Yobe State University, Nigeria            | Government Expenditure, Human Development and Economic Growth: An Analysis of Nigerian Economy                      |
| Merve AKKUM<br>Assoc. Prof. Dr. Cihan YÜKSEL          | Mersin University                         | TESTING THE RELATIONSHIP BETWEEN INFLATION AND BUDGET DEFICIT IN TURKEY   |
| Assist. Prof. Dr. Sait BARDAKÇI<br>Lect. Aysel ARSLAN | Sivas Cumhuriyet University               | EVALUATION OF THE EFFECT OF STATION TECHNIQUE ON STUDENTS'S ACADEMIC ACHIEVEMENTS USING META-ANALYSIS               |
| Lect. Aysel ARSLAN<br>Assist. Prof. Dr. Sait BARDAKÇI | Sivas Cumhuriyet University               | DETERMINATION OF HEALTHCARE VOCATIONAL SCHOOL STUDENTS' SOCIAL PROBLEM-SOLVING SKILLS IN TERMS OF VARIOUS VARIABLES |
| Prof. Dr. Edip ÖRÜCÜ<br>İtr HASIRCI<br>Gülşah AK      | Bandırma Onyedi Eylül University          | CHANGE OF GLASS CEILING SYNDROME IN CAREERS OF FEMALE EMPLOYEES ACCORDING TO DEMOGRAPHIC VARIABLES                  |
| Asst. Prof. Dr. Mesut YÜCESAN                         | Çanakkale Onsekiz Mart University         | 2008 GLOBAL FINANCIAL CRISIS AND REFLECTIONS ON TURKEY  |
| Asst. Prof. Musa ATGÜR                                | Balıkesir University                      | TESTING THE NEUTRALITY OF MONEY HYPOTHESIS FOR TURKISH ECONOMY  |

DATE  
05.04.2021

HALL-3  
SESSION-1

KYIV-ANKARA TIME  
10<sup>00</sup>-12<sup>30</sup>

MODERATOR: Prof. Dr. Abdel-Badeeh M. Salem

|   |   |  |
|---|---|--|
| Prof. Dr. Abdel-Badeeh M. Salem   | Ain Shams University,<br>Cairo. Egypt             | ARTIFICIAL INTELLIGENCE PARADIGMS IN<br>SMART HEALTHCARE AND MEDICAL SYSTEMS   |
| V. Lakshmi Lalitha<br>K. Sree Varsha<br>S. Mahesh<br>R. Sri Lekha<br>B. Sri Lakshmi Navya<br>V. Niteesh Kumar | K L University,<br>Vijayawada, India              | PLAGIAT : A CODE PLAGIARISM DETECTION<br>TOOL  |
| Sikhi Yalavarthi  | K L Deemed to be<br>University, India             | SENTIMENTAL ANALYSIS THROUGH SPEECH<br>AND TEXT FOR IMDB DATASET   |
| Aynur Kunapyanova   | L. N. Gumilyov<br>Eurasian National<br>University | AN ACTIVE APPROACH TO TEACHING STUDENTS<br>COMPUTER SCIENCE USING MOBILE<br>APPLICATIONS   |
| Assist. Prof. Dr. Fatih Söğüt   | Kırklareli University                             | MINISTRY OF FOREIGN AFFAIRS OF THE<br>REPUBLIC OF TURKEY TWITTER USAGE<br>PRACTICES  |
| Asst. Prof. Dr. Mustafa Ali<br>UYSAL  | Burdur Mehmet Akif<br>Ersoy University            | SOCIO-ECONOMIC STATUS OF YUVALAK VILLAGE<br>ACCORDING TO THE DIVIDEND BOOK   |
| Asst. Prof. Dr. Yunus EKİCİ   | Osmaniye Korkut Ata<br>University                 | VEHHABILITY IN NORTH CAUCASIA IN THE USSR<br>PERIOD AND AFTER: THE EXAMPLE OF<br>CHECHENIA   |
| Kürşad KÖSE   | Baku State University                             | POLITICAL RELATIONS BETWEEN THE<br>ASTRAKHAN KHANATE AND CRIMEAN KHANATE   |
| Lect. Dr. Resul KÖSE  | Sağlık Bilimleri<br>Üniversitesi                  | GREECE'S ATTITUDE TO THE AID ACTIVITIES OF<br>THE HILAL-I AHMER CEMİYETİ (THE RED<br>CRESCENT SOCIETY) DURING THE NATIONAL<br>STRUGGLE |

DATE  
05.04.2021

HALL-3  
SESSION-2

KYIV-ANKARA TIME  
13<sup>00</sup>-15<sup>30</sup>

**MODERATOR: Associate Prof., Ph.D. Olha Bykova**

|  |  |  |
|--|--|--|
| Виржиния ЗАХАРИЯ<br>Вероника ПОЗНЯКОВА                 | Государственный<br>Университет<br>Молдовы            | СПЕЦИФИЧЕСКИЕ АСПЕКТЫ<br>РЕГЛАМЕНТАЦИИ ПРАВА НА ЖИЗНЬ И ПРАВА<br>НА АБОРТ  |
| Людмила Теліженко<br>Вікторія Панкратова               | Сумський<br>державний<br>університет                 | ЛЮДИНОТВОРЧА ЦІННІСТЬ ПРАВА:<br>ТРАНСДИСЦИПЛІНАРНИЙ ПІДХІД   |
| Малинаускас Ромуальдас<br>Казимерович<br>Шимелене Рита | Литовский<br>университет спорта,<br>г. Каунас, Литва | ОСОБЕННОСТИ КОЛЛЕКТИВНОЙ<br>САМОЭФФЕКТИВНОСТИ ЮНЫХ И ВЗРОСЛЫХ<br>БАСКЕТБОЛИСТОВ  |
| Yurii Latysh<br>Mariia Faranosova                      | Taras Shevchenko<br>National University of<br>Kyiv   | CRIMEAN TATAR ISSUE IN TURKISH POLITICS  |
| KAMALA ABBASOVA  | Azerbaijan University                                | ORGANIZATION OF INCLUSIVE EDUCATION OF<br>CHILDREN WITH DISABILITIES AND<br>LEGISLATIVE FUNDAMENTALS OF ENSURING<br>THEIR RIGHTS |
| Nazile Abdullazade                                     | Azerbaijan State<br>Pedagogical<br>University        | DESCRIPTION OF THE SEASONS OF THE YEAR IN<br>THE WORK OF NIZAMI GANJAVI  |
| Associate Prof., Ph.D. Olha<br>Bykova                  | Borys Grinchenko<br>Kyiv University                  | THE SPECIFIC OF REPORTING IN UKRAINIAN<br>ONLINE JOURNALISM (ON THE EXAMPLE OF THE<br>SITE «THE UKRAINIANS»)                     |
| Галина Цуркан<br>Елена Вакуловская                     | Moldavian Economic<br>Academy                        | УСТОЙЧИВОЕ РАЗВИТИЕ ГОРОДОВ:<br>ЭКОЛОГИЧЕСКИЙ АСПЕКТ   |

**DATE**  
**05.04.2021**

**HALL-3**  
**SESSION-3**

**KYIV-ANKARA TIME**  
**16<sup>00</sup>-18<sup>30</sup>**

**MODERATOR: Dr. Boróka Prohászka-Rád**

|   |  |   |
|---|--|---|
| Stephen Ogheneruro Okpadah                | University of Ilorin,<br>Ilorin, Nigeria                           | TRANSNATIONALISM AND NEO-NOLLYWOOD:<br>THE NIGERIAN DIASPORA CINEMA   |
| Dr. Boróka Prohászka-Rád                  | Sapientia Hungarian<br>University of<br>Transylvania               | A LOOK INTO POEMS AND MELODIES  |
| Dr. Kamran Ahmed Siddiqui                 | Imam Abdulrahman<br>Bin Faisal University,<br>Saudi Arabia         | A Content Analysis of Top 100 Global Brand Logos  |
| Rumyana Stoyanova                         | Medical University of<br>Plovdiv, Bulgaria                         | FACTORS RELATED TO JOB SATISFACTION<br>AMONG WORKERS DURING COVID-19  |
| Ehsan Shahghasemi                         | University of Tehran,<br>Iran                                      | The Media Literacy Industry in Iran: A Critical<br>Perspective  |
| Dr. Alexandru CHISELEV                    | 'Gavrilă Simion' Eco-<br>Museum Research<br>Institute from Tulcea, | KINA GECESÍ CEREMONY AT THE TURKS AND<br>TATARS FROM TULCEA COUNTY (ROMANIA).<br>THE RITUAL DYNAMICS BETWEEN TRADITION<br>AND REINVENTION |
| Dr. Iuliana TITOV                         | 'Gavrilă Simion' Eco-<br>Museum Research<br>Institute from Tulcea, | THE CRAFTS OF RUSH AND REED PROCESSING IN<br>DOBRUDJA REGION (ROMANIA) BETWEEN<br>TRADITION AND INNOVATION                                |
| Dr. Kamran Ahmed Siddiqui                 | Imam Abdulrahman<br>Bin Faisal University,<br>Saudi Arabia         | Vision Statements of Top 100 Global Brands: A<br>Critical Discourse Analysis  |
| Zahra Fallahian                           | University of Tehran,<br>Iran                                      | Celebrity child rights on the Instagram platform  |
| Elnaz Montazeri<br>Maryam Mounesi Sorkheh | Alzahra University,<br>Iran  | Style of Artists' Costumes in the German Theater<br>Scenes after World War II   |
| Farah Mansour                             | Lebanese University  | INFLUENCE OF SOIL-STRUCTURE INTERACTION<br>ON THE SEISMIC RESPONSE OF BUILDINGS   |

DATE  
05.04.2021

HALL-4  
SESSION-1

KYIV-ANKARA TIME  
10<sup>00</sup>-12<sup>30</sup>

MODERATOR: Dr. Mustafa Latif EMEK

|  |   |  |
|--|---|--|
| Sri Djatnika Sya'diah  | Universitas Padjadjaran, Indonesia  | THE INFLUENCE OF BUSINESS LINKAGES OF MEMBER - COOPERATIVE AND MEMBER'S BUSINESS INNOVATION TOWARD COOPERATIVE MEMBER'S PERFORMANCE      |
| Pilitsidou Zacharenia<br>Tsingilis Nikolaos  | Aristotle University of Thessaloniki, Greece  | Communication of listeners and radio stations through social media platforms   |
| Conceição Dantas<br>Nildo da Silva Dias  | Federal University of Rio Grande do Norte, Brasil   | The contribution of rural women from the Brazilian northeast to fulfilling the UN 2030 Agenda SDG 5: Gender Equality                     |
| Prof. Dr. İSMAİL BAKAN<br>Prof. Dr. MUHAMMET MUSTAFA KISAKÜREK<br>HÜSNE GÖZÜKARA<br>LÜTFÜLLAH ETKİ | Kahramanmaraş Sütçü İmam University   | THE EFFECT OF FEAR OF CORONA ON BUSINESS SATISFACTION AND WORKLOAD: A FIELD STUDY ON ACCOUNTERS  |
| Rehana Kanwal<br>M.Farooq Shakir   | National College of Business Administration and Economics, Lahore, Pakistan<br>Bismillah Higher Secondary Schools, Sadiq Abad, Pakistan | SOCIAL AND POLITICAL ASPECTS OF INFORMATION TECHNOLOGY PROJECTS  |
| Prof. Dr. Şebnem ASLAN<br>Havva Nur ATALAY   | Selçuk University   | NEOLİBERALİZM VE SAĞLIK HİZMETLERİNİN METALAŞTIRILMASI   |
| Nima Tamjidi   |   | AN INVESTIGATION OF THE RELATIONSHIP BETWEEN CORPORATE GOVERNANCE SCORE AND THE COST OF CAPITAL IN LISTED FIRMS ON TEHRAN STOCK EXCHANGE |
| Ayşenur ERDİL<br>Hikmet ERBIYIK  | Istanbul Medeniyet University<br>Yalova University  | THE IMPORTANCE OF INTERNET COMMERCE AND BUSINESS INTELLIGENCE  |
| Asst. Prof. Zülkif YALÇIN  | Munzur University   | NATIONAL OR INTERNATIONAL COMPANY COMBINATIONS; AN APPLICATION EXAMPLE AND ACCOUNTING WITHIN THE SCOPE OF TFRS 3                         |
| Prof. Dr. Şebnem ASLAN<br>Muhammed Yusuf AYDAMAK   | Selçuk University   | AKILLI İLAÇ KULLANIMINDA SAĞLIK İLETİŞİMİNİN YERİ: ECZACI VE HASTA ARASINDAKİ İLİŞKİ   |

**DATE**  
**05.04.2021**

**HALL-4**  
**SESSION-2**

**KYIV-ANKARA TIME**  
**13<sup>00</sup>-15<sup>30</sup>**

**MODERATOR: Dr. Gabriela Boangiu**

|  |   |   |
|--|---|---|
| Ivaylo Staykov   | New Bulgarian University, Bulgaria  | INTERNATIONAL LABOUR STANDARDS AND THE REPUBLIC OF BULGARIA – A CENTURY OF EXPERIENCE   |
| Gastón Sanglier Contreras<br>Eduardo J. López Fernández<br>Roberto A. González Lezcano | Universidad Ceu San Pablo, España   | Mankind's dilemma: becoming the hunter so as not to be hunted   |
| Bouras Faissal<br>Bessous Nouredine  | El-Oued University, Algeria   | THE ROLE OF TELEVISION IN RAISING THE LEVEL OF HEALTH AWARENESS AND HEALTH PRACTICE AMONG THE ALGERIAN FAMILY UNDER THE COVID 19 PANDEMIC |
| Dr. Gabriela Boangiu   | Institute for Socio-Human Researches “C.S. Nicolaescu-Plopsor”, Craiova of the Romanian Academy | ROMANIAN COMMUNITIES IN SWEDEN AND DENMARK - MIGRATION AND QUALITY OF LIFE  |
| Mariana BĂLAN<br>Simona Maria STĂNESCU   | Institute for Economic Forecasting – NIER, Romanian Academy                                     | SOCIAL VULNERABILITY OF YOUTH: A MULTIDIMENSIONAL ANALYSIS  |
| Bartłomiej Gawrecki  | Adam Mickiewicz University  | TURKEY'S RELATIONS WITH THE EUROPEAN UNION WITH PARTICULAR EMPHASIS ON THE ACCESSION PROCESS  |
| Ivo Lopes Müller Júnior<br>André Mendes Capraro  | Federal university of Paraná  | THE BEGINNING OF BRAZILIAN MUAY THAI: LISTENING TO THE FIRST MASTERS  |

DATE  
05.04.2021

HALL-4  
SESSION-3

KYIV-ANKARA TIME  
16<sup>00</sup>-18<sup>30</sup>

**MODERATOR: Dr. Caroline Akhras**

|   |  |  |
|---|--|--|
| Dr. Caroline Akhras, Associate Professor                          | Notre Dame University, Zouk Mosbeh, Lebanon          | Challenging Times and Galvanizing Tools  |
| Özlem DAĞDELEN<br>Assist. Prof. Dr. İlker ÇINBİLGEL               | Akdeniz University                                   | EVALUATION OF ECOLOGICAL TOURISM POTENTIAL AND LOCAL PEOPLE'S PERCEPTION AND ATTITUDES FOR ECOLOGICAL TOURISM: IBRADI SAMPLE |
| Prof. Dr. Atilla Akbaba<br>Res. Asst. Buğcan Güvenol              | İzmir Kâtip Çelebi University                        | CONTENT ANALYSIS OF TRIPADVISOR REVIEWS ON THEME PARKS: EXAMPLE OF ISFANBUL THEME PARK                                       |
| Dr. Mehmet Erkan Soykan   | Kayseri University                                   | PRICE AND TRADE VOLUME RELATIONSHIP IN A SELECTED SUB SECTOR IN BORSA ISTANBUL   |
| Neda Farzan<br>Dr. Farideh Talebpour                              | MSC, Alzahra, Tehran                                 | Application of smart textile in children's clothing protection   |
| Dr. Kamran Ahmed Siddiqui   | Imam Abdulrahman Bin Faisal University, Saudi Arabia | 10 Myths about Vision and Mission Statements: A Content Analysis of Top 100 Business Schools                                 |
| Dr. Kamran Ahmed Siddiqui   | Imam Abdulrahman Bin Faisal University, Saudi Arabia | Crossing the Valley of Death in Entrepreneurial Ecosystem: Strategies for Fintech Entrepreneurs                              |
| Ayşenur ERDİL   | Istanbul Medeniyet University                        | BARRIERS AND REQUIREMENTS FOR INITIAL COMPREHENSIVE ERGONOMIC-USABILITY DESIGN PROGRESSES OF PRODUCT IMPROVEMENT             |
| Asst. Prof. Dr. M. Sami SÜYGÜN<br>Assoc. Prof. Dr. Sezen BOZYİĞİT | Tarsus University                                    | EUROPEAN GREEN DEAL: THE POSSIBLE EFFECTS OF TURKEY'S EXPORTS  |
| Asst. Prof. Dr. Fahrettin PALA<br>Prof. Dr. Hasan AYAYDIN         | Gümüşhane University                                 | A RESEARCH ON THE EFFECTS OF ENTREPRENEURSHIP ORIENTATION ON FINANCIAL PERFORMANCE AND R&D CAPACITY                          |

PHOTO GALLERY

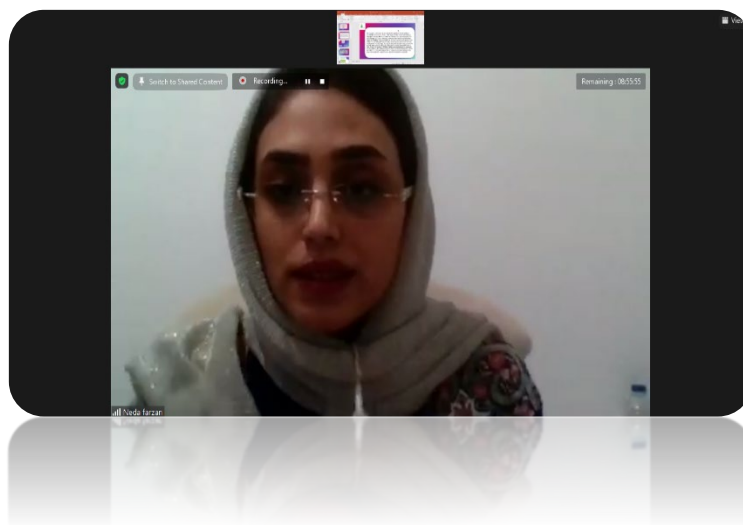
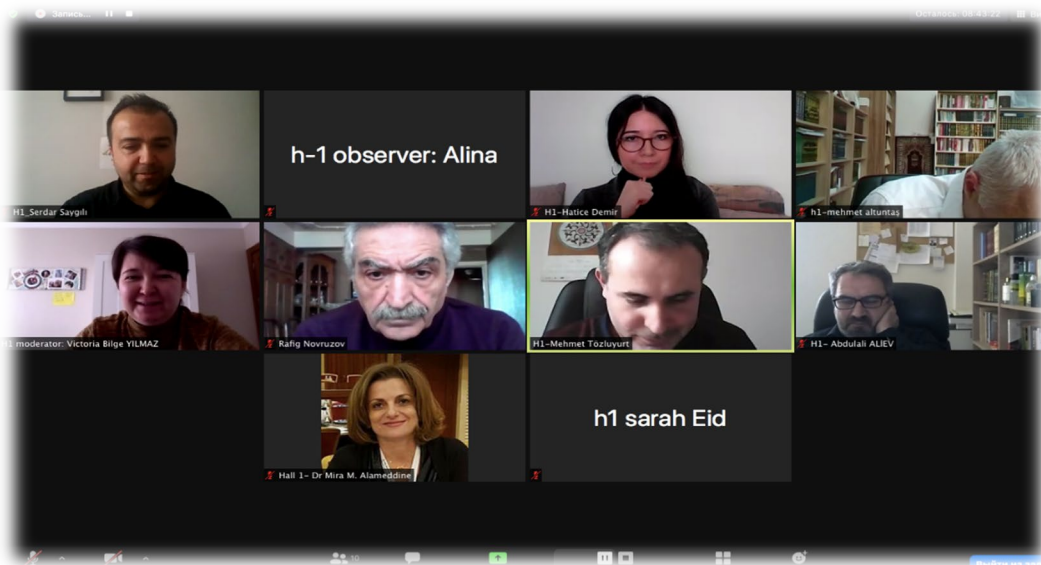
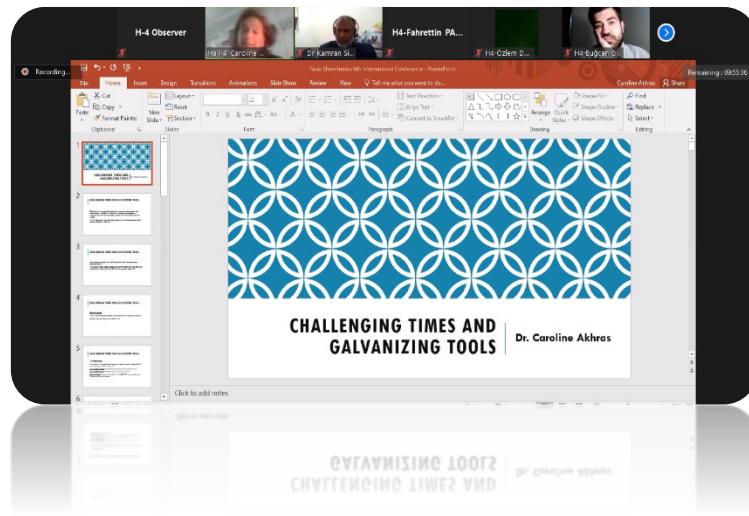



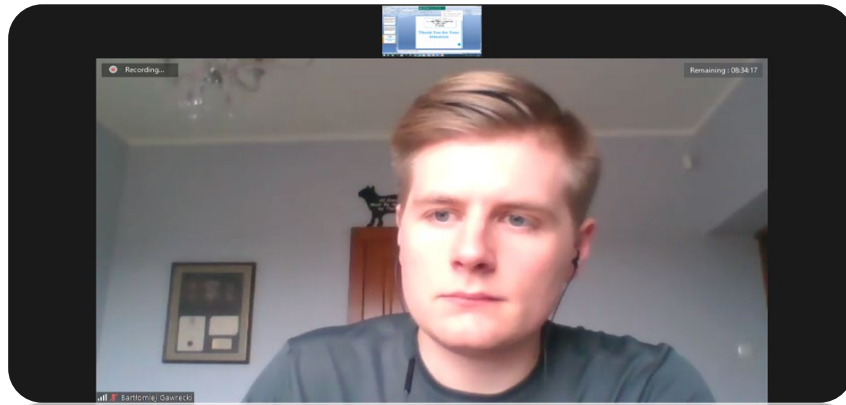

Earth Day: Perhaps Newspapers can contribute to Environmental Education



Julio Pomar, Fernando Pessoa  
Reading newspaper

"Pourquoi ces tonnes de papier imprimé qui se déversent chaque matin dans les kiosques et les librairies du monde entier... pour se dévaluer quelques heures plus tard, to être remplacées le lendemain par d'autres tonnes de papier?" (The Guardian, 2016, p. 2)

"Newspapers continue to play an important role in setting the agenda, as other sources recycle and repackage their content." (Green, 2020)



h-1 observer: Alina

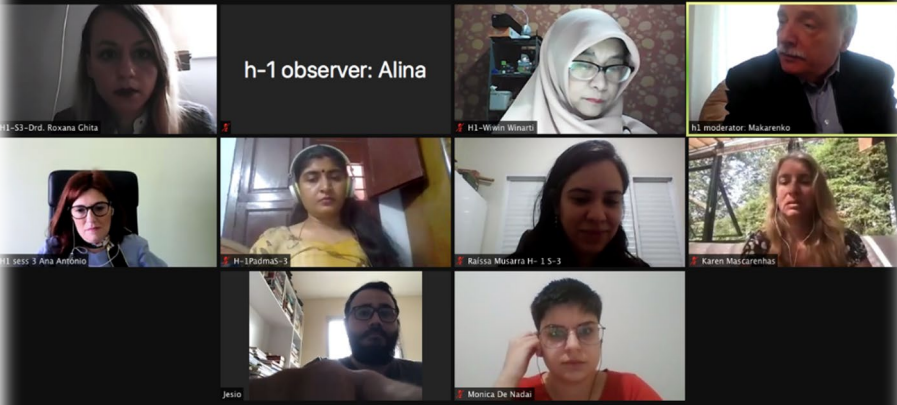

Participants shown in the grid:

- H1-S3-Drd. Roxana Chita
- H1-Winith Winarti
- h1 moderator: Makarenko
- H1 sess 3 Ana Antonio
- H1-SPadmas3
- Raisa Musarra H- 1 S-3
- Karen Mascarenhas
- Jesio
- Monica De Nadal

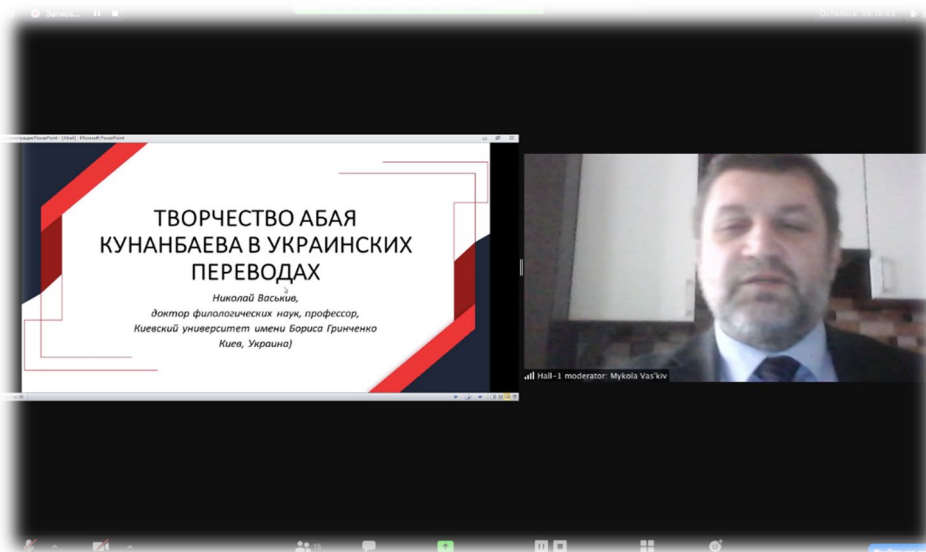
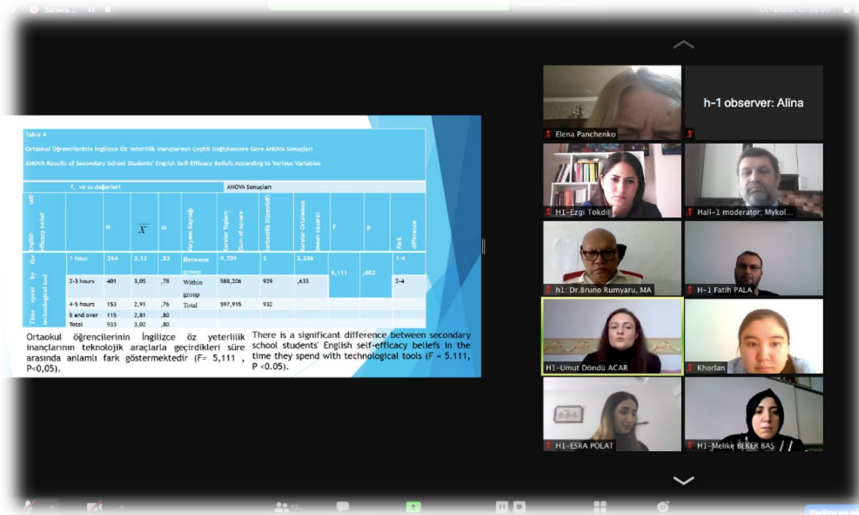

## CONTENT

|                      |     |
|----------------------|-----|
| CONGRESS ID          | I   |
| SCIENTIFIC COMMITTEE | II  |
| PROGRAM              | III |
| PHOTO GALLERY        | IV  |
| CONTENT              | V   |

| Author                                       | Title   | No  |
|--|---|-----|
| Olena PANCHENKO                              | IDEOGRAPHIC FIELD OF REALIA IN "KATERYNA" BY TARAS SHVCHENKO AND THEIR TRANSLATION                                  | 1   |
| Mykola Vaskiv                                | CREATIVITY OF ABAI KUNANBAEV IN UKRAINIAN TRANSLATIONS  | 2   |
| Rakhat Khorlan                               | STUDENTS' PERCEPTIONS OF THE TURKISH IDIOMS: THE ANALYSIS FROM CROSS-CULTURAL PERSPECTIVE                           | 11  |
| Fatih PALA                                   | TEACHERS' VIEWS ON DISTANCE EDUCATION ACTIVITIES IN SOCIAL STUDIES LESSON DURING PANDEMIC PROCESS                   | 16  |
| Melike BEKER BAŞ<br>Orhan<br>KARAMUSTAFAOĞLU | TEACHING THE SUBJECT OF 'COMBINED FORCE' WITH A SCIENTIFIC STORY SUPPORTED EDUCATIONAL GAME: EXIT FROM THE LABIRENT | 30  |
| Neddet KONAN<br>Esra POLAT                   | THE PROBLEMS AND SUGGESTIONS THAT SECONDARY SCHOOL'S VICE -PRINCIPALS MET DURING CORONAVIRUS (COVID-19) PANDEMICS   | 39  |
| Gürbüz OCAK Umut<br>Döndü ACAR               | INVESTIGATION OF THE PERCEPTION OF SELF-EFFICIENCY IN TURKISH LESSON OF THE SECONDARY SCHOOL STUDENTS               | 54  |
| Gürbüz OCAK Umut<br>Döndü ACAR               | INVESTIGATION OF THE ENGLISH SELF-EFFICIENCY BELIEFS LEVELS OF SECONDARY SCHOOL STUDENTS                            | 69  |
| Madina Ashirimbetova                         | REFLECTION OF CULTURE IN CONTRASTIVE LINGUISTICS  | 83  |
| Madina Ashirimbetova                         | ABOUT COMMUNICATIVE BEHAVIOR AND THE CHOICE OF COMMUNICATIVE TACTICIAN  | 84  |
| Tarasova S. O.                               | COMIC GENRE SPECIFITY OF THE AMERICAN HUMOUR  | 85  |
| Ezgi TOKDİL                                  | RUS KONSTRÜKTİVİSTLER VE DÖRDÜNCÜ BOYUT TARTIŞMASI ÜZERİNE  | 86  |
| Maria José Sousa                             | SKILLS FOR THE FUTURE OF PUBLIC ADMINISTRATION  | 108 |
| Sezen BOZYİĞİT M. Sami<br>SÜYGÜN             | TÜKETİCİLERİN HEDİYE VERME GÜDÜLERİNİN DEMOGRAFİK FAKTÖRLER BAĞLAMINDA İNCELENMESİ                                  | 109 |

|  |  |     |
|--|--|-----|
| Vita Sarasi, Iman<br>Chaerudin, Fadila<br>Nurfauzia          | PERFORMANCE MEASUREMENT OF<br>OMNICHANNEL WAREHOUSE IN MUSLIM<br>FASHION COMPANIES IN INDONESIA  | 111 |
| Ali AYCI   | BRANDING BARRIERS TO SMES IN TURKEY: A FOCUS<br>GROUP STUDY TO UNDERSTAND SME OWNERS<br>PERSPECTIVES   | 112 |
| Jijo James Indiparambil                                      | WORK (CYBER) BULLYING, POWER IMBALANCES<br>AND VICTIMIZATION: A REVIEW ON PANOPTIC<br>METAPHOR AND EMPLOYEE SURVEILLANCE IN<br>INDIAN WORKPLACES                     | 113 |
| Neriman ÇELİK  | THE EFFECT OF POSITIVE ORGANIZATIONAL<br>BEHAVIOR ON ENGAGEMENT TO JOB   | 114 |
| Vita Sarasi, Iman<br>Chaerudin, Destine<br>Ayuningtyas Zahra | COMPARATIVE STUDY OF HOLT WINTERS AND<br>ARIMA: DEMAND FORECASTING IN MUSLIM<br>LIFESTYLE COMPANY  | 118 |
| Mila Anisa   | ANALYSIS OF THE EFFECT OF COMPLAINT<br>HANDLING AND SERVICE QUALITY ON BPJS<br>PATIENT SATISFACTION ON TWITTER   | 119 |
| Engin ÇAKIR<br>Mehmet ANBARCI                                | EVALUATION OF BOOK SALES SITES USING THE<br>INTEGRATED SWARA-WASPAS METHOD   | 120 |
| Abdullah TÜRK  | BIBLIOMETRIC ANALYSIS OF NATIONAL ARTICLE<br>MADE ABOUT TRANSFORMATIONAL LEADERSHIP IN<br>TURKEY   | 132 |
| Zelal BEYAZ  | SOCIAL WELFARE AS A TOOL FOR MANAGING THE<br>POVERTY OF THE LABOURER MASSES  | 134 |
| B.S. Nazamuddin<br>Fadhillah Masri                           | THE DEMAND FOR SUBSIDIZED HOUSING:<br>EVIDENCE FROM BANDA ACEH CITY, INDONESIA   | 136 |
| Приятельчук Олена  | КЛЮЧОВІ ТРЕНДИ ПОБУДОВИ ТА РЕАЛІЗАЦІЇ<br>СОЦІАЛЬНО-ЕКОНОМІЧНОЇ ПОЛІТИКИ РОЗВИТКУ<br>УКРАЇНИ  | 137 |
| Guptan V.<br>Rasiah, R.<br>Kaur, H.<br>Turner, J.            | RETIREMENT PREPAREDNESS AND SUBJECTIVE<br>WELL-BEING:<br>EVIDENCE FROM MALAYSIA  | 140 |
| BARTOSZ JÓZWIK   | TESTING THE ENVIRONMENT KUZNETS CURVE<br>HYPOTHESIS IN CENTRAL EUROPEAN COUNTRIES.<br>THE ROLE OF TRADE OPENNESS   | 141 |
| Kazimov Asaf Asad  | SOME CURRENT ISSUES RELATED TO THE<br>ORGANIZATION OF EDUCATION IN HUMAN<br>RESOURCE MANAGEMENT  | 142 |
| Fahrettin PALA<br>Hasan AYAYDIN                              | THE BITCOIN'S SENSITIVITY TO PSYCHOLOGICAL<br>FACTORS: THE IMPACT OF THE VOLATILITY INDEX<br>(VIX) AND THE COVID-19 PANDEMIA: THE EXAMPLE<br>OF DEVELOPING COUNTRIES | 144 |
| Ahmet Niyazi ÖZKER   | GLOBAL DEVIATIONS IN THE FINANCIAL<br>CONDITIONS INDEX AND VULNERABILITIES IN<br>GLOBAL FISCAL CYCLES  | 156 |
| Erol EFE<br>Hamit KAHRAMAN                                   | PLACE OF SLOGANS ON BRAND AWARENESS AND<br>DETERMINATION OF EFFECTIVE SLOGAN<br>CHARACTERISTICS  | 168 |
| Mehmet Canakcı<br>Rıza Bayrak                                | BLOCKCHAIN AND ECONOMIC DEVELOPMENT  | 188 |
| Iryna Humeniuk   | PRINCIPLES OF OPTIMISATION OF TEACHING<br>LANGUAGE DISCIPLINES AT PEDAGOGICAL<br>INSTITUTIONS OF HIGHER EDUCATION  | 194 |

|   |  |     |
|---|--|-----|
| Ожередов Б.И  | СИСТЕМА ВОСПИТАНИЯ И ПОЛУЧЕНИЕ ОБРАЗОВАНИЯ<br>В ДЕТСКИХ КОЛОНИЯХ УКРАИНЫ, НА ПРИМЕРЕ<br>КУРЯЖСКОЙ ДЕТСКОЙ ИСПРАВИТЕЛЬНОЙ КОЛОНИИ<br>ИМ. С.А. МАКАРЕНКА | 195 |
| Artemenko Daria<br>Kovalchuk Olena<br>Stepanivna  | DISTANCE EDUCATION: ADVANTAGES AND<br>DISADVANTAGES  | 198 |
| Mohamed Sarrab<br>Hafedh AlShihi<br>Hadj Bourdoucen   | DESCRIPTION AND EVALUATION OF A LARGE-SCALE<br>PROJECT TO DEVELOP, ADOPT AND DISSEMINATE<br>MOBILE LEARNING IN OMAN                                    | 199 |
| Mira M. Alameddine<br>Sarah Eid   | ADDRESSING FEMINIST AND GENDER ISSUES IN ESL<br>CLASSROOMS   | 200 |
| Pilar Olivares-Carrillo<br>Rosa Nortes  | FUTURE TEACHER TRAINING EXPERIENCE:<br>RECREATIONAL MATHEMATICS WORKSHOP   | 201 |
| Komodromou Lydia,<br>Koutselini Mary  | DIFFERENTIATED TEACHING AND LEARNING<br>REGARDLESS OF SOCIAL CONDITIONS: TEACHERS'<br>VIEWS ON THEIR PROFESSIONAL DEVELOPMENT IN<br>THE 21ST.          | 202 |
| Н.Тиркешов  | ВАЖНОСТЬ ВНЕДРЕНИЯ ИННОВАЦИОННЫХ МЕТОДОВ<br>ОБУЧЕНИЯ В ПЕРИОД ПАНДЕМИИ COVID-19  | 203 |
| Nadirova Aytac Oruc   | THE CONCEPT OF DIFFERENTIAL EQUATION AND<br>TECHNOLOGY OF TEACHING SOME OF ITS<br>APPLICATIONS   | 205 |
| А.Л. Цынцарь<br>Е.Г. Булгакова  | ПСИХОЛОГО-ПЕДАГОГИЧЕСКИЕ ПОДХОДЫ К<br>ОПРЕДЕЛЕНИЮ ПРОФЕССИОНАЛЬНОЙ<br>КОМПЕТЕНТНОСТИ   | 207 |
| Ahmet SEVMEN<br>Murat YORULMAZ  | EVALUATION OF DANGEROUS GOODS TRANSPORT<br>BY SHIPS WITHIN THE SCOPE OF OCCUPATIONAL<br>HEALTH AND SAFETY  | 208 |
| Ayşe İpek KOCA<br>BALLI,<br>Ferda Üstün   | SOCIAL INNOVATION SUPPORTS IN TURKEY PROVIDED<br>BY NON-GOVERNMENTAL ORGANIZATIONS AND<br>PRIVATE SECTOR   | 215 |
| Wiwin Winarti SS.,<br>M.I.Kom   | NEW FORMULATION OF INA-CBG'S (ONE TARIFF)<br>POLICY AT BPJS KESEHATAN (INDONESIAN HEALTH<br>INSURANCE COVERAGE) IN INDONESIA                           | 228 |
| Moulana Mohammed,<br>Adapa V Krishna<br>Raghavendra, Garapati<br>Khyathi Lahari                               | CORONA VIRUS DETECTION AND CLASSIFICATION<br>WITH RADIOGRAPH IMAGES USING RNN  | 229 |
| Askmaz<br>SHEREFXANOVA  | WAYS OF TEACHING BASIC TRIGONOMETRIC IDEALS IN<br>DIFFERENT METHODS IN MATHEMATICS TRAINING  | 230 |
| Ömer Faruk COŞKUN   | AN OVERVIEW OF POSTGRADUATE THESES ON THE<br>USE OF SWOT ANALYSIS IN THE HEALTH SECTOR   | 235 |
| Yeşim Durmaz<br>Emrah ÖZSOY   | COVID-19 SÜRECİNDE İŞKOLİKLERİN UZAKTAN<br>ÇALIŞMAYA İLİŞKİN TUTUMLARININ İNCELENMESİ  | 250 |
| Hüseyin KÖSE<br>Nurlan SALAMOV  | THE EMERGENCY OF CRITICAL THINKING IN<br>AZERBAIJAN MEDIA: THE POLITICAL DISCOURSE<br>ANALYSIS OF 3D SHOW WITH ANDROID SPEAKER                         | 258 |
| habil. Andrioni Felicia,<br>Bancă Angelica Mădălina,<br>Popp Lavinia Elisabeta,<br>Lecturer dr. Sorina Corman | ANALYSIS OF CAUSES AND COMBATING<br>STRATEGIES RELATED TO THE BULLYING<br>PHENOMENON IN THE ROMANIAN SCHOOL<br>ENVIRONMENT                             | 284 |
| Ece KAPLAN<br>Zeynep KOÇ  | THE RELATION OF VIOLENCE AGAINST WOMEN AND<br>GENDER INEQUALITY  | 285 |

|   |   |     |
|---|---|-----|
| Hüseyin SEVİNÇ  | ANALYSING OF THE NOVEL THAT NAMED SACRED NIGHT IN THE CONTEXT OF GENDER AND NATIONALISM   | 298 |
| Ana Milena Rincón Vega  | ANXIETY AND DEPRESSION STATE / TRAIT IN MEN AND WOMEN CAUSED BY COMPULSORY ISOLATION AND SOCIAL DISTANCING BY COVID 19 IN BOGOTÁ CITY | 306 |
| Căprărin Amelia,<br>Andrioni Felicia  | INSTITUTIONAL COMMUNICATION IN SITUATIONS OF MEDIA CRISIS   | 307 |
| Sıddık AĞÇOBAN  | SECULARISM IN EVERYWHERE: BERGER WAS WRONG AGAIN  | 315 |
| Seda TOPGUL, Okan<br>BEYTAS   | ENVIRONMENTAL JUSTICE AND SOCIAL WORK   | 325 |
| Yonca ALTINDAL<br>Fatma KAÇAN   | SOCIOLOGICAL INTERPRETATION OF INCEST: ATLIKARINCA FILM EXAMPLE   | 332 |
| Roshini.R<br>Dr. Rajasekaran.V  | AN ANALYSIS OF DISABILITY TROPES OF ACCEPTANCE BY A COMPENSATORY TALENT IN ANCIENT MYTHOLOGY  | 344 |
| Gastón Sanglier<br>Contreras<br>Eduardo J. López<br>Fernández<br>Roberto A. González<br>Lezcano | MANKIND'S DILEMMA: BECOMING THE HUNTER SO AS NOT TO BE HUNTED   | 345 |
| Zeynep KOÇ, Ece<br>KAPLAN   | QUALITY OF LIFE IN OLD AGE  | 356 |
| Alan Reed Libert  | THE APPEARANCE OF UKRAINE IN EDUCATIONAL HISTORY AND GEOGRAPHY GAMES IN ENGLISH   | 365 |
| Reyhan Rafet CAN  | RELIGIOUS BELIEFS IN ALBANIA: A RELIGIOUS GEOGRAPHY PERSPECTIVE ANALYSIS  | 371 |
| Rasim SOYLU   | GENDER DISCRIMINATION IN FEMINISM AND ART   | 388 |
| Fahrettin GEÇEN<br>Arif Baykur  | FORMAL EXAMINATION OF THE RELATIONSHIP BETWEEN WILLIAM TURNER'S "RED SUNSET" AND CLAUDE MONET'S "SUNRISE"                             | 397 |
| Selin BİTİRİM OKMEYDAN  | UNESCO CREATIVE CITIES NETWORK AND AN EXAMINATION TOWARDS CREATIVE CITIES IN TURKEY   | 402 |
| Cudi Kaan OKMEYDAN  | CURRENT TOPICS IN GRADUATE PUBLIC RELATIONS THESES: BIBLIOMETRIC ANALYSIS OF THESES PUBLISHED BETWEEN 2018-2020                       | 432 |
| Levent Bilgi  | İN SOYDAŞINIZ BALIK BURCU NOVEL JEWISH, CYPRUS, MIGRATION AND LOVE  | 442 |
| Nouha Ziade<br>Faten Staitieh   | THE EFFECT OF VIRTUAL EXCHANGE METHOD ON STUDENTS' CULTURAL COMPETENCE DEVELOPMENT  | 449 |
| Teodora Stoycheva<br>Stoeva   | SPECIFICATION OF THE TRAINING OF PARENTING SKILLS FOR CHILDREN, RESPECTIVELY FOR ADOLESCENTS  | 450 |
| Levent Bilgi  | AN EXPERIMENT ON THE JOURNAL OF HALKIN DOSTLARI   | 455 |
| Vinod Kumar Verma, Klimis<br>Ntalianis  | INTERNET OF THINGS ENABLED EDGE BASED NARRATIVE DISTRIBUTION APPROACH FOR SMART CITIES  | 462 |

|  |  |     |
|--|--|-----|
| Nurullah NEHİR   | SOCIO-ECONOMIC STATUS OF ERZURUM LALA MUSTAFA PAŞA DISTRICT ACCORDING TO THE TEMETTUÁT BOOK DATED 1845                                       | 463 |
| Nurullah NEHİR   | SOCIO-ECONOMIC STATUS OF ERZURUM CORTAN DISTRICT ACCORDING TO THE TEMETTUÁT BOOK DATED 1845  | 471 |
| Farida Shamsi  | MUSEUM WORK DURING PANDEMIC  | 477 |
| Mohammed Alawi Abd Nasser, Yusof Bin Ismail, Salem Mgammal Al-Ameri, Shahryar Sorooshian | FRAMING AN ALTERNATIVE MEAN TO ADDRESS ELECTRICITY DISRUPTIONS   | 478 |
| Qələndərova Pərvin Abbas qızı  | TEACHING SOME ELEMENTS OF LOGIC IN THE TEACHING OF MATHEMATICS   | 479 |
| Muhittin KAVIK   | KÜÇÜK CÜZ KAZAK HANI EBULHAYR HAN'IN HAKİMİYET ÇABASI  | 483 |
| Yudith Rojas Tamayo  | CARTELES MAGAZINE, CULTURAL HERITAGE OF THE REPUBLICAN PERIOD IN CUBA  | 491 |
| Sueda Özbent   | THE CONCEPT OF CULTUREME IN TRANSLATION  | 504 |
| Ivan Moreno Santos   | IMPACTS OF THE COVID-19 PANDEMIC ON REVERSE LOGISTICS  | 513 |
| Eda KARAÇÖP  | EFFECT OF COVID-19 PANDEMIC ON EMPLOYER'S OBLIGATION TO PROTECT PERSONAL DATA OF EMPLOYEES   | 514 |
| Demet ÖZOCAKLI   | THE CAUSALİTY RELATIÖNŞİP BETWEEN FOREİGN DIRECT INVESTMENT, SPECIAL ECONOMIC ZONES AND POLİTICAL STABİLİTY İN TURKEY                        | 516 |
| Cansu BAŞARAN CANER<br>Sait ENGİNDENİZ   | DETERMINING THE CAPITALIZATION RATE TO BE USED IN THE VALUATION OF THE IRRIGABLE AGRICULTURAL LANDS IN THE EFELER DISTRICT OF AYDIN PROVINCE | 529 |
| Berna (KIRAN) BULĞURCU   | OBJECTIVE IMPORTANCE RANKING VIA CRITERION IMPACT LOSS IN DECISION MAKING PROBLEMS   | 541 |
| Borislav Abrashev<br>Marin Pandev<br>Daniela Levi<br>Miglena Slavova Valentin Terziev    | HYDROGEN ALTERNATIVES FOR GREEN FUTURE   | 548 |
| Murat SUCU   | COVID-19 SALGIN HASTALIĞININ HAVA KARGO TAŞIMACILIĞINA ETKİLERİNİN STRATEJİK BİR DEĞERLENDİRMESİ   | 549 |
| Harish Padinjarethil<br>Mercy Teegala  | A COMPARATİVE STUDY TO KNOW THE EFFECTS OF ECCENTRİC CALF TRAINİNG WİTH AND WİTHOUT ULTRASOUND İN ATHLETES WİTH SHİNSPLİNTS                  | 552 |
| Hasan Ali Güçlü  | DISTANCE CONTRACTS   | 553 |
| Mustafa AVCI<br>Gökhan GÜNCAN<br>Zarina RAVSHANOVA                                       | THE TITLE OF “MERCHANT” OF PUBLIC LEGAL PERSONS IN TURKISH LAW   | 555 |
| Cilene Ribeiro Cardoso<br>Amaury Patrick Gremaud<br>Edgard Monforte Merlo                | POPULISM AND ECONOMICS IN LATIN AMERICA  | 560 |

|  |   |     |
|--|---|-----|
| Murat Kurt   | LEGAL EVALUATION OF TECHNOLOGY ACTIVITIES UNDER THE LAW OF TECHNOLOGY DEVELOPMENT ZONES                               | 561 |
| Raíssa Moreira Lima<br>Mendes Musarra, Karen<br>Louise Mascarenhas | INSTRUMENTS AND RESULTS OF PUBLIC PARTICIPATION IN PUBLIC POLICIES FOR NATURAL GAS IN BRAZIL                          | 563 |
| Demokaan DEMİREL<br>Gizem KABASAKAL                                | URBAN COUNCILS AS A FUNCTIONAL TOOL FOR DEMOCRATIC PARTICIPATION BASED ON LOCAL GOVERNANCE: NIGDE CASE                | 564 |
| Esra SELVAN<br>Meltem BOSTANCI                                     | DIGITAL DIPLOMACY DURING THE CRISIS: 2020 NAGORNO-KARABAKH WAR COMPARATIVE TWITTER REVIEW                             | 580 |
| Meltem BOSTANCI<br>Esra SELVAN                                     | “AMERICANIZATION” OF POLITICAL CAMPAIGNS: THE CASE OF YOUNG PARTY IN 3TH NOVEMBER 2002 ELECTION                       | 595 |
| Orhun Burak SÖZEN  | RE-INTERPRETATION OF TURKISH NATIONALISM FROM SYSTEMS PERSPECTIVE WITH POST-MODERN EMPHASIS                           | 609 |
| Şebnem Cansun  | POLITICAL PARTIES' APPROACH TOWARDS CHILDREN AND CHILDREN'S RIGHTS IN TURKEY  | 610 |
| Jalə Abbaszadə   | HAYDAR ALIYEV'S LITERARY POLICY IN ACQUISITION OF NATIONAL-MORAL VALUES BY STUDENTS                                   | 627 |
| Kardelen ÖZDEMİR   | ANALYSIS OF PICASSO'S "BLUE PERIOD" AND "PINK PERIOD" STUDIES IN TERMS OF SHAPE AND CONTENT                           | 631 |
| Pilitsidou Zacharenia<br>Tsingilis Nikolaos                        | COMMUNICATION OF LISTENERS AND RADIO STATIONS THROUGH SOCIAL MEDIA PLATFORMS  | 644 |
| Bengütay Hayırsever  | A GENERAL EVALUATION ON REMEMBER AND UNDERSTANDING FUREYA KORAL IN BASIC ART EDUCATION COURSE                         | 645 |
| Yasemin AŞIK<br>Ayşegül KOYUNCU<br>OKCA                            | ORGANIC PRODUCTION IN SHIRT FABRIC: GREEN CONSCIOUSNESS   | 653 |
| Melih TOMAK<br>Ragıp TARANÇ  | OSMAN FAHİR SEDEN'İN ORHAN GENÇEBAY ŞARKILI FİLMLERİNDE SUÇ KAVRAMI   | 655 |
| Fahrettin GEÇEN<br>Ümit PARSIL                                     | THE PROCESSING OF THE CONTACT AND FORMAL DEFORMATIONS IN OSKAR KOKOSCHKA'S WORK NAMED THE RED EGG                     | 657 |
| Berru İzel Gökğöz<br>Zeynep Yeşim İlerisoy                         | AN EVALUATION OF BRAND CONCEPT AND ADVANCED CONSTRUCTION TECHNOLOGY INTERACTION ON APPLE STORES                       | 664 |
| Merve Başgöl<br>Zeynep Yeşim İlerisoy                              | BRAND EFFECT IN ARCHITECTURAL FORMATION; EVALUATION OF ICONIC STORES IN TERMS OF CONSTRUCTION MATERIAL AND TECHNOLOGY | 681 |
| Dia Eddin Nassani  | EFFECT OF FA AND GGBFS ON THE PROPERTIES OF GEOPOLYMER MORTER   | 691 |
| Dilara TEMİZ<br>Elif KARAGÜN                                       | THE RESEARCH OF DETERMINING THE FEELING OF SELF-CONFIDENCE OF STUDENTS STUDYING AT SPORTS                             | 692 |



|  |   |     |
|--|---|-----|
| Müge SARPER<br>KAHVECİ   | HIGHSCHOOL OR AT REGULAR HIGHSCHOOL<br>ACCORDING TO THE STATE OF DOING SPORTS   |     |
| Veysel MERT<br>Assoc. Prof. Dr. Elif<br>KARAGÜN<br>Res. Asst. Müge SARPER<br>KAHVECİ   | THE USING LEVEL OF STUDENTS WHO ARE STUDYING<br>AT THE DEPARTMENT OF PHYSICAL EDUCATION AND<br>SPORTS TEACHING OF KOCAELİ UNIVERSITY    | 705 |
| Ümit Sahranç   | CHILDREN'S HOPE LEVELS COPING WITH TEASING AND<br>NAME-CALLING AND SELF-ESTEEM  | 712 |
| Humbatova Natavan Shamil   | SCIENTIFIC AND THEORETICAL FUNDAMENTALS OF<br>GEOMETIC STRUCTURES IN SPACE  | 713 |
| Özlem GÜNCAN   | PLAY THERAPY WITHIN THE SCOPE OF<br>THERAPEUTIC RECREATION  | 721 |
| Gülizar AKKUŞ<br>Savaş BÖYÜKYILMAZ   | PLANLI DAVRANIŞ TEORİSİ KAPSAMINDA<br>BÜYÜKŞEHİR SAKİNLERİNİN HAFTA SONU TATİL<br>DESTİNASYONU TERCİH NİYETLERİNİN<br>DEĞERLENDİRİLMESİ | 736 |
| Fatemeh Alizadeh   | REPRESENTATION OF YOUNG FEMALE IRANIAN<br>LIFESTYLE BASED ON THEIR ROLE MODEL OF<br>INFLUENCERS   | 750 |
| Yaren TANTU<br>Emel BİROL<br>Dilek DÜLGER<br>ALTINER                                   | FACTORS AFFECTING PERCEPTION IN PROMOTIONAL<br>MATERIALS FOR TRAVELING FOR GASTRONOMY TOURIS  | 751 |
| Özgür SARIBAŞ<br>Prof. Dr. Atilla AKBABA   | GASTRONOMY AS A SCIENCE FIELD AND ITS<br>INTERDISCIPLINARY DIMENSION  | 767 |
| İbrahim ACAR<br>Dilek DÜLGER<br>ALTINER<br>Nihan AKDEMİR                               | THE SIGNIFICANCE OF DESSERT IN THE TURKISH<br>CULINARY FROM THE CENTRAL ASIA ERA TO THE<br>PRESENT                                      | 777 |
| Sherin Hassan Mabrouk<br>Zedain<br>Rania Mohammed Abd<br>Elgawad Mostafa               | EFFECTIVENESS OF ACTIVITIES IN DEVELOPING SKILLS<br>FOR PREP YEAR STUDENTS AT IAU   | 790 |
| Anas Hashem Alsariera  | THE EFFECTIVENESS OF EFL JORDANIAN STUDENTS'<br>DESCRIPTIVE WRITING AT KARAK UNIVERSITY<br>COLLEGE, JORDAN                              | 791 |
| Necdet KONAN<br>Hüsne GÜR  | BEING A SCIENCE TEACHER IN THE COVID-19<br>OUTBREAK   | 792 |
| Bruno Romyaru  | HOME SUSTAINABLE EXPERIENCE DURING THE<br>PANDEMIC  | 808 |
| Aldemir Malveira de Oliveira<br>José Cavalcante Lacerda Junior<br>Newton Silva de Lima | CONNECTION BRAZIL - COLOMBIA - PERU: AN OPEN<br>SKY LABORATORY FOR THE TEACHING OF FLAT<br>GEOMETRY IN BASIC EDUCATION                  | 809 |
| Israr Ali<br>Anwar Ali<br>Mohammad Ahsan   | RELATIONSHIP BETWEEN CATEGORICAL VARIABLES<br>FOR PREVALENCE OF PHYSICAL INACTIVITY BETWEEN<br>UNIVERSITY STUDENTS                      | 810 |
| Shammadh Fidan Mirza   | STUDY OF TRIGONOMETRIC INEQUALITIES   | 811 |

|  |  |     |
|--|--|-----|
| Rehana Kanwal<br>M.Farooq Shakir   | FREEDOM OF EXPRESSION IN THE LIGHT OF ISLAMIC TEACHINGS  | 817 |
| Kovács Gabriella   | TRANSLATING TECHNICAL TEXTS - A CHALLENGE FOR TRANSLATOR TRAINEES  | 833 |
| Serdar SAYGILI   | THOUGHTS ON THE FUTURE OF SCIENCE IN THE DICTION OF HOPE AND FEAR: LOOKING AT SCIENCE FROM PHILOSOPHY                | 834 |
| Mehmet TÖZLUYURT   | AN INVESTIGATION ON THE KILLING OF PROPHETS IN THE CONTEXT OF MATURIDI   | 840 |
| Mehmet ALTUNTAŞ  | HARUN, CALF SCULPTURE AND SÂMİRÎ IN THE CONTEXT OF THE QUR'AN-TORAH  | 853 |
| Abdulali ALIEV   | THE PLACE OF SLAVIC MYTHOLOGY IN FOLK BELIEFS  | 855 |
| Sonia García Segura<br>Maria José Martínez-Carmona<br>Carmen Gil del Pino                    | THE ROLE OF RELIGIOUS BELIEFS IN THE SPACES FOR DIALOGUE AND COEXISTENCE OF YOUNG PEOPLE                             | 857 |
| Doina Toma<br>Patricia Runcan<br>Remus Runcan  | ROLE OF CHRISTIAN MORAL EDUCATION IN PREVENTING ANTISOCIAL BEHAVIOUR   | 858 |
| Nielce Meneguelo LOBO<br>DA COSTA<br>Susana Nogueira DINIZ<br>Carlos Alexandre Felício BRITO | ETHICAL PREVIOUS KNOWLEDGE OF JUNIOR RESEARCHERS   | 864 |
| Victoria Bilge Yılmaz  | REVISITING FRANCIS BACON AND HIS APPROACH TO SCIENCE   | 870 |
| Рафиг Новрузов<br>Гюльнар Новрузова  | ABU REIKHAN BIRUNI'S VIEWS ON SUFISM IN THE BOOK "INDIA"   | 876 |
| Zubariev Oleksandr   | EASTERN SPIRITUAL PRACTICES AS THE PHENOMENON OF THE LIFE-WORLD IN THE CONTEXT OF INTERCULTURAL DIALOGUE             | 883 |
| Hatice Demir   | FROM A 12TH CENTURY CONSTANTINOPLE ATELIER TO 21ST CENTURY ICON PRODUCTIONS' LOGO: THE STORY OF OUR LADY OF VLADIMIR | 884 |
| K.R.PADMA  | THE PSYCHOLOGICAL AND MENTAL TRAUMA FACED BY HUMAN WELL BEINGS DURING THE PANDEMIC OUTBURST OF COVID-19 DISEASE      | 893 |
| Roxana-Cătălina Ghiță<br>ANDRIONI Felicia  | PARENTAL SOCIAL RESILIENCE, ANXIETY, STRESS AND THE DEVELOPMENT OF CHILDREN IN A ROMANIAN SAMPLE                     | 894 |
| Galina Granici<br>Emanuel Adrian Sârbu<br>Remus Runcan<br>Patricia Runcan                    | PERCEPTION OF SPIRITUAL CONCEPTS IN PEOPLE WITH SEVERE INTELECTUAL DISABILITIES                                      | 895 |
| GAVRILA-ARDELEAN<br>Mihaela  | PSYCHO-PREVENTION IN CYBERBULLYING AMONG YOUTH   | 896 |

|  |  |     |
|--|--|-----|
| Karen Louise<br>Mascarenhas  | LEADERSHIP CHALLENGES IN CLIMATE CHANGE<br>MITIGATION TOWARDS SUSTAINABLE FUTURES  | 897 |
| Jésio Zamboni<br>Monica De Nadai   | ULTRACURRICULAR NARRATIVES OF LITTLE DYKES AND<br>BICHINHAS  | 898 |
| Simona MIHAIU<br>Ana Maria NIȚU<br>Horia MIHAI<br>Simona Maria<br>STĂNESCU | PERSPECTIVES ON THE DEVELOPMENT OF SOCIAL<br>SERVICES FROM EUROPEAN TO NATIONAL LEVEL, CASE<br>STUDY ON ROMANIA  | 910 |
| Alexander МАКАРЕНКО  | COLLECTIVE PROPERTIES OF LARGE SOCIAL<br>SYSTEMS. NEW APPROACHES   | 911 |
| Зозуляк-Случик Роксоляна   | FORMATION OF PROFESSIONAL AND ETHICAL<br>COMPETENCE OF FUTURE SPECIALISTS OF THE<br>SOCIAL SPHERE: CREATIVE ASPECT                                       | 917 |
| Ana António  | EARTH DAY: PERHAPS NEWSPAPERS CAN<br>CONTRIBUTE TO ENVIRONMENTAL EDUCATION   | 920 |
| JANAGÜL TURUMBETOVA<br>MEHMET ERDOĞAN<br>HASAN AKÇA                        | YABANCILARA TÜRKÇE ÖĞRETİMİNDE EDEBİ TÜR<br>OLARAK ŞİİRLERDEN YARARLANMANIN ÖNEMİ  | 921 |
| SHYNAR AUYELBEKOVA<br>HASAN AKÇA<br>MEHMET ERDOĞAN                         | YABANCILARA TÜRKÇE ÖĞRETİMİNDE KONUŞMA<br>BECERİSİ KAZANDIRMADA ÇEVİRİMİÇİ DERSLERİN<br>KULLANIMI  | 930 |
| Сейтягъев Н. С.  | НЕКОТОРЫЕ ЗАМЕЧАНИЯ ПО ПОВОДУ ДВУХ КАСЫД ИЗ<br>«ИСТОРИИ ЧЕЛЕБИ АКАЯ»   | 932 |
| Микола Васьків   | PAVLO MOVCHAN AS A TRANSLATOR AND<br>RESEARCHER OF TURKISH LITERATURE  | 934 |
| Necdet KONAN<br>Songül KOÇER   | THE PROBLEMS ENCOUNTERED AND SOLUTION<br>SUGGESTIONS OF TEACHERS OF RELIGIOUS<br>CULTURE AND ETHICAL KNOWLEDGE IN THE<br>CORONAVIRUS (COVID-19) OUTBREAK | 952 |
| Fatma Kübra UYAR<br>Prof. Dr. Orhan<br>KARAMUSTAFAOĞLU                     | ACADEMIC STUDIES ON THOUGHT EXPERIMENTS<br>IN THE TURKISH NATIONAL LITERATURE  | 953 |
| Okan SARIGÖZ   | OPINIONS OF TEACHER CANDIDATES ON THE<br>PROCESSING OF THE TEACHING PRACTICE COURSE<br>IN DISTANCE EDUCATION   | 961 |
| Okan SARIGÖZ   | THE EDUCATIONAL SCIENCES AN INVESTIGATION<br>OF STUDENTS 'OPINIONS ABOUT SYNCHRONOUS<br>EDUCATION  | 967 |
| Adnan Jawabri  | HISTORY OF FAMILY BUSINESS IN UAE  | 972 |
| Carole Serhan,<br>Elissa Barakat,<br>Leonie Nemer                          | ASSESSING MUNICIPALITIES MANAGEMENT<br>PRACTICES IN RESPONSE TO COVID-19 OUTBREAK -<br>EVIDENCE FROM LEBANON   | 973 |
| Mikhail Vasiliev<br>Maria Plotnikova                                       | BUILDING SECURE AND SUSTAINABLE SUPPLY<br>CHAINS   | 978 |
| Bartosz Orzeł<br>Radosław Wolniak  | THE GREENWASHING PHENOMENON CUSTOMERS'<br>AWARENESS RESEARCH   | 980 |

|   |   |      |
|---|---|------|
| Luís Felipe Maldaner<br>Flávia Siqueira Fiorin<br>Daniela Carolina Eckert | THE CHALLENGE OF INNOVATION AND THE NATURE OF JOBS UNDER THE PANDEMIC-19  | 994  |
| Orçun AVCI  | AN EVALUATION ON EVIDENCE IN TAX JURISDICTION LAW   | 1006 |
| Neriman ÇELİK   | REFLECTIONS ON GOSSIP BEHAVIOR OF ORGANIZATIONAL ETHICAL CLIMATE: A QANTTITATIVE STUDY  | 1016 |
| Mehmet C. MARIN   | AN ACTOR-ORIENTED CONCEPTUAL FRAMEWORK FOR EVALUATION OF DEVELOPMENT INVESTMENTS AND ITS APPLICATION IN THE CASE OF THE MESUDIYE VILLAGE TOWN PROJECT | 1020 |
| Suzan URGAN   | A HISTORICAL RESEARCH ON THE CHANGING WORK-LIFE BALANCE WITH FORCED MIGRATIONS: 1905 KARACAY-MALKAR MIGRATION   | 1035 |
| Mustafa Seçkin ŞALVARLI<br>Burak KARTAL                                   | MARKA YARARI ÖLÇEĞİ : BİR ÖLÇEK UYARLAMA ÇALIŞMASI  | 1037 |
| Emine ÇAKIRAY<br>Ayşegül KOYUNCU OKCA                                     | TOWEL PRODUCTION IN MAXLIGHT TECHNIQUE  | 1039 |
| Nurayım Kypshakbay  | THE PRİNCİPLES OF ADOPTİNG BORROWİNGS   | 1041 |
| Girts Zarins<br>Sanda Geipele   | ECONOMİC CLUSTER İN OPEN ECONOMY AS PLANNİNG AREA OF THE CİTY   | 1042 |
| Ehsan Rasoulinezhad   | HOW İS POVERTY REDUCTİON POLİCY RELATED TO ENERGY TRANSİTİON İN THE COMMONWEALTH OF İNDEPENDENT STATES (CIS)?   | 1043 |
| Silviya Hristova Bratoeva-<br>Manoleva                                    | IMPACT OF THE COVID-19 PANDEMİC ON THE EU LABOR MARKET  | 1047 |
| Bhola Khan  | GOVERNMENT EXPENDİTURE, HUMAN DEVELOPMENT AND ECONOMIC GROWTH: AN ANALYSIS OF NIGERIAN ECONOMY  | 1048 |
| Merve AKKUM<br>Cihan YÜKSEL   | TESTİNG THE RELATİONSHİP BETWEEN İNFLATİON AND BUDGET DEFİCİT İN TURKEY   | 1049 |
| Sait BARDAKÇI<br>Aysel ARSLAN   | EVALUATİON OF THE EFFECT OF STATİON TECHNIQUE ON STUDENTS' ACADEMİC ACHİEVEMENTS THROUGH META-ANALYSİS  | 1061 |
| Aysel ARSLAN<br>Sait BARDAKÇI   | DETERMİNATİON OF HEALTHCARE VOCATİONAL SCHOOL STUDENTS 'SOCİAL PROBLEM-SOLVİNG SKİLLS İN TERMS OF VARİOUS VARİABLES                                   | 1073 |
| Edip ÖRÜCÜ<br>İtr HASIRCI<br>Gülşah AK                                    | CHANGE OF GLASS CEILING SYNDROME İN CAREERS OF FEMALE EMPLOYEES ACCORDİNG TO DEMOGRAPHİC VARİABLES  | 1084 |
| Mesut YÜCESAN   | 2008 GLOBAL FİNANCİAL CRİSİS AND REFLECTİONS ON TURKEY  | 1094 |
| Musa ATGÜR  | TESTİNG THE NEUTRALİTY OF MONEY HYPOTHESİS FOR TURKİSH ECONOMY  | 1100 |
| Abdel-Badeeh M. Salem   | ARTİFİCİAL İNTELLİGENCE PARADİGMS İN SMART HEALTHCARE AND MEDİCAL SYSTEMS   | 1109 |

|   |   |      |
|---|---|------|
| V. Lakshmi Lalitha<br>K. Sree Varsha<br>S. Mahesh<br>R. Sri Lekha<br>B. Sri Lakshmi Navya<br>V. Niteesh Kumar | PLAGIAT : A CODE PLAGIARISM DETECTION TOOL  | 1110 |
| Sikhi Yalavarthi  | SENTIMENTAL ANALYSIS THROUGH SPEECH AND TEXT FOR IMDB DATASET   | 1116 |
| Aynur Kunapyanova   | AN ACTIVE APPROACH TO TEACHING STUDENTS COMPUTER SCIENCE USING MOBILE APPLICATIONS  | 1117 |
| Fatih Söğüt   | TWITTER USAGE PRACTICES OF THE TURKISH MINISTRY OF FOREIGN AFFAIRS  | 1120 |
| Mustafa Ali UYSAL   | SOCIO-ECONOMIC STATUS OF YUVALAK VILLAGE ACCORDING TO THE DIVIDEND BOOK   | 1130 |
| Yunus EKİCİ   | VEHNBABILITY IN NORTH CAUCASIA IN THE USSR PERIOD AND AFTER: THE EXAMPLE OF CHECHENIA   | 1140 |
| Kürşad KÖSE   | POLITICAL RELATIONS BETWEEN THE ASTRAKHAN KHANATE AND CRIMEAN KHANATE   | 1149 |
| Resul KÖSE  | GREECE'S ATTITUDE TO THE AİD ACTIVITIES OF THE HİLÂL-İ AHMER CEMİYETİ (THE RED CRESCENT SOCIETY) DURING THE NATIONAL STRUGGLE | 1151 |
| Виржиния ЗАХАРИЯ<br>Вероника ПОЗНЯКОВА  | СПЕЦИФИЧЕСКИЕ АСПЕКТЫ РЕГЛАМЕНТАЦИИ ПРАВА НА ЖИЗНЬ И ПРАВА НА АБОРТ   | 1162 |
| Людмила Теліженко<br>Вікторія Панкратова  | ЛЮДИНОТВОРЧА ЦІННІСТЬ ПРАВА: ТРАНСДИСЦИПЛІНАРНИЙ ПІДХІД   | 1179 |
| Малинаускас Ромуальдас<br>Казимерович<br>Шимелене Рита  | ОСОБЕННОСТИ КОЛЛЕКТИВНОЙ САМОЭФФЕКТИВНОСТИ ЮНЫХ И ВЗРОСЛЫХ БАСКЕТБОЛИСТОВ   | 1180 |
| Yurii Latysh<br>Mariia Faranosova   | CRIMEAN TATAR ISSUE IN TURKISH POLITICS   | 1181 |
| Kamala ABBASOVA   | ORGANIZATION OF INCLUSIVE EDUCATION OF CHILDREN WITH DISABILITIES AND LEGISLATIVE FUNDAMENTALS OF ENSURING THEIR RIGHTS       | 1188 |
| Nazile Abdullazade  | DESCRIPTION OF THE SEASONS OF THE YEAR IN THE WORK OF NIZAMI GANJAVI  | 1202 |
| Olha Bykova   | THE SPECIFIC OF REPORTING IN UKRAINIAN ONLINE JOURNALISM (ON THE EXAMPLE OF THE SITE «THE UKRAINIANS»)                        | 1210 |
| Галина Цуркан<br>Елена Вакуловская  | УСТОЙЧИВОЕ РАЗВИТИЕ ГОРОДОВ: ЭКОЛОГИЧЕСКИЙ АСПЕКТ   | 1220 |
| Stephen Ogheneruro Okpadah  | TRANSNATIONALISM AND NEO-NOLLYWOOD: THE NIGERIAN DIASPORA CINEMA  | 1221 |
| Boróka Prohászka-Rád  | A LOOK INTO POEMS AND MELODIES  | 1236 |
| Kamran Ahmed Siddiqui   | A CONTENT ANALYSIS OF TOP 100 GLOBAL BRAND LOGOS  | 1237 |

|  |  |      |
|--|--|------|
| Rumyana Stoyanova  | FACTORS RELATED TO JOB SATISFACTION AMONG WORKERS DURING COVID-19  | 1238 |
| Ehsan Shahghasemi  | THE MEDIA LITERACY INDUSTRY IN IRAN: A CRITICAL PERSPECTIVE  | 1243 |
| Alexandru CHISELEV   | KINA GECESÍ CEREMONY AT THE TURKS AND TATARS FROM TULCEA COUNTY (ROMANIA). THE RITUAL DYNAMICS BETWEEN TRADITION AND REINVENTION         | 1244 |
| Iuliana TITOV  | THE CRAFTS OF RUSH AND REED PROCESSING IN DOBRUDJA REGION (ROMANIA) BETWEEN TRADITION AND INNOVATION                                     | 1245 |
| Kamran Ahmed Siddiqui  | VISION STATEMENTS OF TOP 100 GLOBAL BRANDS: A CRITICAL DISCOURSE ANALYSIS  | 1246 |
| Zahra Fallahian  | CELEBRITY CHILD RIGHTS ON THE INSTAGRAM PLATFORM   | 1247 |
| Elnaz Montazeri<br>Maryam Mounesi Sorkheh                                      | STYLE OF ARTISTS' COSTUMES IN THE GERMAN THEATER SCENES AFTER WORLD WAR II   | 1248 |
| Farah Mansour  | INFLUENCE OF SOIL-STRUCTURE INTERACTION ON THE SEISMIC RESPONSE OF BUILDINGS   | 1250 |
| Sri Djatnika Sya'diah  | THE INFLUENCE OF BUSINESS LINKAGES OF MEMBER - COOPERATIVE AND MEMBER'S BUSINESS INNOVATION TOWARD COOPERATIVE MEMBER'S PERFORMANCE      | 1251 |
| Pilitsidou Zacharenia<br>Tsingilis Nikolaos                                    | COMMUNICATION OF LISTENERS AND RADIO STATIONS THROUGH SOCIAL MEDIA PLATFORMS   | 1252 |
| Conceição Dantas<br>Nildo da Silva Dias  | THE CONTRIBUTION OF RURAL WOMEN FROM THE BRAZILIAN NORTHEAST TO FULFILLING THE UN 2030 AGENDA SDG 5: GENDER EQUALITY                     | 1253 |
| İsmail Bakan<br>Muhammet Mustafa Kısakürek<br>Hüsne Gözükara<br>Lütfullah Etki | THE EFFECT OF FEAR OF CORONA ON BUSINESS SATISFACTION AND WORKLOAD: A FIELD STUDY ON ACCOUNTERS  | 1254 |
| Rehana Kanwal<br>M.Farooq Shakir   | SOCIAL AND POLITICAL ASPECTS OF INFORMATION TECHNOLOGY PROJECTS  | 1256 |
| Şebnem ASLAN<br>Havva Nur ATALAY   | NEOLİBERALİZM VE SAĞLIK HİZMETLERİNİN METALAŞTIRILMASI   | 1257 |
| Nima Tanjidi   | AN INVESTIGATION OF THE RELATIONSHIP BETWEEN CORPORATE GOVERNANCE SCORE AND THE COST OF CAPITAL IN LISTED FIRMS ON TEHRAN STOCK EXCHANGE | 1266 |
| Ayşenur ERDİL<br>Hikmet ERBIYIK  | THE IMPORTANCE OF INTERNET COMMERCE AND BUSINESS INTELLIGENCE  | 1267 |
| Zülkif YALÇIN  | NATIONAL OR INTERNATIONAL COMPANY COMBINATIONS; AN APPLICATION EXAMPLE AND ACCOUNTING WITHIN THE SCOPE OF TFRS 3                         | 1275 |
| Şebnem ASLAN<br>Muhammed Yusuf AYDAMAK   | AKILLI İLAÇ KULLANIMINDA SAĞLIK İLETİŞİMİNİN YERİ: ECZACI VE HASTA ARASINDAKİ İLİŞKİ   | 1285 |

|  |   |      |
|--|---|------|
| Ivaylo Staykov   | INTERNATIONAL LABOUR STANDARDS AND THE<br>REPUBLIC OF BULGARIA - A CENTURY OF<br>EXPERIENCE   | 1296 |
| Gastón Sanglier Contreras<br>Eduardo J. López Fernández<br>Roberto A. González Lezcano | MANKİND'S DİLEMMA: BECOMİNG THE HUNTER SO<br>AS NOT TO BE HUNTED  | 1327 |
| Bouras Faïssal<br>Bessous Noureddine   | THE ROLE OF TELEVISION İN RAİSİNG THE LEVEL OF<br>HEALTH AWARENESS AND HEALTH PRACTİCE<br>AMONG THE ALGERİAN FAMILİ İN LİGH OF THE<br>COVID 19 PANDEMİC | 1338 |
| Gabriela Boangiu   | ROMANIAN COMMUNITIES İN SWEDEN AND<br>DENMARK - MIGRATION AND QUALITY OF LIFE   | 1356 |
| Mariana BĂLAN<br>Simona Maria STĂNESCU   | SOCIAL VULNERABILITY OF YOUTH: A<br>MULTIDIMENSIONAL ANALYSIS   | 1357 |
| Bartłomiej Gawrecki  | TURKEY'S RELATIONS WITH THE EUROPEAN UNION<br>WITH PARTICULAR EMPHASİS ON THE ACCESSION<br>PROCESS  | 1358 |
| Ivo Lopes Müller Júnior<br>André Mendes Capraro  | THE BEGINNING OF BRAZILIAN MUAY THAI:<br>LISTENING TO THE FIRST MASTERS   | 1363 |
| Caroline Akhras  | CHALLENGING TIMES AND GALVANIZING TOOLS   | 1364 |
| Özlem DAĞDELEN<br>İlker ÇİNBİLGEL  | EVALUATION OF ECOLOGICAL TOURISM<br>POTENTIAL AND LOCAL PEOPLE'S PERCEPTION AND<br>ATTITUDES FOR ECOLOGICAL TOURISM: İBRADI<br>SAMPLE                   | 1374 |
| Atilla Akbaba<br>Buğcan Güvenol  | CONTENT ANALYSIS OF TRİPADVISOR REVIEWS ON<br>THEME PARKS: EXAMPLE OF İSFANBUL THEME PARK   | 1375 |
| Mehmet Erkan Soykan  | PRICE AND TRADE VOLUME RELATIONSHIP İN A<br>SELECTED SUB SECTOR İN BORSA İSTANBUL   | 1384 |
| Neda Farzan<br>Farideh Talebpour   | APPLICATION OF SMART TEXTİLE İN CHILDREN'S<br>CLOTHING PROTECTION   | 1385 |
| Kamran Ahmed Siddiqui  | 10 MYTHS ABOUT VİSİON AND MISSION<br>STATEMENTS: A CONTENT ANALYSIS OF TOP 100<br>BUSİNESS SCHOOLS  | 1386 |
| Kamran Ahmed Siddiqui  | CROSSING THE VALLEY OF DEATH İN<br>ENTREPRENEURIAL ECOSYSTEM: STRATEGIES FOR<br>FINTECH ENTREPRENEURS   | 1387 |
| Ayşenur ERDİL  | BARRİERS AND REQUİREMENTS FOR İNİTIAL<br>COMPREHENSİVE ERGONOMİC-USABILITY DESIGN<br>PROGRESSES OF PRODUCT IMPROVEMENT                                  | 1388 |
| M. Sami SÜYGÜN<br>Sezen BOZYİĞİT   | EUROPEAN GREEN DEAL: THE POSSIBLE EFFECTS OF<br>TURKEY'S EXPORT   | 1389 |
| Fahrettin PALA<br>Hasan AYAYDIN  | A RESEARCH ON THE EFFECTS OF<br>ENTREPRENEURSHIP ORIENTATION ON FINANCIAL<br>PERFORMANCE AND R&D CAPACITY   | 1401 |

**CHILDREN'S HOPE LEVELS COPING WITH TEASING AND NAME-CALLING AND SELF-ESTEEM**

**Assoc. Prof. Dr. Ümit Sahraç**  
Sakarya University

**Abstract**

The purpose of this research is to examine the relationships between children's hope, self-esteem, and coping with teasing and name-calling. 303 secondary school students (166 females, 136 males) were participated in the research. After checking the regression assumptions, correlation analysis and multiple regression analysis were conducted for the analysis. The results showed that there were correlations among variables and children's hope levels was predicted positively by coping with teasing ( $\beta = .31, p < 0.01$ ) and self-esteem ( $\beta = .57, p < 0.01$ ). Meanwhile, the regression model accounted for 41% of the variance in children's hope levels. Students with higher levels of hope are more likely to have higher coping with teasing and higher self-esteem levels.

**Keywords:** children's hope, coping with teasing, self-esteem, multiple regression analysis



## FƏZADA HƏNDƏSİ QURMALARIN ELMİ-NƏZƏRİ ƏSASLARI

SCIENTIFIC AND THEORETICAL FUNDAMENTALS OF GEOMETIC STRUCTURES  
IN SPACE**Humbatova Natavan Shamil**

Azerbaijan State Pedagogical University

**Özet**

Məqalədə «Həndəsi yer»- həndəsədə tək cə qurma məsələləri həllində bir metod kimi deyil, analitik həndəsədə də xüsusi didaktik əhəmiyyətə malik olması qeyd olunmuşdur. Göstərilir ki, müxtəlif əyriyənin kombinasiyaları haqqında əyani təsvirlərin əldə edilməsində bu metod əvəz edilməzdir.

Məlumdur ki, həndəsi yer anlayışı praktikada geniş tətbiq olunur. Şagirdlərin həndəsəyə idrakı maraqlarını inkişaf etdirmək üçün müxtəlif metodik yanaşmalar tətbiq etmək olar. Məlumdur ki, qurma məsələlərini həll edərkən şagirdlər həndəsədən öyrəndikləri nəzəri məlumatlardan geniş istifadə edirlər. Bu da qurma məsələləri şagirdlərdən təşəbbüs, müstəqillik tələb edərək öz məzmunlarına görə onlarda məntiqi təfəkkürün inkişafına kömək edir.

Həndəsi çevirmələrin riyaziyyatın tədrisində böyük praktik və tərbiyəvi rolu olmuş, məktəb islahatının həyata keçirildiyi hal-hazırkı dövrdə isə bu daha böyük əhəmiyyət kəsb etməyə başlamışdır. Belə ki, fəza münasibətlərini əks etdirən və başqa fənlər üçün zəruri olan əsas həndəsi faktları şagirdlərə mənimsətməklə, onların riyazi təfəkkürü inkişaf etdirməkdə həndəsi çevirmələrin xüsusi rolu böyükdür. Digər tərəfdən həndəsənin müxtəlif tətbiqlərində şagirdlərin fəza təsvirinin inkişaf etməsi üçün vasitə olan qurma məsələləri çətin olan məsələləri daha sadə üsulla həll etməyə imkan verir.

**Açar sözlər:** proyeksiya, çertyoj, həndəsi qurmalar, həndəsi yerlər metodu

**Abstract**

The article notes that "Geometric space" is of special didactic importance not only as a method of solving construction problems in geometry, but also in analytical geometry.

It is known that the concept of geometric space is widely used in practice. Various methodological approaches can be applied to develop students' cognitive interest in geometry. It is known that students make extensive use of theoretical knowledge learned in geometry when solving construction problems. It also helps students to develop logical thinking in terms of its content, requiring initiative and independence from students.

Geometric transformations have played a great practical and educational role in the teaching of mathematics, and in the current period of school reform, they have become even more important. Thus, the special role of geometric transformations in the development of students' mathematical thinking is great, as they learn the basic geometric facts that reflect the spatial relations and are necessary for other subjects. On the other hand, construction problems, which are a tool for the development of students' spatial imagination in various applications of geometry, allow to solve difficult problems in a simpler way.

**Keywords:** projection, drawing, geometric constructions, geometric places method.

Məlumdur ki, qurma məsələlərini həll edərkən şagirdlər həndəsədən öyrəndikləri nəzəri məlumatlardan geniş istifadə edirlər. Qurma məsələləri şagirdlərdən təşəbbüs, müstəqillik tələb edərək öz məzmunlarına görə onlarda məntiqi təfəkkürün inkişafına kömək edir ki, məhz buna görə də qurma məsələlərinə fəza təsəvvürünün və məntiqi təfəkkürün inkişafına kömək edən qüvvətli vasitə kimi baxmaq lazımdır.

İstər teoremlərin istərsə də hər hansı məsələ həllində fəza fiqurlarının çertyojlarından istifadə olunur. Şagirdlərin həndəsədən hesablama məsələlərinin həlli zaman fikirləri hesablamağa və ya cəbri çevirməyə yönəlir. Məsələnin həndəsi cəhəti nəzərdən çox vaxt kənarında qalsada qurma məsələlərində həndəsi cəhət əsas yer tutur. Proyeksiya çertyojunda qurma məsələlərini kifayət qədər həll edilməsi çertyoja əsasən həndəsi fiqurun, onun forma və konstruksiyasını daha aydın görünməsini təşkil edir. Fəza təsəvvürünün daha da inkişafı üçün həndəsi fiqur üzərində aparılan əməliyyatla uyğun proyeksiya çertyojundakı müvafiq qurma arasında olan tam uyğunluğun böyük rolu var. Eyni zamanda həndəsi fiquru qurduqda, modelini hazırladıqda çertyoj alətlərindən istifadə, ölçmək, kəsmək, quraşdırmaq, yapışdırmaq və.s kimi vərdişlərə sahib oluruq.[1, s-156]

Fəzada qurmalara keçməzdən əvvəl hökmən çertyojlara verilən tələbləri şagirdlər bilməlidir. Həndəsənin tədrisində çəkilən çertyojlar aşağıdakı üç tələbi ödəməlidir[3, s-7]:

1. Çertyoj doğru olmalıdır, yəni o, əks etdirdiyi fiqurun müxtəlif proyeksiyalarından biri olmalıdır
2. Çertyoj əyani olmalıdır, yəni o, əks etdirdiyi fiqur haqqında fəza təsəvvürü doğurmalıdır. Bu şərt olduqca mühümdür
3. Çertyoj sadə üsulla çəkilməlidir, yəni mövzuya daxil olmayan başqa üsullar, qurmalar işlədilməməlidir. Əsas fikir məsələ üzrə yönəlməlidir. Əks halda fikir məsələ üzərinə mərkəzləşməsinə mane ola bilər.

Çertyojların qurulmasında daha sadə və əlverişli olan fiqurların müxtəlif proyeksiyaları içərisində paralel proyeksiyadan daha çox istifadə olunur.

Fəzada ixtiyari bir  $\alpha$  müstəvisi, onun xaricində isə bir A nöqtəsi götürək. İstiqaməti verilmiş n düz xəttini qeyd edək və A nöqtəsindən keçməklə n istiqamətində  $\alpha$  müstəvisini kəsək. Kəsişmə nöqtəsini  $A'$  ilə işarə edək.

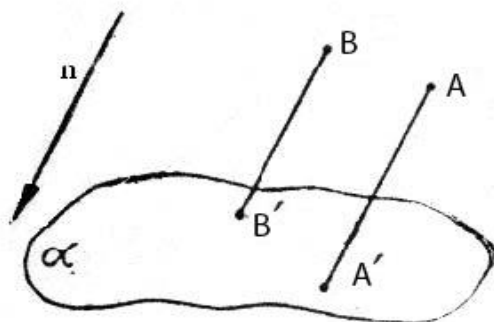

(şəkil 1)

A nöqtəsindən keçən  $n$ -ə paralel olan düz xəttin  $\alpha$  müstəvisi ilə kəsişmə nöqtəsinə  $A$  nöqtəsinin  $\alpha$  müstəvisi üzərində  $n$  istiqamətində proyeksiyası deyilir [7, s-33]. Fəzanın hər bir nöqtəsinin müstəvi üzərində, verilmiş istiqamətdə ancaq bir proyeksiyası var və tərsi doğru deyil. Verilmiş  $A$  nöqtəsinin proyeksiyası  $A(A')$  kimi işarə olunur.  $\alpha$  müstəvisinə isə proyeksiya müstəvisi deyilir. Əgər verilmiş  $n$  istiqaməti  $\alpha$  müstəvisinə perpendikulyar olarsa onda proyeksiyalayıcı düz xətlərdə  $\alpha$  müstəvisinə perpendikulyar olar: onda nöqtənin düzbucaqlı(ortoqonal) proyeksiyası, əka halda çəpbucaqlı proyeksiyası alınır [1, s-159].  $\alpha$  müstəvisi xaricində  $B$  nöqtəsi götürək və  $B$  nöqtəsindən keçməklə  $n$  istiqamətində paralel düz xətt çəkməklə  $\alpha$  müstəvisini  $B'$  nöqtəsində kəssək  $B'$  nöqtəsi  $B$  nöqtəsinin proyeksiyası olacaqdır.  $AA'$  düz xətti  $BB'$ -ə paralel olar  $AA' \parallel BB'$ . Onda  $AA'$  və ona paralel olan düz xətlərə proyeksiyalayıcı düz xətlər deyilir. Şəkil 1-dən də görünür ki,  $A$  və  $B$  iki nöqtədən  $B$  nöqtəsi  $\alpha$  müstəvisinə daha yaxındır. Bu isə onu deməyə imkan verir ki, nöqtələrin proyeksiyası onların bir-birinə və proyeksiya müstəvisinə nəzərən vəziyyətini də təyin edir. Nöqtə o zaman verilmiş hesab ediləcək ki, onun proyeksiyası şəkildə göstərilmiş olsun.

İki  $M'$  və  $N'$  nöqtələri verildikdə onlardan keçən düz xətt üzərindəki hər bir  $P'$  nöqtəsinin proyeksiyası ( $P$ ) asan qurula bildiyinə görə, belə nöqtələr və həmçinin  $M' N'$  düz xətti də verilmiş hesab olunur.  $P$  nöqtəsi  $P' P \parallel M' M$  düz xətt ilə  $MN$  düz xəttinin kəsişmə nöqtəsidir.[3, s-9]

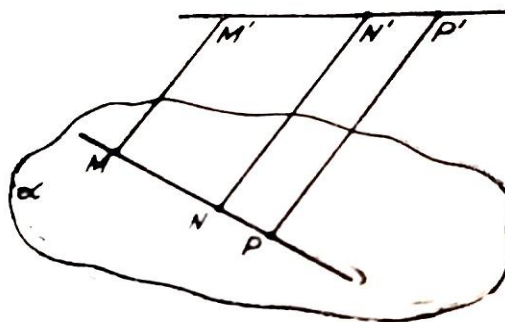

(şəkil 2)

Şəkil 3-də verilmiş proyeksiyalayıcı düz xəttə paralel olan  $\beta$  müstəvisinə proyeksiyalayıcı müstəvi deyilir. Eyni zamanda proyeksiyalayıcı düz xətdən keçən  $\gamma$  müstəvisidə proyeksiyalayıcı müstəvi hesab olunur.

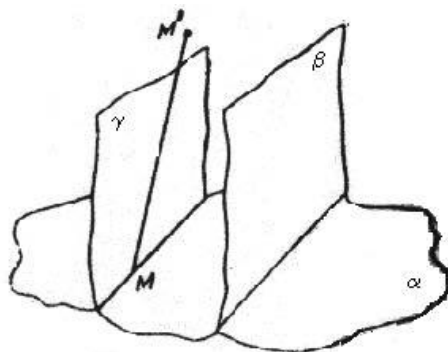

(şəkil 3)

Bir düz xətt üzərində olmayan üç nöqtə  $M' N' P'$  və bir müstəvi üzərində olmayan  $M', N', Q', P'$  kimi dörd nöqtə qeyd edək.[3, s-10]

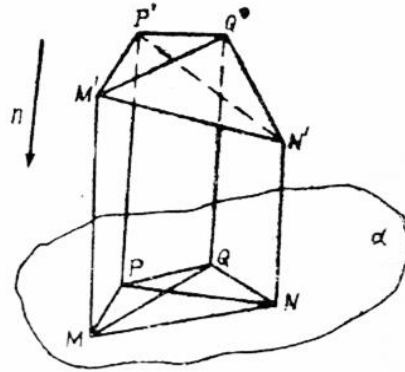

(şəkil 4)

Bu nöqtələrə, bir üçbucaqlı piramidanın təpələri kimi baxaq. Bu nöqtələrin  $n$  istiqamətindəki proyeksiyaları  $M'(M), N'(N), P'(P), Q'(Q)$ ,  $\alpha$  müstəvisi üzərində, diaqonalları da verilmiş bir  $MNQP$  dördbucaqlısını təyin edər ki, buda üçbucaqlı piramidanın proyeksiyasıdır.

Fəzada fiqurların çertyojunu qurduqda paralel proyeksiyanın əsas xassələrindən istifadə edilir.[3, s-10-13]

Nöqtənin proyeksiyası nöqtədir.

Hər hansı fiqurun bütün nöqtələrinin proyeksiyalarının həndəsi yerinə həmin fiqurun proyeksiyası deyilir.  $F_{\alpha}^l = F_1$  [7, s-34]

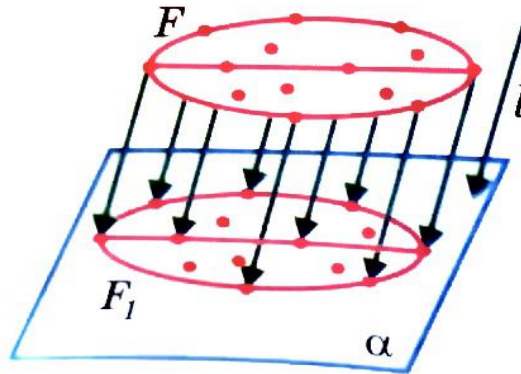

(şəkil 5)

Proyeksiyalama istiqamətinə paralel olmayan düz xəttin proyeksiyası düz xətdir.

Paralel düz xətlərin proyeksiyaları da paraleldir.

Verilmiş düz xətt parçası üzərindəki nöqtə verilmiş parçanı hansı nisbətdə bölürsə, bu nöqtənin proyeksiyası, verilmiş düz xətt parçasının proyeksiyasını həmin nisbətdə bölür.

İki paralel düz xətt parçasının nisbəti, onların proyeksiyalarının nisbətinə bərabərdir.

Müstəvi üzərindəki hər hansı dördbucaqlıya diaqonalları ilə birlikdə qabaqcadan verilmiş ixtiyari formada olan tetraedrin paralel proyeksiyası kimi baxmaq olar.

Fiqurları müstəvidə təsvir edərkən müəyyən şərtlərə əməll edilir məsələn fiqurun görünən xətləri bütöv, görünməyən hissəsi isə qırıq -qırıq çəkilir, fəzada kəsişməyən xətlər, adətən, təsvirdə də kəsişməyən xətlər kimi çəkilir.

Çoxüzlülərin həmçinin silindir ilə konusun çertojunu qurarkən proyeksiya müstəvisini şaquli vəziyyətdə, həmin cisimlərin oturacaq müstəvilərini isə proyeksiya müstəvisinə mail vəziyyətdə götürəcəyik. Buna görə də cisimlərin hündürlüyü onların həqiqi hündürlüyündən kiçik olan parçalarla göstəriləcək.

Düzgün piramidanın çertyojunun qurulmasını nəzərdən keçirək.[3, s -28]

**Məsələ1.** İlk olaraq oturacağı ABC olan ixtiyari üçbucağı çəkək.

(şəkil 6)

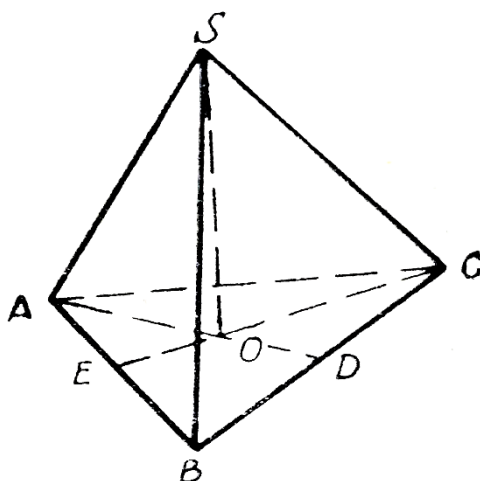

Paralel proyeksiyalamanın xassəsinə görə hər hansı üçbucağın medianlarının proyeksiyaları, həmin üçbucağın proyeksiyasının medianlarıdır. Odur ki, ABC üçbucağının AD, CE medianları vasitəsilə orjinal mərkəzinin O proyeksiyasını quraq. Daha sonra şaquli istiqamətdə və ixtiyari uzunluqda OS parçasını çəkib, S nöqtəsini oturacağın A, B, C təpələri ilə birləşdiririk. Beləliklə düzgün piramidanın çertyojunu qurmuş oluruq.

Şagirdlərə çatdırmaq lazımdır ki, oturacağı kvadrat olan piramidanın görünüş olaraq çertyojunda kvadrat paraleloqram kimi təsvir olunur;

Düzgün altıbucaqlının çertyojunu isə qarşı tərəflərinin paralel sürüşdürməsindən alınan yeni altıbucaqlıdır;

Çevrənin paralel proyeksiyası isə bizə ellips əyrisini verir.

Fəzada qurma məsələsinin həllində üç üsul olsada bunlardan əsas ikisi götürülür. Çünki üçüncü üsul Adamar üsul mürəkkəb olub, təcrübədə az işləndiyinə görə onun üzərində az dayanılır.

Qurma məsələsini birinci üsulla həll edərkən burada planimetriyada çertyoj alətləri ilə yerinə yetirilən qurmalarla fərqlənir. Çünki, burada bu qurmaları fəzada çertoj alətləri ilə yerinə yetirmək mümkün deyildir. Şagirdlərə əsas çatdırılır ki, ona görə də bu üsul çertyojları xəyalda qurmaqla qurmanı əyaniləşdirməyə və onu asanlaşdırmağa xidmət edir. Buna görə də bu üsula "Xəyalda" qurmalar deyilir.

İkinci üsul isə "Proyeksiya çertyojunda həndəsi qurmalar" adlanır. Buradakı çertojlara "çertoj-model" deyilir. Fəza formaları üzərində əməliyyat aparmaqla məsələni həqiqətən həll etmiş yəni qurmanı həqiqətdə yerinə yetirmiş oluruq. Birinci üsuldən fərqli olaraq çertoj-

modeldə axtarılan elementi ixtiyari götürmək olmaz, çünki o, çertojun verilənləri ilə tamamilə müəyyən olunmalıdır.

Əgər bu iki üsulu müqayisə etsək əlbətdə hər birinin o birinə görə üstünlüyünü görürük. Belə ki, birinci üsulun üstünlüyü ondadır ki, mürəkkəb məsələlərin həlli proyeksiya çertyojunda çətin yerinə yetirildiyindən, belə məsələləri birinci üsulla həll etmək əlverişlidir. İkinci üsulun üstünlüyü ondadır ki, qurma həqiqətdə yerinə yetirili ki, bununla şagirdlər əməli vərdişlər əldə edirlər.

Məlumdur ki, nəzəri materialın şüurlu və möhkəm mənimsənilməsində çalışmaların böyük əhəmiyyəti vardır. Odur ki, belə bir qurma məsələsini nəzərdən keçirək.

**Məsələ2.**

A nöqtəsi,  $l$  düz xətti və bu düz xəttə paralel olan  $M$  müstəvisi verilmişdir. A nöqtəsindən  $l$  düz xəttini kəsən elə bir düz xətt keçirin ki, bunun  $l$  düz xətti ilə  $M$  müstəvisi arasında qalan parçası verilmiş  $a$  uzunluğunda olsun.

**Həlli. 1. Analiz.** Fərz edək ki,  $ABC$  axtarılan düz xəttidir (şəkil7)  $BC=a$ -dır.

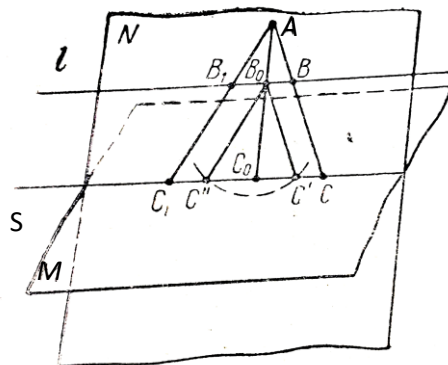

Əgər kəsişən  $AC$  və  $l$  düz xəttindən  $N$  müstəvisini keçirsək  $N$  müstəvisi  $M$  müstəvisini  $C$  nöqtəsindən keçən və  $l$  düz xəttinə paralel olan  $s$  düz xətti boyunca kəsəcək. Daha sonra  $N$  müstəvisi üzərində  $AC_0$  perpendikulyar  $s$  çəkək:  $AC_0 \perp s$ .  $s$  düz xətti  $l$  düz xəttinə paralel olduğundan  $AC_0$  düz xətti  $l$  düz xəttində perpendikulyar olar  $AC_0 \perp l$

$AC_0$  düz xətti ilə  $l$  düz xəttinin kəsişmə nöqtəsini  $B_0$  ilə işarə edək  $AC_0 \cap l = B_0$  və  $B_0$  kəsişmə nöqtəsindən  $B_0C \parallel BC'$  çəkək onda  $B_0C = BC' = a$  olar.

**2. Qurma.** A nöqtəsi ilə  $l$  düz xəttindən  $N$  müstəvisini keçirək.  $N$  və  $M$  müstəvilərinin kəsişmə nöqtəsini  $s$  ilə işarə etsək yəni,  $N \cap M = s$  bu zaman  $s$  düz xətti  $l$  düz xəttinə paralel olar  $s \parallel l$ .  $AB_0C_0$ -a  $s$  perpendikulyarı çəkək  $AB_0C_0 \perp s$ .  $N$  müstəvisi üzərində mərkəzi  $B_0$  nöqtəsi və radiusu  $a$  olan qövslə  $s$  düz xəttini kəsək və kəsişmə nöqtələrini  $C'$  və  $C''$  ilə işarə edək. Daha sonra A nöqtəsindən  $ABC \parallel B_0C'$  və  $AB_1C_1 \parallel B_0C''$  çəkək.  $ABC$  və  $AB_1C_1$  axtarılan düz xətlər olacaqdır.

**3. İsbati.**  $ABC$  və  $B_0C'$  paralel düz xətlərdir. Əgər bu düz xətlərdən biri məsələn  $B_0C'$  bunların müstəvisi üzərində olan  $l$  düz xəttini kəsəndə aydındır ki,  $ABC$  düz xəttidə  $l$  düz xəttini kəsəcək.  $l \parallel s$  və  $BC \parallel B_0C'$  olduğundan  $BC = B_0C' = a$  olacaqdır.  $AB_1C_1$  və  $B_0C''$  düz xəttləridə paralel olduğundan və məsələnin A şərtlərini ödədiyindən həmin qayda ilə göstərilir.

**4. Araşdırma.** A nöqtəsi ilə  $l$  düz xətti  $M$  müstəvisindən eyni məsafədə olmadıqda və  $a \geq B_0C_0$  olduqda məsələnin həmişə həlli var;  $a > B_0C_0$  olduqda məsələnin  $ABC$  və  $AB_1C_1$

kimi iki həlli,  $a=B_0C_0$  olduqda isə  $AB_0C_0$  kimi bircə həlli olacaqdır. Bu halda yuxarıdakı şərtlə çəkilən qövs  $s$  düz xəttinə  $C$  nöqtəsində toxunacaqdır.

Qurma məsələsinin həllində xüsusi metodlardan istifadə etməklə onun həlli sadə və tez həll oluna bilər. Bu xüsusi metodlardan olan həndəsi yerlər metodun da bizə verilən şərtlərdən birini saxlayıb qalanlarını atırıq daha sonra digər şərtləri növbə ilə götürməklə, daha başqa həndəsi yerlər alırıq və axtarılan fiqur bu həndəsi yerlərin insdensiyası kimi qurulur.

Həndəsi yerlər metodu ilə həll edilən belə bir məsələni nəzərdən keçirək.

Məsələ 3. Düzgün dördbucaqlı piramidanın səthində onun diaqonal kəsiklərindən bərabər məsafədə olan nöqtələri tapın.

Həlli.  $SABCD$  ixtiyari düzgün dördbucaqlı piramidanın çertyoju olsun.

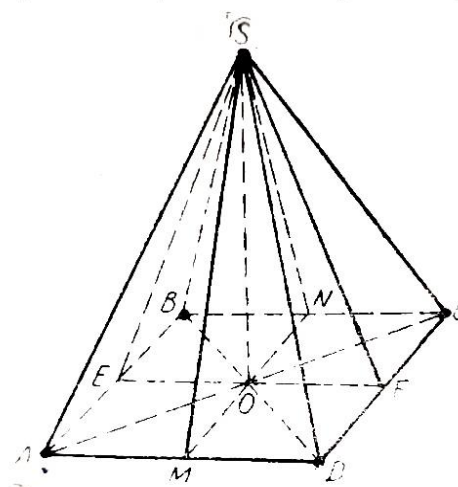

(şəkil 8)

Diaqonal kəsiklərinin çertyojları isə  $ASC$  və  $BCD$  üçbucaqlarıdır. İlk olaraq axtarılan nöqtələrin piramidanın səthi üzərində olması şərtini atsaq bu zaman piramidanın diaqonal kəsiklərindən bərabər məsafədə olan nöqtələrin həndəsi yerini almış olarıq. Çertyojda bu həndəsi yer ikiüzlü bucaqların yəni  $ASOB$  və  $BSOC$  ikiüzlü bucaqların tən bölən müstəviləri olan  $SEF$  və  $SMN$  üçbucaqlarının müstəviləridir. İndi isə piramidanın diaqonal kəsiklərindən bərabər məsafədə olan nöqtələri şərtini atıb axtarılan nöqtələrin piramidanın səthi üzərində olması şərtini qəbul edək. Onda piramidanın səthi üzərindəki bütün nöqtələri yəni piramidanın səthini alarıq. Deməli axtarılan nöqtələr piramidanın səthi ilə  $SEF$  və  $SMN$  üçbucaqları müstəvilərinin kəsişmə xətləridir. Bu iki üçbucağın konturu üzərindəki bütün nöqtələr tələb olunan nöqtələrdir.

### İstifadə Edilmiş Ədəbiyyat

1. Azadxan Adıgözəlov, Xalidə Həsənova “Həndəsi Qurmalar” Ali pedaqoji məktəb tələbələri üçün. Bakı – “Elm və təhsil” – 2011. -279s.
2. A.S.Adıgözəlov, T.M.Əliyeva, A.İ.Quluyev, M.T.Rzayev, Z.S.Qardaşova “Elementar Həndəsə” Bakı -2018

3. İbrahimov Ə.Y. “Orta məktəbin stereometriya kursunda qurma məsələləri”. Bakı, Maarif, 1965 .-139s.
4. Poqorelov A.V. Həndəsə; orta məktəbin 7-11 sinifləri üçün dərslik. Bakı, Maarif 1991. -390s.
5. Vasilevskiy A.B. “Metodı reşeniə qeometriçeskix zadaç”. Minsk, Vışşəə şkola, 1969. -194s.
6. Əliyev İ.F. “Stereometriyadan qurma məsələlərinin həllinə aid metodik göstəriş”. Bakı, ADPU, 1994-. 42s.
7. Misir Mərdanov , Sabir Mirzəyev , Rövşən Həsənov , Cabir Hacıyev “Həndəsə 10” Ümumtəhsil məktəblərinin 10-cu sinifi üçün dərslik. ÇAŞIOĞLU 2007.s159



**TERAPATİK REKREASYON KAPSAMINDA OYUN TERAPİSİ**

## PLAY THERAPY WITHIN THE SCOPE OF THERAPEUTIC RECREATION

**Arş. Gör. Özlem GÜNCAN**

Burdur Mehmet Akif Ersoy Üniversitesi, Turizm İşletmeciliği ve Otelcilik Yüksekokulu,  
Turizm İşletmeciliği Bölümü, Burdur, Türkiye, ORCID No: 0000-0002-8974-9100

**Özet**

Terapatik rekreasyon, hastalık, yaşlılık ve engellilik gibi özel durumu olan bireylerin tedavi ve rehabilitasyon süreçlerini destekleyici özelliği olan bir hizmeti ifade etmektedir. Oyun terapisi ise aynı amaca hizmet eden, ancak danışan grubunda çocukların yer aldığı bir terapi türünü oluşturmaktadır. Oyun terapisi ile çocuklar, duygu ve düşüncelerini ifade edebilmekte, karşılaştıkları sorunlarla baş edebilmeyi ve onlara çözüm üretebilmeyi, diğer çocuklar ve yetişkinlerle sağlıklı bir iletişim kurmayı öğrenmektedirler. Bu yönüyle oyun terapisi, özel gereksinimli çocukların tedavi ve rehabilitasyon süreçlerini hızlandırarak topluma uyum sağlamalarını kolaylaştırmaktadır. Bu açıdan yaklaşıldığında, oyun terapisinin bir terapatik rekreasyon çeşidi olarak ele alınması gerektiği düşünülmekte, ancak alanyazında böyle bir çalışmanın henüz yapılmadığı dikkat çekmektedir. Bu eksiklikten hareketle bu çalışmada, oyun terapisi uygulamaları terapatik rekreasyon bağlamında değerlendirilmekte ve oyun terapisinin bir terapatik rekreasyon çeşidi olarak ele alınıp alınamayacağı sorusuna cevap aranmaktadır. Bu sorunun cevabını bulabilmek için, araştırmada kavramsal bir yaklaşım benimsenmiş olup, araştırma için gerekli veriler ikincil kaynakların taranması yoluyla toplanmıştır. Taramalar, yazılı ve basılı kaynakların taranması şeklinde yapılmış olup, “rekreasyon”, “terapi”, “terapatik rekreasyon”, “rekreasyon terapisi”, “oyun” ve “oyun terapisi” kavramları çerçevesinde yürütülmüştür. Taramalardan elde edilen veriler, kavramsal açıdan incelenmiştir. Bu inceleme için önce “terapatik rekreasyon” kavramı hakkında bilgi verilmiş, daha sonra “oyun terapisi” konusu anlatılmış, son olarak da bu iki kavram karşılaştırmalı olarak değerlendirilmiştir. Analiz sonucunda ulaşılan bulgulara göre, oyun terapisi uygulamalarının terapatik rekreasyon bağlamında ele alınabileceği ve oyun terapisinin bir terapatik rekreasyon çeşidi olarak değerlendirilebileceği sonucuna ulaşılmıştır.

**Anahtar Kelimeler:** Rekreasyon, Terapatik Rekreasyon, Oyun, Oyun Terapisi.

**Abstract**

Therapeutic recreation refers to a service that supports the treatment and rehabilitation processes of individuals with special conditions such as illness, old age and disability. Play therapy is a type of therapy that serves the same purpose, but involves children in the client group. With play therapy, children can express their feelings and thoughts, learn to cope with the problems they encounter and find solutions for them, and establish a healthy communication with other children and adults. In this respect, play therapy accelerates the treatment and rehabilitation processes of children with special needs and makes it easier for them to adapt to the society. From this point of the view, it is thought that play therapy should be considered as a type of therapeutic recreation, but it is noteworthy that such a study has

not been done in the literature. Based on this deficiency, this study evaluates play therapy applications in the context of therapeutic recreation and seeks an answer to the question of whether play therapy can be considered as a type of therapeutic recreation. In order to find the answer to this question, a conceptual approach has been adopted in the study, and the necessary data for the research have been collected by scanning secondary sources. The scans have been made in the form of scanning written and printed resources, and have been conducted within the framework of the concepts of “recreation”, “therapy”, “therapeutic recreation”, “recreation therapy”, “play” and “play therapy”. The data obtained from the scans have been examined conceptually. For this review, firstly, information about the concept of “therapeutic recreation” has been given, then the topic of “play therapy” has been explained, and finally these two concepts have been evaluated comparatively. According to the findings obtained as a result of the analysis, it has been concluded that play therapy applications can be handled in the context of therapeutic recreation and that play therapy can be considered as a type of therapeutic recreation.

**Keywords:** Recreation, Therapeutic Recreation, Play, Play Therapy.

## GİRİŞ

Rekreasyon, genellikle bir faaliyetin inşa edici ve onarıcı bir şekilde sürdürülmesi ile ilişkili olup, birey ile yaşam arasında mutlu bir bağın kurulmasını sağlamakta ve bireye fiziksel, zihinsel ve psikolojik açıdan bir canlılık kazandırmaktadır (Karaküçük, 2019: 99). Onarıcı ve iyileştirici bu özelliğinden yola çıkarak, alanyazında yer alan rekreasyon türleri arasında “terapatik rekreasyonun” da olduğu görülmektedir. Terapatik rekreasyon, bireylerin yaşam kalitelerini elde etmede rekreasyonla tedavi yöntemini benimseyen bir hizmet olup, engelli ve sağlık sorunu bulunan kişilere verilen rekreasyon hizmetlerini ifade etmektedir (Göker, 2014: 184-198). Terapatik rekreasyon, yalnızca yetişkin bireyleri kapsamamakta, rahatsızlığı bulunan çocukların tedavisinde de kullanılabilir (Göbel, 2016: 30). Çocuk için en temel ihtiyaçlardan biri oyun olduğundan, çocuğun hayatında yer alan oyunların da aslında çocuk için birer rekreasyon faaliyeti olarak kabul edildiğinden (Akoğlan Kozak ve Özkeroğlu, 2020: 319), çocuklara sunulabilecek en önemli rekreatif terapi uygulamasını “oyun terapisinin” oluşturduğu düşünülmektedir. Ancak alanyazın incelendiğinde, oyun terapisi uygulamalarını terapatik rekreasyon bağlamında ele alan ve oyun terapisini bir terapatik rekreasyon türü olarak değerlendiren bir çalışmanın olmadığı görülmektedir. Oysa, oyun terapisinin de terapatik rekreasyon ile aynı amacı taşıdığı, ancak bu terapi türünün danışan grubunu çocukların oluşturduğu gözlenmektedir. Dolayısıyla, oyun terapisinin terapatik rekreasyon ile örtüşen yönlerinin olduğu ve bu yönüyle terapatik rekreasyon bağlamında değerlendirilebileceği düşünülmektedir. Fakat böyle bir çalışmanın henüz alanyazına yansımamış olması, bu konudaki önemli bir boşluğa işaret etmektedir. Bu boşluğun doldurulmasının hedeflendiği bu çalışmada, özel gereksinimli çocukların tedavi ve rehabilitasyon sürecinde başvurulmuş oyun terapisinin, terapatik rekreasyon bağlamında ele alınması amaçlanmaktadır. Bu amaç doğrultusunda, oyun terapisi ile terapatik rekreasyon kavramlarının kavramsal bir değerlendirmesi yapılmakta, oyun terapisinin bir terapatik rekreasyon çeşidi olarak ele alınıp alınmayacağı konusu çözüme kavuşturulmaya çalışılmaktadır.

## KAVRAMSAL ÇERÇEVE

### Terapatik Rekreasyon

Türk Dil Kurumu rekreasyonu, “*insanların boş zamanlarında eğlence ve spor amacı ile gönüllü olarak katıldıkları etkinlikler*” şeklinde tanımlamaktadır (TDK, 2020). 1966 yılındaki tanımında Kraus, rekreasyonun, “*doğrudan tatmin elde etmek veya rekreasyon aracılığıyla kişisel veya sosyal bazı değerleri gerçekleştirebilmek amacıyla katılımcı tarafından gönüllü olarak seçilen, genellikle eğlenceli ve keyif veren serbest zaman dilimi içerisinde gerçekleştirilen etkinlikler veya deneyimler*” olduğunu belirtmiştir (Ardahan vd., 2016: 10). Sağcan (1986: 5) da rekreasyonu, “*insanların boş zamanlarında, eğlence ve tatmin dürtüleri ile gönüllü olarak katıldıkları faaliyetler*” olarak ele almıştır. En güncel tanımında ise rekreasyon, “*bireyin önceden planlanmış ya da kendiliğinden oluşan organizasyonlarla, kendisini yenilemek, sosyalleşmek, mutlu ve sağlıklı olarak nitelikli bir yaşam sürebilmek için, özgürce tercih ettiği faaliyetlerle boş zamanlarını değerlendirmesi*” şeklinde ifade edilmiştir (Karaküçük, 2019: 100). Bu bilgilere göre, bir aktivitenin rekreasyon olarak kabul edilebilmesi için, her şeyden önce katılımcının o aktivite için ayracağı belirli bir boş zamanının olması gerektiği anlaşılmaktadır. Ayrıca katılımcının, o aktiviteye özgür ve gönüllü bir şekilde katılım göstererek o aktiviteyi deneyimlemesi de gerekmektedir.

Rekreasyon, genellikle bir faaliyetin inşa edici ve onarıcı bir şekilde sürdürülmesi ile ilişkilidir ve birey ile yaşam arasında mutlu bir bağın kurulmasını sağlamaktadır. Bireyin dinlendirici, eğlendirici ve/veya zevk verici faaliyetlere katılmasına olanak tanıyarak, ona bir canlılık kazandırmaktadır (Karaküçük, 2019: 99). Rekreasyonun onarıcı ve iyileştirici bu özelliği dikkate alındığında, rekreasyon türleri arasında “terapatik rekreasyonun” da yer aldığı (Göker, 2014:184-198) ve alanyazında “rekreasyon terapisi” olarak da adlandırıldığı (Allsop, 2012: 16; Tütüncü, 2012: 250; Greer ve Vin-Raviv, 2019: 287; Geldi, 2020: 225) görülmektedir. Buna göre, terapatik rekreasyonun, bireylerin yaşam kalitelerini elde etmede rekreasyonla tedavi yöntemini benimseyen bir hizmet olduğu anlaşılmaktadır.

Terapatik rekreasyon, engelli ve sağlık sorunu bulunan kişilere verilen rekreasyon hizmetlerini ifade etmekte (Göker, 2014: 191), amaçlı çabaların bir rekreasyon deneyimiyle elde edilmesi veya en üst düzeye çıkarılmasına yönelik bir süreci oluşturmaktadır (Karaküçük, 2012: 19). Konuyla ilgili Amerikan Terapatik Rekreasyon Derneği (ATRA), terapatik rekreasyonun amacının hastalık, yaralanma veya kronik sakatlıkla ilişkili fiziksel, sosyal, bilişsel ve duygusal durumları tedavi etmek olduğunu öne sürmektedir (Dattilo vd., 1998: 260). Buna bağlı olarak, ATRA terapatik rekreasyonu, mevcut becerileri geliştirerek ve günlük yaşam ve toplum işleyişi için yeni becerilerin oluşturulmasını kolaylaştırarak, travma veya hastalık sonucu engellilerin bağımsız fiziksel, bilişsel, duygusal ve sosyal işlevlerini teşvik etmek için uygulanan ve aktif tedavi biçimi olarak çeşitli boş zaman aktivitelerini kullanan rekreasyon çeşidi olarak nitelendirmiştir (Allsop, 2012: 16). Ulusal Terapatik Rekreasyon Derneği (NTRS) terapatik rekreasyonun, “*engelli hasta ve ileri yaş grubu insanların yaşam kalitesini artırmak, eğlenmek, sağlık fonksiyon yeteneklerini artırmak ve daha bağımsız yaşamalarını sağlamak amacıyla yardımcı tedavi, eğitim ve eğlence-oyun programlarının kullanılması*” olduğunu ifade etmiştir (Karaküçük, 2012: 22-23). Davis ve Dunton ise (1936) terapatik rekreasyonu, “*motor, duygusal ve zihinsel tedavi için başvurulmuş özgür, gönüllü ve anlamlılık içeren eğlenceli sürdürülebilir ve duygusal besleyiciliği olan*

*aktivitelerin uygulanması*” şeklinde nitelendirmiştir (Uzun Dönmez, 2019: 38). Buna göre, terapatik rekreasyonun özünü, hastalık veya yetersizlik durumunda olan bireylere boş zamanlarında tedaviye destek amaçlı uygulanan rehabilitasyon amaçlı rekreasyon hizmetleri oluşturmaktadır (Tütüncü, 2012: 250). Buradan, terapatik rekreasyon kavramının, hasta, yaşlı, engelli vb. özel gruplardaki bireylerin tedavi sürecini destekleyecek şekilde uygulanan ve yardımcı tedavi uygulamalarını içeren rekreasyon aktivitelerini ifade ettiği anlaşılmaktadır.

Terapatik rekreasyon, kaliteli boş zaman deneyimlerinin amaca yönelik ve dikkatli bir şekilde kolaylaştırılmasını, bireylerin kişisel ve çevresel güçlerinin geliştirilmesini hedeflemektedir (Anderson ve Heyne, 2012: 122). Ayrıca bireylerde belirli bir hastalık veya sakatlığın olması durumunda, hastalıklarının ilerlemesini yavaşlatmak veya tamamen durdurmak, bireylere tedavi sürecini destekleyici katkılar sağlamak ve hastalık süresince yaşam kalitesini artırmak amacıyla düzenlenmektedir (Aydın ve Tütüncü, 2019: 78). Bireyin dünyaya gelişinden yaşlılığına kadar uzanan yaşam süresi içerisinde oluşan çeşitli rahatsızlıkların hayatının belirli dönemlerinde ortaya çıkması ile meydana gelen bedensel ve duygusal bozuklukların tedavisinde aktif rol oynamakta ve hayata tekrar uyum sağlamalarına yardımcı olmaktadır (Bor, 2018: 5). Terapatik rekreasyon ile bireyin iyileşme sürecinde aldığı tedavilerden arta kalan boş zamanlarında, terapi ve rehabilitasyon faaliyetlerini çeşitli rekreatif aktivitelerle birleştirip onun tedavisine eğlence, mutluluk ve pozitiflik katarak tedaviye vereceği yanıtın hızlanması ve tedavinin tam anlamıyla sağlıklı sonuç vermesi sağlanmaktadır (Geldi, 2020: 225-231). Dolayısıyla, terapatik rekreasyon uygulamaları hasta, yaşlı, engelli ve çocuk gibi özel grupları eğlenerek, oyun oynayarak ve yarışarak tedavi süreçlerinde katılımcılara fayda sağlamaktadır (Demirci, 2013: 196). Bireylerin sahip oldukları sorunların farklılığı ve niteliğine göre fiziksel, zihinsel, duygusal ve sosyal sınırlamaları ile dezavantajlarını rekreasyon aracılığı ile ortadan kaldırarak azaltmayı ve yaşamlarını daha nitelikli sürdürebilmelerini sağlamayı amaçlamaktadır. Ayrıca, örneğin, genç ve yetişkin suçlular, madde bağımlılığı olan bireyler ile uyuşturucu ve suç işlemeye meyilli gruplar vb. için de önleyici amaçlar içermektedir. Bu doğrultuda gerçekleştirilen terapatik rekreasyon uygulamaları, katılımcılara spor, sanat, müzik, drama, oyun, hayvan, gezi, dans vb. aktiviteler sunarak oyunsal ve eğlenceli bir gelişim süreci için uygun ortamlar sağlamaktadır (Karaküçük, 2012: 19-22; Göbel, 2016: 29). Burada verilen bilgiler, terapatik rekreasyonun özelliklerine işaret etmektedir. Terapatik rekreasyonun en temel özelliğini, bireylerin yaşam kalitesini artırması oluşturmaktadır. Terapatik rekreasyon bireylerin fiziksel, zihinsel ve ruhsal gelişimlerine pozitif katkı sağlayıp onların özgüvenlerini geliştirmekte (Greer ve Vin-Raviv, 2019: 287), ileride oluşabilecek ruhsal ve fiziksel gerilemeleri önlemekte, bireyleri sosyalleştirip yeteneklerini geliştirmekte ve rehabilitasyon süreçlerini hızlandırmaktadır (Tütüncü, 2012: 251). Bu uygulamalar, bireyleri rehabilite etme amacının yanında, onların boş zamanlarını neşe içerisinde geçirmelerine de katkı sağlamaktadır (Göbel, 2016: 29-30).

Terapatik rekreasyon terapi, tedavi, boş zaman ve rekreasyon gibi kavramları bir çatı altında toplayarak bireylere bağımsız bir yaşam şekli oluşturmaya odaklanmakta, akut bakım ve rehabilitasyondan yatılı bakıma kadar tedavinin çoğu aşamasını kapsamaktadır (Hutchinson vd., 2008: 17). Bu yönüyle, tipik olarak yapılan tedavi müdahalelerinden

bağımsız rekreasyon ve boş zaman etkinliklerine kadar uzanan çeşitli hizmetler ağını meydana getirmektedir (Zabriskie vd., 2005: 177). Problem çözme, girişkenlik eğitimi, bilişsel yeniden yapılandırılma ve stres yönetimi gibi baş etme becerilerinin geliştirilmesini kapsamaktadır (Hood ve Carruthers, 2002: 145). Diğer yandan, terapatik rekreasyon kapsamında yalnızca hastalık ve sakatlık durumunun olması şart değildir. Bireylerin sosyal ve psikolojik yönden rahatsızlık hissetmeleri de terapatik rekreasyonun kapsamı içerisine girmektedir (Aydın ve Tütüncü, 2018: 107). Bu bağlamda, terapatik rekreasyon katılımcılarını, hastalıklar, sakatlıklar veya olumsuz şartlar altında kalan, ergenlik ve yaşlılık döneminde çeşitli problemlerle karşılaşmış ve bu problemleri aşmaya ve normal yaşama uyum sağlamaya çalışan bütün bireyler oluşturmaktadır (Akt. Bor, 2018: 10). Ancak terapatik rekreasyon uygulamaları, yalnızca yetişkin bireyleri kapsamamakta, aynı zamanda rahatsızlığı bulunan çocuklara da uygulanabilmektedir (Göbel, 2016: 30). Çocuk için en temel ihtiyaçlardan birini oyun oluşturmada ve uyuma, beslenme, sevgi ve bakım ne kadar gerekliyse oyun da çocuk için aynı derecede önem taşımaktadır. Oyun, çocuk için doğal bir olay olup, çocuk oynadığı oyunlardan keyif almaktadır (Witherspoon ve Manning, 2012: 464). Dolayısıyla, çocuklara sunulabilecek en önemli rekreatif amaçlı terapi uygulamasını “oyun terapisinin” oluşturduğu düşünülmektedir. Bu bağlamda, bu çalışmada, oyun terapisi çocuklara uygulanabilecek terapatik rekreasyon uygulaması bağlamında ele alınıp değerlendirilmektedir.

### **Oyun Terapisi**

Oyun, geniş bir insan deneyimini ve bünyesinde çeşitli arayışları barındıran bir olguyu ifade etmekte olup (Eberle, 2014: 214), değişik şekillerde tanımlanmaktadır. Örneğin, TDK oyunu, “*yetenek ve zeka geliştirici, belli kuralları olan, iyi vakit geçirmeye yarayan eğlence*” olarak tanımlamıştır (TDK, 2020). Alanyazındaki bir tanımda ise oyun, “*zihinsel, düşsel ve bedensel etkinliklerin birbiriyle sıkı bir ilişki içerisinde olduğu, tüm beceri ve deneyimlerin bütünleştirildiği, düş gücünün ve zihinsel etkinliklerin olgunlaştığı, yaşama uyum sağlayıcı davranışların geliştiği, gerçek ve ciddi bir uğraş*” şeklinde nitelendirilmiştir (Akt. Gönen, 1989: 59). Yaşama uyum sağlayıcı davranışların esas olarak çocukluk çağlarında geliştiği bilindiğinden, burada belirtilen oyun tanımının yetişkinlerin oynadıkları oyunlardan ziyade çocukların oynadıkları oyunları nitelendirdiği bilgisine ulaşılmaktadır.

Oyun, çocukluk çağlarında yaşanan en önemli olay olup (Teber, 2015: 2), çocukların gelişimsel işlevlerine hizmet etmekte (Gray, 2011: 458) ve onların günlük yaşamlarının ayrılmaz bir parçasını oluşturmaktadır (Nwokah vd., 2013: 187). Bu sayede çocuk, hayata dair deneyim kazanmakta, diğer çocuklarla ve yetişkinlerle iletişim kurmayı ve kendini ifade etmeyi öğrenmekte, ayrıca yetişkinlikte ihtiyacı olacak temel beceri ve alışkanlıkları oyun içerisinde kazanmaktadır (Kacar, 2020: 5). Oyun sayesinde, çocuktaki toplumsallık duygusu ortaya çıkıp gelişmekte (Adler, 2010: 88) ve çocuk, toplum içerisinde kendi kimliğini edinebilmektedir (And, 1993: 141). Oyunun olmadığı bir durumda ise çocuk, sağlıklı bir gelişim ve yetişkinlik hayatı için gerekli olan sosyal ve duygusal becerileri kazanma konusunda başarısız olmaktadır (Gray, 2011: 458). Oyunla ilgili yapılan açıklamaların tamamı, oyunun çocuğun hayatında ne kadar önemli bir yer tuttuğunu ve çocuğun sağlıklı bir gelişim gösterebilmesi için hayati bir öneme sahip olduğunu göstermektedir.

Oyunun çocuk üzerindeki terapatik gücü 1900’lerde keşfedilmiştir (Teber, 2015: 3). Tedavi amaçlı psikoterapide kullanılmaya başlaması, çocuk psikoterapisinin başlangıcı ile eş zamanlı olmuştur (Çelik, 2017: 18). Çocuklar hakkındaki ilk psikolojik girişimi Sigmund Freud’un, “Küçük Hans” adlı çocuğun fobisini anlattığı yazısı oluşturmuş (Kırış, 2016: 9); onun bu ilk girişiminin ardından oyun terapisini ilk uygulayan kişi Hugg-Hellmuth olmuştur. Daha sonraki dönemlerde Anna Freud ile Melanie Klein da oyunu çocukların analizinde bir araç olarak kullanmışlar ve oyun terapisini geliştirmişlerdir (Küçük Şahin, 2018: 16). O günden bugüne kadar, birçok oyun terapisti yaklaşımı ortaya atılmıştır (Koçkaya, 2016: 20). Örneğin, Axline (1974), Rogers’ın birey merkezli danışma kuramını “*yönlendirmesiz oyun terapistisi*” olarak uyarlamış, L.F. Guerney (1983) ve Landreth (2002) de yönlendirmesiz oyun terapisini yaygınlaştırmaya devam etmiştir. Diğer yandan, varoluşçu bir teorisyen olarak bilinen Moustakas (1959), varoluşçuluğu çocuklara uyarlayarak buna “*ilişki oyun terapistisi*” adını vermiştir. Allan (1997), “*Jungian merkezli oyun terapistisi*”, Oaklander (1988) de “*Gestalt tabanlı oyun tedavisi*” ile ilgili alanyazına sağlamlık kazandırmıştır. Ayrıca Lowenfeld (1979) ve Klaff (1980), Jungien teoriden yola çıkarak “*kum oyun terapistisi*” geliştirmiş; Knell (1993) yetişkin terapisinde kullanılan “*bilişsel terapiyi*” çocuklara uyarlamış; Kottman (2003) Adlerian bireysel psikolojiyi oyun terapistisi haline getirmiş; Benedict (2006) de nesne ilişkileri kuramını (bağlanma kuramı) oyun terapistisine dahil ederek çocuğun hasar görmüş ilişkilerini ve bağlanmalarını bu perspektiften değerlendirmiştir. Zaman içerisinde tüm ailenin, ruh sağlığı hizmetlerine dahil edilmesi ile birlikte Schaefer ve Gil (1994) ile Carey (1998) “*aile oyun terapistisi*” üzerine çalışmaya başlamışlardır. Harvey (2006) de aile üyelerinin yaratıcılığını etkinleştirmek için “*dinamik aile oyun terapistisi*” adlı bir teori geliştirmiştir. Ebeveynleri terapatik sürece dahil etmek çok etkili olmuş, bunun üzerine B.G. Guerney ve L.F. Guerney (1964) çocuk merkezli oyun terapistisi becerileri ve yöntemleriyle aileleri eğiten “*fialiterapi*” yöntemini açıklamıştır. Landreth ve Bratton, 2006 yılında -Guerneys’in çalışmalarına dayanan- on oturumlu “*çocuk-ebeveyn ilişki terapistisi*” modelini geliştirmiştir. Eyberg ise okul öncesi dönemdeki yıkıcı davranışları gidermeye yönelik olarak “*anne-çocuk ekileşim terapistisi*” kuramını ortaya atmıştır (Yukay Yüksel, 2017: 403-404). Çocuğa uygulanacak oyun terapistisi yaklaşımı, belirtilen yaklaşımlardan hangisi olursa olsun oyun terapistisinde temelde iki yöntemin kullanıldığı belirtilmektedir. Bu yöntemlerden ilkini, terapistin, sorumluluğu kendisinin üstlendiği, oyun terapistisi sürecini yapılandırdığı ve planlayıp yönlendirdiği *yönlendirici oyun terapistisi* oluşturmaktadır. Diğer bir oyun terapistisi yöntemi ise terapistin, sorumluluğu çocuğa bırakarak çocuğu ve oyun sürecini yönlendirmediği *yönlendirici olmayan oyun terapistisi* olarak uygulanmaktadır (Özdoğan, 2014: 155). Yönlendirici olmayan oyun terapistisinin, alanyazında “çocuk merkezli oyun terapistisi” adıyla da kullanıldığı görülmektedir (Landreth, 1993: 17; Baggerly ve Parker, 2005: 387; Stulmaker ve Ray, 2015: 127; Teber, 2015: 13; Aykara, 2017: 169).

Çeşitli oyun terapistisi yaklaşımlarına konu olan oyun, çocuğun tüm travma deneyimlerini ifade etmesinin sembolik bir dili olup (Ogawa, 2004: 24), çocuk için en doğal kendi kendini iyileştirme sürecidir (Ray, 2004: 29). Çocuğun çevresiyle başa çıkma konusunda kendine olan güvenini geliştirip, ona kendisi olma fırsatı sağlamaktadır (Landreth, 1993: 17). Oyunun bu terapatik gücü, alanyazında *duygusal düzenleme, ilişki geliştirme, ahlaki yargı, stresle başa çıkma, egoyu yükseltme, hayata hazırlık ve kendini gerçekleştirme* şeklinde sekiz süreç

altında toplanmıştır. Çocuk, bu süreçlerin tamamına ancak oyun oynayarak erişebilmektedir (Akt. Yukay Yüksel, 2017: 403). Diğer yandan, oyunun terapötik açıdan faydalı olabilmesi için altı faktörü içermesi gerektiğinden de bahsedilmiştir. Bu faktörler, *tanısal değerlendirme fırsatları, terapistle çalışma ilkesi, savunmaların bozulması, eklemlemeyi kolaylaştırma, terapötik bir salınım sağlama ve çocukları gelecekteki yaşam deneyimlerine hazırlama* olarak belirtilmiştir (Porter vd., 2009: 1025). Schaefer (1993, 2003) ise oyunun iyileştirici etkenlerini pek çok çalışmada tartışmış (Homeyer ve Morrison, 2008: 212) ve 25 adet terapötik etken belirlemiştir. Bu etkenleri, *kendini ifade etme, bilinç dışına erişim, öğrenmeyi kolaylaştırma, metaforik içgörü, duygusal boşalma, katarsis, yüceltme, ittifak oluşturma, bağlanma, ilişki geliştirme, ahlaki yargılama, stres aşılama, karşı şartlandırma, güç/kontrol, yeterlilik, öz denetim, yaratıcı problem çözme, fantezinin ödünlenmesi, gerçekliği test etme, empati, davranışsal prova, gelişimin hızlanması, benlik algısı, fiziksel sağlık ve oyalama* olarak sıralamıştır (Zorlu, 2016: 17; Yukay Yüksel, 2017: 405-408). Çocuk üzerinde böylesine önemli etkilere sahip olan oyun terapisi, çocuklara gelişimsel bir bakış açısıyla yaklaşılması ve anlaşılması gerektiği ilkesine (Ray vd., 2005: 360) ve bir çocuğun hayatında oyunun önemi konusunda erken gelişim liderleri arasındaki anlaşmaya dayanmaktadır (Landreth vd., 2009: 281). Dolayısıyla, bu terapinin temelinde, oyunun çocuğun kendisini ifade etmesinin doğal bir yolu olduğu gerçeği yatmaktadır (Axline, 2019: 20). Çünkü çoğu yetişkin terapi türünde bireyin, yaşadığı zorluğu konuşarak anlattığı gibi, oyun terapisinde çocuk duygularını “oyun oynayarak” ifade etmektedir (VanFleet ve Faa-Thompson, 2010: 4; Webb, 2011: 135). Buna göre, oyun terapisi uygulamalarının faydalı bir şekilde uygulanabilmesi için birtakım faktörleri içermesi gerektiği, bu uygulamalar neticesinde ise oyun terapisinin çocuk üzerinde iyileştirici etkenlerinin olduğu anlaşılmaktadır.

Oyun Terapileri Derneği oyun terapisini, *“eğitim almış oyun terapistleri tarafından teorik bir modeli sistematik bir şekilde kullanarak kişiler arası bir süreç kurmalarını sağlamak, danışanların psiko-sosyal güçlüklerle karşılaşmalarını önlemelerine ya da çözmelerine veya ideal bir büyüme ve gelişimlerine yardımcı olmak için oyunun terapötik gücünden yararlanması”* şeklinde tanımlamıştır (Zorlu, 2016: 16; Çelik, 2017: 18; Bekeç, 2018: 16; Saltık, 2018: 21). Başka bir tanımda oyun terapisinin, *“geniş bir alanda çocuğun doğal eğilimi kullanarak, çocuğun kendisini duygusal olarak güvenli hissedeceği terapötik çevrede iletişim, ilişki kurma, ifade ve problem çözüme cesaretlendirilmesi”* olduğundan bahsedilmiştir (VanFleet ve Faa-Thompson, 2010: 11). Landreth (2002) ise oyun terapisini, *“bir çocuk ile en uygun büyüme ve gelişim amacıyla çocuğa seçili oyun materyalleri sunulan, çocuğun doğal iletişim aracı olan oyun yoluyla kendini (duygular, düşünceler, yaşantılar ve davranışlar) ifade etmesi ve keşfetmesi için güvenli bir ilişkinin gelişimini kolaylaştıran ve oyun terapisi işleyişi konusunda eğitim almış bir terapist arasındaki kişiler arası ilişki”* olarak tanımlamıştır (Candan, 2017: 13; Küçük Şahin, 2018: 16). Bu tanımlamalardan, oyun terapisinin, birtakım güçlüklerle karşılaşan çocukları bu güçlüklerle baş edebilmeleri ve onlara çözüm üretebilmeleri konusunda desteklemek ve bu çocukların diğer çocuk ve yetişkinlerle (kişiler arası) sağlıklı bir ilişki kurmalarını sağlamak amacıyla uygulandığı anlaşılmaktadır. Ayrıca oyun terapisinin, eğitim almış oyun terapistleri tarafından, oyunun onarıcı ve tedavi edici gücünden faydalanılarak gerçekleştirildiği de dikkat çekmektedir.

Oyun terapisinin çocuklara birtakım yararlar sağladığından bahsedilebilir. Örneğin, oyun terapisi çocuklara, düşüncelerini ve duygularını ifade etmek, çevresiyle olan ilişkilerini keşfetmek, yaşadıkları deneyimleri anlamlandırmak, isteklerini açıklayabilmek ve sorunlarıyla başa çıkabilmek için olanak sağlamaktadır. Landreth'e (2002) göre, oyun terapisi ile çocuklar, kendilerine saygı duymayı, duygularının kabul edilebilir olduğunu, duygularını ifade edebilmeyi, sorumluluk almayı, problem çözmeyi, kendi kendilerini kontrol edip, seçim yapmayı öğrenmektedirler (Bratton vd., 2008: 577). Bir çalışmada da oyun terapisinin, genel davranış problemini içselleştirme, benlik kavramı, öz yeterlik depresyonu, anksiyete ve tedaviye uyum süreci konularında olumlu bir etkisi olduğundan bahsedilmektedir (Akt. Barzegary ve Zamini, 2011: 2216). Dolayısıyla, oyun terapisi uygulamaları ile çocukların bilişsel gelişimleri desteklenebilmekte, yaşadıkları içsel sorunlar ile sahip oldukları fonksiyonel olmayan düşüncelere çözüm bulunabilmektedir (Yukay Yüksel, 2017: 403). Oyun terapisi, çocukların, ihtiyaçlarında aktif olmalarını ve oyun içerisinde deşarj olmalarını sağlamakta, çocukları yetişkin yaşamının getireceği görevlere hazırlamakta, zor hedefleri başarıp engelleri aşmalarına yardımcı olmaktadır. Böylelikle çocuklar, diğer çocuklar ve yetişkinler ile iletişim kurmayı öğrenmekte, ihtiyaçlarını tanımlamak için iş başına geçebilmekte ve toplumsal açıdan kabullenilmek için diğerleriyle nasıl geçinmesi gerektiğini öğrenmektedirler (Yıldız, 2015: 9). Gerginlik, hayal kırıklığı, güvensizlik, saldırganlık, korku, kafa karışıklığı ve şaşkınlık gibi birikmiş duygularını oyun yoluyla dışarı atmaktadırlar (VanFleet ve Faa-Thompson, 2010: 4). Bu yolla çocuklar, bir yandan duygularını açığa vururken, diğer yandan bu duygularıyla yüzleşerek onları denetlemeyi öğrenmektedirler. Böylece, duygusal bir rahatlamaya kavuşmakta, kendileri olabilmekte, kendi kararlarını verebilmekte ve psikolojik açıdan olgunlaşmaktadırlar (Teber, 2015: 4; Axline, 2019: 27-28). Dolayısıyla, oyun terapisinin, birtakım sorunlarla karşılaşan çocuklar üzerinde iyileştirici etkisinin olduğu, bu etkisi sayesinde bu çocukların sosyal yaşamlarında başarılı ilişkiler kurmalarına yardımcı olduğu anlaşılmaktadır.

Alanyazın incelendiğinde; Uzun Dönmez'in (2019: 1), otizmli çocukların yaşam kalitesinde terapatik rekreasyon uygulaması bağlamında hippoterapinin etkisini; Ahbab'ın (2019: 1) da öfke problemi olan çocuklarda çocuk merkezli oyun terapisinin etkisini incelediği görülmektedir. Diğer yandan, Yaman ve Arslan (2009: 445), çocuk ve gençlik suçlarının önlenmesinde rekreatif sporların önemini; Ataman Yancı (2010: 1) da öğretilebilir zihinsel engeli olan çocukların ruhsal ve sosyal uyumunda sportif rekreasyonun önemini açıklamıştır. Ayrıca, alanyazında zihinsel engelli ergenlerde sportif rekreasyon aktivitelerinin benlik saygısına etkisini (Koçak, 2016: 1), otizm spektrum bozukluğu tanısı olan çocuklarda terapatik at binme aktivitelerinin yaşam kalitesi ve motor performans üzerine etkisini (Akpınar vd., 2016: 172) ve terapatik rekreasyon faaliyetlerinin down sendromlu çocukların sosyal gelişimine etkisini (Bor, 2018: 1) araştıran çalışmalar da mevcuttur. Bunların dışında, engelli çocuk ve ergenlerin fiziksel aktivite önerileri ile rekreasyonel fiziksel aktivitelere katılımlarını inceleyen bir çalışmanın (Toptaş Demirci, 2019: 46) olduğu da görülmektedir. Bakıldığında, bu çalışmaların daha çok özel gereksinimli çocuklar için sportif rekreasyonun önemi, terapatik at binme etkinliklerinin çocuklar üzerindeki etkisi ile engelli çocukların fiziksel rekreasyon aktivitelerine katılımlarını inceleyen konulara odaklandıkları görülmektedir. Fakat bu çalışmalar içerisinde, oyun terapisi uygulamalarını terapatik



rekreasyon bağlamında inceleyen bir çalışmanın olmaması dikkat çekmektedir. Dolayısıyla, bu çalışma, alanyazında tespit edilen bu eksikliğin doldurulması amacıyla hazırlanmıştır.

## YÖNTEM

### Araştırmanın Amacı, Kapsamı ve Önemi

Araştırmanın amacı, özel gereksinimli çocukların tedavisinde ve çocukların sosyal uyumlarının sağlanmasında kullanılan oyun terapisini, özel gereksinimli bireylerin tedavisinde yardımcı hizmet olarak uygulanan terapatik rekreasyon bağlamında değerlendirmeye almaktır. Bu amaç doğrultusunda hazırlanan çalışma, “rekreasyon”, “terapi”, “terapatik rekreasyon”, “rekreasyon terapisi”, “oyun” ve “oyun terapisi” kavramları ile sınırlı tutulmuş ve bu kavramlar çerçevesinde araştırma yürütülmüştür. Araştırma sonunda elde edilecek bulguların ise oyun terapisinin bir terapatik rekreasyon türü olarak kabul edilip edilemeyeceğine ilişkin soruya cevap vereceği düşünülmektedir.

### Veri Toplama

Çalışmada, kavramsal bakış açısı benimsenmiş ve araştırmanın yürütülmesi için gerekli olan veriler, kaynak taraması yoluyla elde edilmiştir. Kaynak taraması, sosyal bilimlerde araştırma tasarımı olarak en yaygın kullanılan veri toplama tekniklerinden birini meydana getirmektedir (Neuman, 2016: 395). Araştırmacıya da araştırdığı kavramla alakalı geçmiş dönem çalışmalarından zaman sıralamasına göre çıkarım yapma, bu çıkarımlarla kendi araştırma sorusu arasında bir bağlantı kurabilme ve edindiği verileri yorumlayarak alanyazına yeni bir bakış açısı kazandırabilme olanağı tanımaktadır (Akoğlan Kozak ve Özkeroğlu, 2020: 318). Bu noktadan hareketle, bu çalışmada, araştırmanın amacına ulaşma konusunda kaynak tarama metodunun uygun olacağına karar verilmiş ve bu karar doğrultusunda konuya ilişkin alanyazın taranarak veri toplanmıştır. Tarama işlemi, elektronik ve basılı kaynakların taranması şeklinde yapılmış ve “rekreasyon”, “terapi”, “terapatik rekreasyon”, “rekreasyon terapisi”, “oyun” ve “oyun terapisi” kavramları çerçevesinde gerçekleştirilmiştir.

### Veri Analizi

Çalışmada, kaynak taraması yoluyla elde edilen veriler kavramsal bir analize tabi tutulmuş ve analiz, ilk olarak “terapatik rekreasyon” kavramı hakkında bilgi verilmesi, daha sonra “oyun terapisi” konusunda açıklama yapılması, son aşamada ise terapatik rekreasyon ve oyun terapisi kavramlarının karşılaştırmalı analize tabi tutulması şeklinde yapılmıştır. Değerlendirmeler sonucunda, özel gereksinimli çocukların tedavisinde ve sosyal uyumlarının sağlanmasında kullanılan oyun terapisinin, özel gereksinimli bireylerin tedavisinde yardımcı hizmet olarak uygulanan terapatik rekreasyon bağlamında değerlendirilip değerlendirilemeyeceği sorusuna cevap aranmıştır.

## BULGULAR

Araştırma sonucunda elde edilen bulgular, iki aşamada sunulmaktadır. Bulguların ilk aşamasını, “terapatik rekreasyon” kavramına ilişkin bulgular oluştururken; ikinci aşamasını, “oyun terapisi” kavramına ilişkin bulgular meydana getirmektedir.

İlk aşamada, terapatik rekreasyon kavramına ilişkin bulgulara bakıldığında; bu kavramı oluşturan ve terapatik rekreasyon uygulamalarının gereklerini meydana getiren birtakım özelliklerin olduğu görülmektedir. Buna göre; terapatik rekreasyon, hasta, yaşlı, engelli vb.

özel gruptaki kişilere verilen rekreasyon hizmetlerini ifade etmekte (Göker, 2014: 191) ve terapatik rekreasyonun amacını hastalık, yaralanma veya kronik sakatlıkla ilişkili fiziksel, sosyal, bilişsel ve duygusal durumları tedavi etme oluşturmaktadır (Dattilo vd., 1998: 260). Bu yönüyle terapatik rekreasyon, psikolojik veya sağlık sorunu olan bireylerin kişisel ve çevresel güçlerinin geliştirilmesi (Anderson ve Heyne, 2012: 122) ve hastalıkların ilerlemesini yavaşlatarak veya tamamen durdurarak bireylerin tedavi sürecini desteklemek amacıyla uygulanmaktadır (Aydın ve Tütüncü, 2019: 78). Buna göre, terapatik rekreasyon, bireylerin yaşam kalitesini artırmakta, fiziksel, zihinsel ve ruhsal gelişimlerine pozitif katkı sağlayarak onların özgüvenlerini geliştirmeye yardımcı olmakta (Greer ve Vin-Raviv, 2019: 287), böylece bireylerin rehabilitasyon sürecini hızlandırmaktadır (Tütüncü, 2012: 251). Tedavi edici işlevinin yanı sıra terapatik rekreasyon, bireylerin bu etkinliklerden keyif almalarını ve boş zamanlarını neşe içerisinde geçirmelerini de sağlamaktadır (Göbel, 2016: 29). Terapatik rekreasyonla ilgili verilen bilgilerden yola çıkarak; terapatik rekreasyon uygulamalarının özel gereksinimli bireylerin tedavisinde kullanıldığı bulgusuna ulaşılmaktadır. Bu uygulama sonucunda terapatik rekreasyonun, fiziksel, zihinsel veya psikolojik sorunu olan bireylerin tedavi süreçlerini desteklediği, onlara güçlerini yeniden kazandırarak özgüven verdiği ve onların tedavi ve rehabilitasyon süreçlerini hızlandırdığı da ulaşılan bulgular arasındadır.

Oyun terapisi kavramının bulgularına bakıldığında; oyun terapisinin, çocukların davranışsal, duygusal ve travmatik deneyimlerini ifade etmesinin bir yolu olduğu (Ogawa, 2004: 24) ve çocuk için en doğal kendi kendini iyileştirme sürecini ifade ettiği (Ray, 2004: 29) görülmektedir. Oyun terapisi, eğitim almış oyun terapistleri tarafından, çocuğun kişiler arası ilişkilerini geliştirmek, karşılaştığı fiziksel, zihinsel, psikolojik ve sosyal güçlüklerle başa çıkmasını ve karşısına çıkan problemlere çözüm üretme konusunda onu cesaretlendirmek amacıyla gerçekleştirilmektedir (VanFleet ve Faa-Thompson, 2010: 11; Zorlu, 2016: 16; Çelik, 2017: 18; Bekeç, 2018: 16; Saltık, 2018: 21). Oyun terapisi uygulamaları çocuğa, duygu ve düşüncelerini ifade etme, çevresiyle iletişim kurma, isteklerini açıklayabilme ve sorunlarıyla baş edebilme gibi yararlar sağlamaktadır (Bratton vd., 2008: 577). Oyun terapisi ayrıca, çocuğun özgüvenini geliştirme, anksiyete ve tedaviye uyum sağlama konuları (Akt. Barzegary ve Zamini, 2011: 2216) ile bilişsel gelişimini destekleme ve problemlere çözüm üretebilme konularında çocuğun iyileşme sürecini desteklemektedir (Yukay Yüksel, 2017: 403). Bu sayede çocuk, duygusal bir rahatlamaya kavuşmakta, psikolojik açıdan olgunlaşmakta (Teber, 2015: 4; Axline, 2019: 27-28), eğlenmekte ve travmatik olay ve yaşantılardan uzak kalmaktadır. Böylelikle, çocuğun iyileşme süreci hızlanmaktadır (Öğretir, 2008: 98). Dolayısıyla, buradan, oyun terapisinin özel gereksinimli ve psikolojik açıdan desteğe ihtiyaç duyan çocuklara uygulandığı ve bu uygulamaların amacını, bu çocukların tedavi süreçlerini hızlandırarak topluma uyum sağlamlarını kolaylaştırmanın oluşturduğu bulgusuna ulaşılmaktadır. Ayrıca oyun terapisinin fiziksel, zihinsel, davranışsal veya psikolojik sorunu olan çocukların tedavi ve rehabilitasyon sürecini destekleyerek hızlandırdığı ve onlara özgüven verdiği de araştırma bulguları arasında yer almaktadır.

## SONUÇ

Bu çalışmada, oyun terapisi kavramı ele alınmış olup, bu kavramın terapatik rekreasyon bağlamında kavramsal bir değerlendirmesi yapılmıştır. Değerlendirme sonucunda; terapatik rekreasyon faaliyetlerinin, engelli, hasta, yaşlı vb. özel gereksinimli bireylerin tedavi ve rehabilitasyon sürecine yardımcı hizmet olarak uygulandığı; oyun terapisinin de özel gereksinimli “çocukların” tedavi ve rehabilitasyon sürecini hızlandırmak amaçlı gerçekleştirildiği bulgularına ulaşılmıştır. Bu bulgulara göre, hem terapatik rekreasyon hem de oyun terapisinin uygulamalarının esas amacını özel gereksinimli kişilerin tedavi ve rehabilitasyon sürecini hızlandırıcı aktivitelerin uygulanmasının oluşturduğu anlaşılmaktadır. Her iki uygulamanın danışan kitlesine bakıldığında ise terapatik rekreasyon hizmetlerini özel gereksinimli bireyler (yaşı kaç olursa olsun) oluştururken, oyun terapisinin danışan kitlesini “çocukların” oluşturduğu görülmektedir. Bu noktada, konu ile ilgili Akoğlan Kozak ve Özkeroğlu'nun (2020: 319) yapmış olduğu çalışma dikkat çekmektedir. Çalışmada yazarlar, çocuğun hayatında yer alan oyunların, esasında çocuk için bir rekreasyon faaliyeti olduğunu belirtmekte ve konu ile alakalı hem alanyazındaki çalışmalarda hem de turizm sektöründeki uygulamalarda çocuk oyunları ve eğlence hizmetlerinin “çocuk rekreasyonu” olarak adlandırılmasını önermektedir. Bu çalışmaya göre, çocuk oyunlarının bir rekreasyon çeşidi olarak ele alınabileceği anlaşılmaktadır. Burada ele alınan oyun terapisi kavramı bu bağlamda değerlendirildiğinde ve araştırmadan elde edilen bulgular incelendiğinde; “oyun terapisi” uygulamalarını “terapatik rekreasyon” bağlamında değerlendirmenin mümkün olacağı sonucuna ulaşılmakta ve bu sonuç doğrultusunda, oyun terapisinin bir terapatik rekreasyon türü olarak ele alınması önerilmektedir. Bu önerinin dikkate alınması durumunda ise rekreasyon alanında gelecekte yapılacak oyun terapisi konulu çalışmaların, terapatik rekreasyon bağlamında ele alınması ve gerçekleştirilecek oyun terapisi uygulamalarının bu çerçevede düzenlenmesi sağlanmış olacaktır.

## KAYNAKÇA

- Adler, A. (2010). *İnsanı Tanıma Sanatı* (Çev. Şipal, K.). İstanbul: Say Yayınları.
- Ahbab, A. (2019). *Öfke Problemi Olan Çocuklarda Çocuk Merkezli Oyun Terapisinin Etkisi*. (Yayımlanmamış Yüksek Lisans Tezi). Üsküdar Üniversitesi Sosyal Bilimler Enstitüsü, İstanbul.
- Akoğlan Kozak, M. ve Özkeroğlu, Ö. (2020, 23-25 Ekim). Çocuk Oyunlarının Çocuk Rekreasyonu Bağlamında Değerlendirilmesi. *World Children Conference*, Ankara, Türkiye.
- Akpınar, S., Özcan, K., Özyurt, G. ve Dinsever, Ç. (2016). Otizm Spektrum Bozukluğu Tanısı Olan Çocuklarda Terapötik At Binme Aktivitelerinin Yaşam Kalitesi ve Motor Performans Üzerine Etkisi. *Spor Bilimleri Dergisi*, 27 (4), 172-184.
- Allsop, J. (2012). *Assessing The Social Effects of a Therapeutic Recreation Summer Camp for Adolescents with Chronic Illness*. (Unpublished Master Thesis). The University of Utah Department of Parks, Recreation, and Tourism, Utah.
- And, M. (1993, 23-24 Nisan). Kùltürler Kavşagında Oyun ve Oyun Nesnelerinin Tarihi. *Toplumsal Tarihte Çocuk Sempozyumu*, İstanbul, Türkiye.

Anderson, L.S. and Heyne, L.A. (2012). Flourishing through Leisure: An Ecological Extension of the Leisure and Well-Being Model in Therapeutic Recreation Strengths-Based Practice. *Therapeutic Recreation Journal*, XLVI (2), 129-152.

Ardahan, F., Turgut, T. ve Kaplan Kalkan, A. (2016). Serbest Zaman ve Rekreasyon, F. Ardahan (Ed.). *Her Yönüyle Rekreasyon* içinde (1-118). Ankara: Detay Yayıncılık.

Axline, V.M. (2019). *Oyun Terapisi* (Çev. Baydoğan, M.). Ankara: Panama Yayıncılık.

Ataman Yancı, H.B. (2010). *Öğretilebilir Zihinsel Engeli Olan Çocukların Ruhsal ve Sosyal Uyumunda Sportif Rekreasyonun Önemi*. (Yayımlanmamış Doktora Tezi). Marmara Üniversitesi Sağlık Bilimleri Enstitüsü, İstanbul.

Aydın, İ. ve Tüütncü, Ö. (2018). Rekreasyon terapisi Kamplarının Sosyal Etkilerinin Değerlendirilmesi. *Anatolia: Turizm Araştırmaları Dergisi*, 29 (1), 106-112.

Aydın, İ. ve Tütüncü, Ö. (2019, 19-24 Nisan). Hastanelerde Gerçekleştirilen Rekreasyon Terapisi Uygulamalarının Değerlendirilmesi. *5. Rekreasyon Araştırmaları Kongresi*, Çorum, Türkiye.

Aykara, A. (2017). Çocuk Merkezli Oyun Terapisinin Engelli Çocuklara Yönelik Sosyal Hizmet Uygulamaları Açısından Önemi. *Toplum ve Sosyal Hizmet*, 28 (1), 169-186.

Baggerly, J. and Parker, M. (2005). Child-Centered Group Play Therapy With African American Boys at the Elementary School Level. *Journal of Counseling & Development*, 83 (Fall), 387-396.

Barzegary, L. and Zamini, S. (2011). The Effect of Play Therapy on Children with ADHD. *Procedia Social and Behavioral Sciences*, 30, 2216-2218.

Bekeç, M. (2018). *Deneyimsel Oyun Terapisinin Dikkat Eksikliği ve Hiperaktivite Bozukluğu Tanısı Olan 6-11 Yaş Arasındaki Çocukların Duygu ve Davranışları Üzerindeki Etkisinin İncelenmesi*. (Yayımlanmamış Yüksek Lisans Tezi). Üsküdar Üniversitesi Sosyal Bilimler Enstitüsü, İstanbul.

Bor, M.Ö. (2018). *Terapatik Rekreasyon Faaliyetlerinin Down Sendromlu Çocukların Sosyal Gelişimine Etkisi: Elazığ İli Örneği*. (Yayımlanmamış Yüksek Lisans Tezi). Batman Üniversitesi Sosyal Bilimler Enstitüsü, Batman.

Bratton, S.C., Ray, D. and Landreth, G. (2008). Play Therapy. M. Hersen and A.M. Groos (Ed.). *Handbook of Clinical Psychology Volume 2 Children and Adolescents* in pp. 577-625. Canada: John Wiley & Sons. Inc.

Candan, S. (2017). *3-10 Yaş Arası Gelişimsel Problemleri Olan Çocuklarda Çocuk Merkezli Oyun Terapisinin Etkisinin İncelenmesi*. (Yayımlanmamış Yüksek Lisans Tezi). Atatürk Üniversitesi Eğitim Bilimleri Enstitüsü, Erzurum.

Çelik, M. (2017). *Deneyimsel Oyun Terapisinin Çocuk Evlerinde Kalmakta Olan 3-10 Yaş Grubu Çocukların Çocukluk Çağı Travma Sonrası Duygusal Stres Düzeyine Etkisinin İncelenmesi*. (Yayımlanmamış Yüksek Lisans Tezi). Üsküdar Üniversitesi Sosyal Bilimler Enstitüsü, İstanbul.

Dattilo, J., Kleiber, D. and Williams, R. (1998). Self-Determination and Enjoyment Enhancement: A Psychologically-Based Service Delivery Model for Therapeutic Recreation. *Therapeutic Recreation Journal*, Fourth Quarter, 258-271.

Demirci, Ç. (2013, 31 Ekim-3 Kasım). Hasta memnuniyetinin Arttırılmasında Farklılaştırma Politikaları: Terapötük Rekreasyon. *II. Rekreasyon Araştırmaları Kongresi*, Kuşadası, Aydın, Türkiye.

Eberle, S.G. (2014). The Elements of Play: Toward a Philosophy and a Definition of Play. *American Journal of Play*, 6 (2), 214-233.

Geldi, B. (2020). Rekreasyon Terapisi ve Rehabilitasyon, C. Taşkın (Ed.). *Rekreasyon Paradigması* içinde (225-246). Ankara: Gazi Kitabevi.

Göbel, Ö. (2016). *Önleyici Terapötük Rekreasyon Uygulaması; İşitme Engellilere Yönelik Çalışma*. (Yayımlanmamış Yüksek Lisans Tezi). Celal Bayar Üniversitesi Sosyal Bilimler Enstitüsü, Manisa.

Göker, G. (2014). Rekreasyonda Yeni Trendler, A. Yaylı (Ed.). *Rekreasyona Giriş* içinde (184-202). Ankara: Detay Yayıncılık.

Gönen, M. (1989). *Oyuncak ve Kitabın Çocuğun Gelişimi Açısından Önemi*. [https://scholar.google.com/scholar?hl=tr&as\\_sdt=0%2C5&q=Oyuncak+ve+Kitab%C4%B1n+%C3%87ocu%C4%9Fun+Geli%C5%9Fimi+A%C3%A7%C4%B1s%C4%B1ndan+%C3%96nemi+Dr.+M%C3%BCbecel+G%C3%96NEN&btnG=](https://scholar.google.com/scholar?hl=tr&as_sdt=0%2C5&q=Oyuncak+ve+Kitab%C4%B1n+%C3%87ocu%C4%9Fun+Geli%C5%9Fimi+A%C3%A7%C4%B1s%C4%B1ndan+%C3%96nemi+Dr.+M%C3%BCbecel+G%C3%96NEN&btnG=), [Erişim Tarihi: 24.03.2020].

Gray, P. (2011). The Decline of Play and the Rise of Psychopathology in Children and Adolescents. *American Journal of Play*, 3 (4), 443-463.

Greer, M. and Vin-Raviv, N. (2019). Outdoor-Based Therapeutic Recreation Programs Among Military Veterans with Posttraumatic Stress Disorder: Assessing the Evidence. *Military Behavioral Health*, 7 (3), 286-303.

Homeyer, L.E. and Morrison, M.O. (2008). Play Therapy Practice, Issues, and Trends. *American Journal of Play*, 1 (2), 210-228.

Hood, C.D. and Carruthers, C.P. (2002). Coping Skills Theory as an Underlying Framework for Therapeutic Recreation Services. *Therapeutic Recreation Journal*, 36 (2), 137-153.

Hutchinson, S.L., Bland, A.D. and Kleiber, D.A. (2008). Leisure and Stress-Coping: Implications for Therapeutic Recreation Practice. *Therapeutic Recreation Joournal*, XLII (1) Special Issue, 9-23.

Kacar, D. (2020). *Geleneksel Çocuk Oyunlarının İnternet Bağımlılığı, Sosyal Beceri ve Stres Düzeyine Etkisi*. (Yayımlanmamış Yüksek Lisans Tezi). Gazi Üniversitesi Sağlık Bilimleri Enstitüsü, Ankara.

Karaküçük, S. (2012). *Terapatik Rekreasyon Bir Örnek Uygulama: OSEP (Otistik Bireyler Spor Eğitim Projesi)*. Ankara: Gazi Kitabevi.

Karaküçük, S. (2019). *Boş Zaman Rekreasyon ve İslamiyet*. Ankara: Gazi Kitabevi.

Kırış, B.F. (2016). *Gelişimsel Oyun Terapisinin Çocuk Evlerinde Kalmakta Olan 6-12 Yaş Grubu Çocukların Davranış Problemlerine Etkileri*. (Yayımlanmamış Yüksek Lisans Tezi). Üsküdar Üniversitesi Sosyal Bilimler Enstitüsü, İstanbul.

Koçak, E. (2016). *Zihinsel Engelli Ergenlerde Sportif Rekreasyon Aktivitelerinin Benlik Saygısına Etkisi*. (Yayımlanmamış Yüksek Lisans Tezi). Selçuk Üniversitesi Sağlık Bilimleri Enstitüsü, Konya.

Koçkaya, S. (2016). *Okul Öncesi Çocuklarının Çekingenlik Davranışları Üzerine Oyun Terapisi Uygulamalarının Etkisi*. (Yayımlanmamış Yüksek Lisans Tezi). Dokuz Eylül Üniversitesi Eğitim Bilimleri Enstitüsü, İzmir.

Küçük Şahin, İ. (2018). *Gelişimsel Oyun Terapisinin Okul Öncesi Dönemdeki Çocukların Dil ve Sosyal Gelişim Düzeylerine Etkisinin İncelenmesi*. (Yayımlanmamış Yüksek Lisans Tezi). İstanbul Aydın Üniversitesi Sosyal Bilimler Enstitüsü, İstanbul.

Landreth, G.L. (1993). Child-Centered Play Therapy. *Elementary School Guidance & Counseling*, 28 (1), 17-29.

Landreth, G.L., Ray, D.C. and Bratton, S.C. (2009). Play Therapy in Elementary Schools. *Psychology in the Schools*, 46 (3), 281-289.

Neuman, W.L. (2016). *Toplumsal Araştırma Yöntemleri Nitel ve Nicel Yaklaşımlar 2* (Çev. Özge, S.) (8. Basım). Ankara: Yayın Odası.

Nwokah, E., Hsu, H.C. and Gulker, H. (2013). The Use of Play Materials in Early Intervention: The Dilemma of Poverty. *American Journal of Play*, 5 (2), 187-218.

Ogawa, Y. (2004). Childhood Trauma and Play Therapy Intervention for Traumatized Children. *Journal of Professional Counseling: Practice, Theory & Research*, 32 (1), 19-29.

Öğretir, A.D. (2008). Oyun ve Oyun Terapisi. *Gazi Üniversitesi Endüstriyel Sanatlar Eğitim Fakültesi Dergisi*, 22, 94-100.

Özdoğan, B. (2014). *Çocuk ve Oyun Çocuğa Oyunla Yardım* (Genişletilmiş 6. Baskı). Ankara: Anı Yayıncılık.

Porter, M.L., Hernandez-Reif, M. and Jessee, P. (2009). Play Therapy: A Review. *Early Child Development and Care*, 179 (8), 1025-1040.

Ray, D. (2004). Supervision of Basic and Advanced Skills in Play Therapy. *Journal of Professional Counseling: Practice, Theory & Research*, 32 (2), 28-41.

Ray, D.C., Armstrong, S.A., Warren, E.S. and Balkin, R.S. (2005). Play Therapy Practices Among Elementary School Counselors. *Professional School Counseling*, 8 (4), 360-365.

Sağcan, M. (1986). *Rekreasyon ve Turizm*. İzmir: Cumhuriyet Basımevi.

Saltık, N. (2018). *Kadın Konukevlerinde Kalan Çocuklarda Oyun Terapisinin Sosyal Beceri ve Problem Davranışlara Etkisinin İncelenmesi*. (Yayımlanmamış Yüksek Lisans Tezi). Ankara Yıldırım Beyazıt Üniversitesi Sağlık Bilimleri Enstitüsü, Ankara.

Stulmaker, H.L. and Ray, D.C. (2015). Child-Centered Play Therapy with Young Children Who are Anxious: A Controlled Trial. *Children and Youth Services Review*, 57, 127-133.

Teber, M. (2015). Gençlik, Oyun ve Oyun Terapisi. *Gençlik Araştırmaları Dergisi*, 3 (3), 1-22.

Toptaş Demirci, P. (2019). Recreational Activities for with Disability: School-Aged Children and Adolescents. *International Journal of Recreation and Sport Science*, 3 (1), 46-57.

Türk Dil Kurumu Sözlükleri (2020). *Güncel Türkçe Sözlük*, <https://sozluk.gov.tr/>, [Erişim Tarihi: 10.12.2020].

Tütüncü, Ö. (2012). Rekreasyon ve Rekreasyon Terapisinin Yaşam Kalitesindeki Rolü. *Anatolia: Turizm Araştırmaları Dergisi*, 23 (2), 248-252.

Uzun Dönmez, M. (2019). *Otizimli Çocukların Yaşam Kalitesinde Hippoterapinin Etkisinin İncelenmesi: Terapötik Rekreasyon Uygulaması*. (Yayımlanmamış Doktora Tezi). Hitit Üniversitesi Sağlık Bilimleri Enstitüsü, Çorum.

VanFleet, R. and Faa-Thompson, T. (2010). The Case for Using Animal Assisted Play Therapy. *British Journal of Play Therapy*, 6, 4-18.

Webb, N.B. (2011). Play Therapy for Bereaved Children: Adapting Strategies to Community, School, and Home Settings. *School Psychology International*, 32 (2), 132-143.

Witherspoon, L. and Manning, J.P. (2012). Active Gaming: The Future of Play? *American Journal of Play*, 11 (1), 104-131.

Yaman, M. ve Arslan, S. (2009). Çocuk ve Gençlik Suçlarının Önlenmesinde Rekreatif Sporlar. *Uluslararası İnsan Bilimleri Dergisi*, 6 (1), 445-459.

Yıldız, C. (2015). *Oyun Terapisiyle Bütünleştirilmiş Grup Terapisinin Çocukların Utangaçlık Düzeylerine Etkisi*. (Yayımlanmamış Yüksek Lisans Tezi). Beykent Üniversitesi Sosyal Bilimler Enstitüsü, İstanbul.

Yukay Yüksel, M. (2017). Oyun Terapisi. A. Önder ve H. Arslan Çiftçi (Ed.). *Erken Çocuklukta Oyun ve Oyun Yoluyla Öğrenme* içinde (ss. 403- 425). Ankara: Nobel Yayıncılık.

Zabriskie, R.B., Lundberg, N.R. and Groff, D.G. (2005). Quality of Life and Identity: The Benefits of a Community-Based Therapeutic Recreation and Adaptive Sports Program. *Therapeutic Recreation Journal*, 39 (3), 176-191.

Zorlu, A. (2016). *Yönlendirici Olmayan Oyun Terapisinin Dikkat Eksikliği Hiperaktivite Bozukluğu Belirtili Çocukların Duygu ve Davranışları Üzerindeki Etkisinin İncelenmesi*. (Yayımlanmamış Doktora Tezi). İstanbul Üniversitesi Eğitim Bilimleri Enstitüsü, İstanbul.

## PLANLI DAVRANIŞ TEORİSİ KAPSAMINDA BÜYÜKŞEHİR SAKİNLERİNİN HAFTA SONU TATİL DESTİNASYONU TERCİH NİYETLERİNİN DEĞERLENDİRİLMESİ

**Doç. Dr. Gülizar AKKUŞ**

**Savaş BÖYÜKYILMAZ**

Kastamonu Üniversitesi Turizm Fakültesi

### Özet

Bu araştırmada Ajzen (1985, 1991)'in geliştirdiği planlı davranış teorisi modeli kullanılarak, Türkiye'nin başkenti olan Ankara'da yaşayan sakinlerin hafta sonu tatilleri ile ilgili destinasyon tercih niyetlerini değerlendirmek amaçlanmıştır. Nicel yöntem kullanılan çalışmada, Ankara il merkezi ve ilçelerinde yaşayan 446 sakine, 2020 yılı Mayıs-Haziran ayları arasında anket uygulanmıştır. Elde edilen sonuçlara göre, katılımcıların daha çok 7-10 haftada bir (%30,5) ve yılda bir (%41,3) Ankara dışına seyahat ettikleri tespit edilmiştir. Kendi imkanları ile seyahat edenlerin oranı (%88,6) oldukça yüksektir. Katılımcıların seyahatlerinde daha çok Ege (%22,9), Karadeniz (%21,7), Akdeniz (%20,0) ve İç Anadolu bölgelerini (%20,2) tercih ettiği saptanmıştır. Katılımcıların seyahatleri esnasında 44 ili, bunlar içerisinde de en çok Antalya'yı (%16,4) tercih ettiği tespit edilmiştir. Bununla birlikte Muğla, İstanbul ve İzmir (%7,6) illerinin eşit oranlarda tercih edildiği görülmektedir. Yapılan regresyon analizleri sonucunda kurulan tüm hipotezler kabul edilmiş olup, hafta sonu Ankara dışına çıkma tutumu, buna ilişkin öznel norm ve algılanan davranışsal kontrolün niyet üzerinde olumlu etkisinin olduğu tespit edilmiştir.

**Anahtar Kelimeler:** Planlı davranış teorisi, destinasyon tercih niyeti, hafta sonu tatili, büyükşehir sakinleri, Ankara sakinleri.

### Abstract

In this research, using the planned behavior theory model developed by Ajzen (1985, 1991), Turkey's capital of Ankara residents was to evaluate the destination preference intentions related to weekend holidays. In the study using quantitative method, a questionnaire was applied to 446 residents living in Ankara city center and districts between May and June 2020. According to the results, it was determined that the participants mostly travel outside Ankara once every 7-10 weeks (30.5%) and once a year (41.3%). The rate of people traveling with their own means (88.6%) is quite high. It was determined that the participants mostly preferred the Aegean (22.9%), Black Sea (21.7%), Mediterranean (20.0%) and Central Anatolia regions (20.2%) for their travels. It was determined that the participants preferred 44 provinces during their travels and Antalya (16.4%) the most among them. However, it is seen that Muğla, İstanbul, and İzmir (7.6%) provinces are preferred equally. As a result of the regression analysis, all hypotheses established were accepted, and it was determined that the attitude of going out of Ankara at the weekend, the associated subjective norm and perceived behavioral control had a positive effect on behavioral intention.



**Keywords:** Planned behavior theory, Destination preference intention, weekend holiday, metropolitan residents, Ankara residents.

## GİRİŞ

Son yıllarda ulaşım imkanlarının artması ile birlikte seyahat eden insan sayısının artış gösterdiği bilinen bir gerçektir. Bu artış günümüzde ihtiyaç olarak kabul edilen turizm faaliyetlerinin de artmasına sebebiyet vermiştir. Ancak yoğun çalışma koşulları sebebiyle bireylerin bu faaliyetleri daha az sürede gerçekleştirmeye çalıştığı görülmektedir. Özellikle gelişmiş bölgelerde ya da şehirlerde yaşayan ve çalışan insanlar dinlenmek amacıyla turistik destinasyonlara yönelmekte, ancak bunu zaman kısıtı sebebiyle özellikle iki günlük bir mola olarak görülebilecek hafta sonlarında gerçekleştirmektedir. Bu hafta sonu seyahatleri uzun veya kısa olabileceği gibi önceden planlanmış veya planlanmamış da olabilir. Genellikle yakın destinasyonlara yapılan seyahatlerin plansız ve ani karar verilerek yapıldığı söylenebilir. Bu seyahatler özel araçla gününbirlik yapıldığı gibi bütün bir hafta sonunu da kapsayabilmektedir. Ancak daha hızlı ulaşım araçları ile daha uzak destinasyonlara planlı seyahatlerin yapıldığı da bilinmektedir. Özellikle büyükşehirlerde yaşayan ve gelir seviyesi kırsal alanlara göre nispeten daha yüksek olan insanların, yılın önemli bir bölümünde hafta sonu seyahat ettiği ya da edebildiği gözlenmektedir. İstanbul sakinlerinin hafta sonu için yakın bir destinasyon olan Bolu-Abant'ı, Ankara sakinlerinin Ankara ilçelerini ve özellikle yaz aylarında Amasra-Bartın'ı ziyaret ettiği artık herkes tarafından bilinen bir durumdur.

Bu araştırmada önemli bir turistik potansiyel teşkil eden büyükşehir sakinlerinin hafta sonu tatil niyetlerini planlı davranış teorisi kapsamında değerlendirmek amaçlanmıştır. Planlı davranış teorisi, davranışlar için temel olan tutumlar, öznel normlar ve algılanan davranışsal kontrol ile ilgili olup, bu durum niyeti yüksek oranda etkilemektedir (Ajzen, 1991: 206). Bu teoride ana faktör kişilerin davranışı gerçekleştirme niyetidir. Niyet bir davranışı etkileyen motivasyon faktörü olarak da bilinmektedir. İnsanların davranışı gerçekleştirmek için denemeye istekli olmaları ve bunun için ne kadar çaba sarf etmeleri, planladıklarını göstermektedir. Dolayısıyla bir davranışta bulunma niyeti güçlü olursa performansa da etkisi olmaktadır (Ajzen, 1991: 182). Bu araştırmada ise Ankara sakinlerinin tutumları, öznel normları ve algılanan davranışsal kontrollerinin hafta sonuna dair destinasyon tercih niyetlerini nasıl etkilediğini tespit etmek hedeflenmiştir.

Cumhuriyetin ilanından sonra Türkiye'nin başkenti olan Ankara, başlangıçta küçük bir kasaba görünümünde iken, özellikle çevre illerden başlayan göç ile 1927 yılında yaklaşık 500 bin olan nüfusu 2015 yılında beş milyonun üstüne çıkmıştır. Bu süreç içerisinde Ankara ili 25 ilçe ve 1432 mahalleye sahip büyük bir metropol haline gelmiştir (Ankara Valiliği, 2020). Nüfus oranı en yüksek ilçeleri olan Çankaya, Keçiören, Yenimahalle, Mamak, Etimesgut merkezi ilçeler olup ilk beş sırada yer alırken, en az nüfusa sahip ilçeler ise Kalecik, Ayaş, Güdül, Çamlıdere ve Evren'dir. Dolayısıyla nüfus yoğunluğunun önemli bir kısmının il merkezinde olduğunu söylemek mümkündür. Bu yoğunluğun önemli bir kısmı 15-45 yaş aralığındadır (Ankara kalkınma ajansı, 2017: 20). Nüfusun %71,5'i hizmetler, %25,7'si sanayi ve %2,8'i tarım sektöründe çalışmaktadır. Sosyal güvenlik kapsamındaki aktif çalışanların toplam il nüfusuna oranı ise %33,36'dır (Ankara Kalkınma Ajansı, 2017: 154).

İç Anadolu Bölgesi'nde yer alan Ankara kara, hava ve demir yolu taşımacılığı aracılığıyla diğer destinasyonlar ile bağlantı kurabilmektedir. Hava yolu taşımacılığının son yıllarda oldukça geliştiği bilinmekle beraber, 2019 yılı itibariyle Ankara Esenboğa Havaalanı yaklaşık 11 milyon iç hat, iki milyon dış hat yolcu trafiğine sahiptir. Diğer taraftan demir yolu taşımacılığında Ankara-Konya ve Ankara-Eskişehir-İstanbul yüksek hızlı tren (YHT) hatları mevcuttur. Ayrıca 2023 yılında tamamlanması öngörülen Kars, Kayseri, Bursa, İzmir gibi diğer büyükşehirlere de yüksek hızlı tren hat çalışmaları devam etmektedir. Özel araç sayısı bakımından da İzmir ve İstanbul'dan daha fazla araca (315 bin) sahip olduğu bilinmektedir (Ankara Kalkınma Ajansı, 2017: 11; Devlet Hava Meydanları İstatistik, 2020). Bu verilerden hareketle, Ankara'nın hava, demir ve kara yolu taşımacılığı açısından gelişmiş olduğunu ve özellikle il merkezinde nüfusun oldukça yoğun olduğunu, özellikle hizmetler sektöründe yoğun bir işgücüne sahip olduğunu söylemek mümkündür. Buradan çıkarımla, Ankara'da yaşayan ve özellikle çalışan nüfusun hafta sonu tatil destinasyonu tercih niyetlerinin önem arz ettiği söylenebilir.

## LİTERATÜR TARAMASI

### Planlı Davranış Teorisi

Birey davranışlarının nasıl oluştuğu ile ilgili çeşitli teorilerin var olduğu bilinmektedir. Buna ilişkin ilk teoriler 1930'lı yıllarda başlamış olup '*Öğrenme Teorisi*' ilk örneklerdendir. Günümüze kadar gelişen diğer bir teori de Planlı Davranış Teorisi'dir (Akıncı ve Kıymalıoğlu, 2015: 387). Bu teori (PDT) Icek Ajzen tarafından Gerekeçeli Eylem Teorisi'nin geliştirilmesi ile 1985 yılında "*Niyetler'den Eylem'e*" adlı çalışma sonucunda oluşturulmuştur (en-Wikipedia, 2020). Teoride, tutum oluşumundaki bilişsel durumların rolleri göz önüne alınarak, tutum davranış ilişkisi kavramsal hale getirilmiştir (Ajzen, 2001: 27). Teori ortaya çıkışından sonra önemli ilerlemeler göstermiştir. Araştırmacılar farklı davranış alanlarında teorisinin öngörme özelliğini kullanırken sonraki yıllarda daha karmaşık konulara değinmişlerdir (Ajzen, 2011: 1124).

Tutum araştırmalarında davranışlar, hedefler ve zamanı iyi tanımlayan uygun ölçütlerin geliştirilmesi gerekmektedir (Ajzen ve Fishbein, 1977: 914). Planlı Davranış Teorisi'nde de davranışa karşı üç niyet belirleyicisi olan; tutum, öznel norm ve algılanan davranışsal kontrol bulunmaktadır. Bunlardan tutum, davranışın olumlu ve olumsuz olarak değerlendirilmesi ile ilgilidir. Öznel norm ise kişinin çevresinden etkilenme durumunu ifade eden bir çeşit sosyal baskıyı ifade etmektedir. Algılanan davranışsal kontrol, algılanan davranışın kolay olup olmaması ile ilgilidir. Dolayısıyla tutum ve öznel normlar birbirine uyumlu olursa algılanan davranışsal kontrol de daha kolay olacaktır. Sonuç olarak da davranışın gerçekleştirilme niyeti güçlü olacaktır (Ajzen, 1991:188).

Planlı davranış teorisinde bireyin herhangi bir davranışı gerçekleştirmeye niyetli olması teorisinin merkezini oluşturmaktadır. Bu durumda niyet, davranışın yapılmasını etkileyen bir motivasyon konumundadır. Dolayısıyla davranışın meydana gelmesi için gerekli olan çaba ve isteğin planlanmasını göstermektedir. Sonuç olarak davranışın istemli olması durumunda niyet oluşmaktadır. Zaman, yetenek, para gibi faktörler ve davranışta bulunmayı düşünüyor olmak da davranışın gerçekleşmesine etki etmektedir. Birey olarak yeterli kaynağa sahip olunması

yanında, davranışta bulunmayı düşünüyor olmak da sonuca ulaşmak için gereklidir (Ajzen, 1991:182).

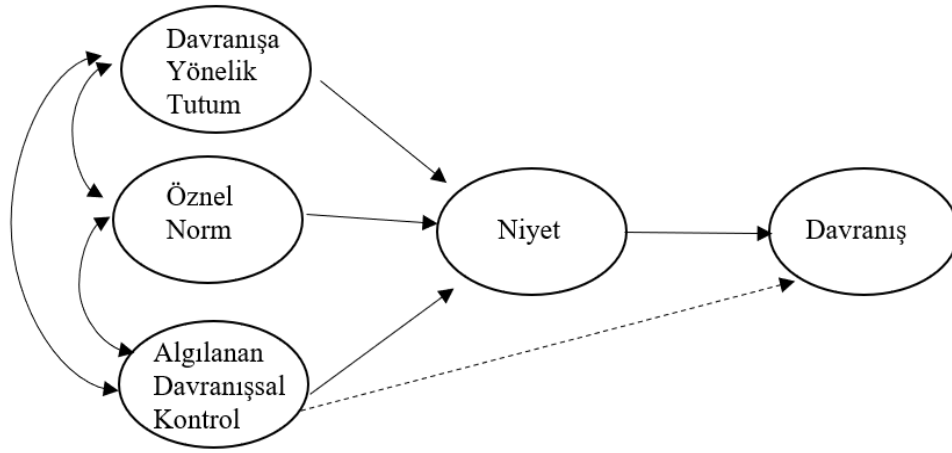

Şekil 1. Planlı Davranış Modeli

Kaynak: Ajzen, 1991:182.

Davranışa yönelik tutum ve öznel normlar elverişli olursa algılanan davranışsal kontrol büyük olur (Şekil 1), dolayısıyla bireyin davranışı gerçekleştirme niyeti de artar. Davranış üzerinde kontrol göz önüne alınır, fırsat oluşunca birey niyetini yerine getirir. Bu durum niyetin, davranışın öncüsü olduğu varsayımına dayanır. Ayrıca algılanan davranışsal kontrolün de eklenmesi ile davranışın istemli kontrolü sınırlandırma durumuna olumlu etki edebilir (Ajzen, 2016:1).

### İlgili Araştırmalar

Geniş kapsamlı Türkçe ve İngilizce yazın taraması ardından PDT'nin turizm alanında yapılmış birçok kavramsal ve ampirik araştırmada kullanıldığı tespit edilmiştir. Bu araştırmalardan birçoğunda turistlerin seyahat kararı ya da destinasyon tercihinin planlı davranış teorisi kapsamında ele alındığı gözlenmiştir. Araştırmalardan bazıları aşağıda özetlenmiştir:

Tsai (2009) Tayvanlı bağımsız gezginlerin seyahatlerini planlı davranış teorisine göre açıklamayı amaçladığı çalışmada 316 anketi değerlendirmeye almıştır. Birey nesnel durumu daha fazla kontrol edebildiğinden, bireyin bağımsız yolculuğa eğiliminin derecesinin arttığı belirtilmiştir. Bireyin, zaman ve para gibi faktörleri kontrol edebildiği durumlarda seyahat öncesindeki bilgi toplama eylemlerinin arttığı saptanmıştır. Ayrıca bağımsız seyahat niyetinin aile ve arkadaş ortamlarından da oldukça etkilendiği tespit edilmiştir. Bozkurt ve Avcıkurt (2019) ise Antalya'daki yerli Y kuşağı turistlerin destinasyon tercihi niyetlerini planlı davranış teorisine göre açıklamaya çalışmıştır. Turistlere üç bölümden oluşan 720 anket yüz yüze uygulanmıştır. Araştırma sonucunda öznel normlardan olan tanıdık tavsiyeleri ve arkadaş etkisinin yüksek olduğu ortaya çıkmıştır. Tutumların destinasyon tercihinde ikinci derecede etkili olduğu belirlenmiştir. Algılanan davranışsal kontrolün ise destinasyon tercihinde daha az etkisinin olduğu saptanmıştır. Her iki çalışmada da turistlerin öznel normlardan yüksek derecede etkilendiği tespit edilmiştir.

Lam ve Hsu (2004) Çin ana karasından Hong Kong'a giden gezginlerin planlı davranış teorisi ile olan uyumunu araştırmışlardır. Çin, Pekin, Şanghay ve Guangzhou'da yaptıkları

çalışmada yapısal eşitlik modellemesi ve korelasyon uygulanarak 353 anket analiz edilmiştir. Tutum, algılanan davranışsal kontrol ve geçmiş davranışların Hong Kong'u seçme niyeti ile ilişkili olduğu saptanmıştır. Ancak geçmiş davranışların niyet üzerindeki etkisinin, tutum ve algılanan davranışsal kontrolden daha az olduğu görülmüştür. Çinli gezginlerin önceki ziyaretleri nedeniyle tekrar ziyaret etme niyetlerinin arttığı belirtilmiştir. Quintal, Lee ve Satal (2010) çalışmalarında seyahate karar vermede risk ve belirsizlikleri planlı davranış teorisine göre araştırmıştır. Avustralya'da yapılan araştırmada Çin, Kore ve Japon turistlerin görüşleri alınmıştır. Araştırmada öznel normlar ve algılanan davranışsal kontrol tüm ülke turistlerinde etkiliyken, tutumların sadece Japon turistler için etkili olduğu bulunmuştur. Algılanan riskin, Japonya ve Kore'den gelen turistlerin tutumlarını etkilediği tespit edilmiştir. Han, Lee ve Lee (2011)'de yaptıkları çalışmada, Çin vatandaşlarının Kore'yi ziyaret etme niyetleri incelemiştir. Bu durum kolayda örnekleme yolu ile yapılan 437 anket üzerinden değerlendirilmiştir. Araştırma sonucunda vizeden muafiyet beklentisinin ziyaret niyetini artırdığı ortaya konulmuştur. Ayrıca planlı davranış teorisinin çalışmada kullanılan diğer bir teori olan gerekçeli eylem teorisinden daha açıklayıcı olduğu belirtilmiştir. Ziadat (2015)'de yaptığı araştırmada, Ürdün turizmini planlı davranış teorisi bağlamında değerlendirmeyi amaçlamıştır. Ürdün'ü ziyaret eden yabancı turistlere 403 anket uygulanmıştır. Elde edilen verilerin analizi neticesinde, genel olarak turistlerin tutumları ile öznel normları arasındaki ilişkinin yeniden ziyaret etme niyetinde anlamlı ve olumlu sonuçlar doğurduğu tespit edilmiştir.

Han ve Kim (2010) ABD'de yeşil otel ziyaretçilerinin karar verme süreçleri üzerine yaptığı araştırmada, internet aracılığıyla 434 katılımcı ile odak grup görüşmesi gerçekleştirmiştir. Hizmet kalitesi, memnuniyet ve genel imajın destinasyonu yeniden ziyaret niyeti ile ilişkili olduğu belirtilmiştir. Dolayısıyla katılımcıların çevre dostu otelleri tekrar ziyaret etme niyetlerinin daha yüksek olduğu tespit edilmiştir. Özer, Kement ve Gültekin (2015) ise yeşil yıldızlı otelleri ziyaret eden müşterilerin tekrar ziyaret etme niyetlerini değerlendirmiştir. Çalışmada 284 ziyaretçiye anket uygulanmış ve anket verilerinin analizi sonucunda, oteldeki hizmet kalitesi ve öznel normların, turistlerin tekrar ziyarette bulunma niyetini olumlu etkilediği saptanmıştır.

Ünlüöner ve Işın (2018) Türkiye'deki yabancı turistlerin yöresel yemekleri tüketme durumlarını planlı davranış teorisi bağlamında açıklamıştır. Araştırma İstanbul, Antalya ve Nevşehir illerinde gerçekleştirilmiştir. 644 anket uygulanan çalışma sonucunda, turistlerin yöresel yemekleri tüketmeyi planladıkları ve yerel yiyeceklere olan tutumlarının genel olarak olumlu olduğu saptanmıştır. Şahin ve Solunoğlu (2019) ise yaptıkları çalışmada sokak yemeklerinin tercih edilme durumunu planlı davranış teorisi bağlamında ölçmeyi amaçlamıştır. Mersin ilinde 642 katılımcıya uygulanan anket sonucunda, sokak yemeklerinin tüketilme niyeti açısından algılanan davranışsal kontrol ve öznel normun anlamlı ve pozitif etkisinin olduğu belirlenmiştir.

Tektaş ve Çamlıca (2015) yaptıkları araştırmada tutum ve niyetleri turizm sektörü açısından pazar bölümlendirme kriteri olarak incelenmişlerdir. Kapadokya bölgesinde yapılan araştırmada, Japon ve Güney Koreli ziyaretçilere uygulanan 416 anket verisi analizi sonucunda bölümler arasında heterojenliğin olduğu saptanmış ve bölgeyi tekrar ziyaret etme niyetinin yüksek olduğu belirlenmiştir. Bayram (2018) ise çalışmasında diğer araştırmalardan

farklı olarak e-spor turizmine katılma niyetini, planlı davranış teorisi bağlamında araştırmıştır. E-spor oyuncularına yapılan 400 anket analizi sonucunda ağırlıklı olarak genç erkeklerin e-spor etkinliğine katıldığı, katılımcıların yılda bir, iki defa seyahat ettiği tespit edilmiştir. E-spor katılımcılarının yüksek sayılabilecek bir ortalama ile (4,81) seyahat etmeye niyetli oldukları ortaya konmuştur.

## ARAŞTIRMANIN YÖNTEMİ

### Araştırmanın Amacı

Araştırmada Ankara sakinlerinin Ajzen (1985, 1991)'in geliştirdiği planlı davranış teorisi modeli kullanılarak tutumları, öznel normları ve algılanan davranışsal kontrollerinin hafta sonuna dair destinasyon tercih niyetlerini nasıl etkilediğini tespit etmek amaçlanmıştır. Türkiye'nin merkezinde yer alan ve başkenti olan Ankara, birçok destinasyona kara, hava ve demiryolu ile bağlanan gelişmiş bir ulaşım altyapısına sahiptir. Bu durum nispeten diğer destinasyonlarda yaşayanlara nazaran bir avantaj olarak görülebilir. Bununla birlikte Ankara özellikle çalışan nüfus yoğunluğu yüksek ve ekonomik açıdan ortalama ve üstü gelire sahip bireylerin yaşadığı bir büyükşehir olması (Ankara Kalkınma Ajansı Raporu, 2017) sebebiyle önemli bir turistik talebi barındırmaktadır. Bu sebeple Ankara gibi büyükşehir sakinlerinin destinasyon tercih niyetleri oldukça önemlidir. Özellikle bu sakinlerin hafta sonu tatilleri için gösterdikleri davranış ve tutumların değerlendirilmesi, talebi yönlendirebilmek adına politika yapıcılar ve planlamacılar için de üstünde durulması gereken bir konudur. Türkçe yazında konuya ilişkin araştırma sayısı oldukça kısıtlı olmakla birlikte yabancı yazında da genellikle ziyaretçilerin bir destinasyona ilişkin tercih niyetleri araştırılmıştır. Ancak bu araştırmada bir destinasyondaki ziyaretçilerin kendi yaşam alanları dışındaki destinasyonları tercih niyetlerinin incelenmesi amaçlanmaktadır. Araştırma amacı doğrultusunda geliştirilen hipotezler şu şekildedir:

$H_1$  = Tutumların hafta sonu tatil destinasyonu tercih niyetleri üzerinde anlamlı ve pozitif yönlü etkisi vardır.

$H_2$  = Öznel normun hafta sonu tatil destinasyonu tercih niyetleri üzerinde anlamlı ve pozitif yönlü etkisi vardır.

$H_3$  = Algılanan davranışsal kontrolün hafta sonu tatil destinasyonu tercih niyetleri üzerinde anlamlı ve pozitif yönlü etkisi vardır.

### Veri Toplama Yöntemi

Araştırma nicel yöntem benimsenmiş olup, veri toplama aracı olarak anket tekniğinden faydalanılmıştır. Anket formu tasarlanırken Akkuş (2013), Ünlüöner ve Işın (2018), Bozkurt ve Avcıkurt (2019) çalışmalarından faydalanılmıştır. Tasarlanan anket formu üç bölümden oluşmaktadır. İlk kısmı katılımcılara ait demografik bilgilerden oluşmakta ve Ankara dışına çıkmada etkili olan ifadeler bulunmaktadır. Anketin ikinci bölümünde ise PDT'nin değişkenlerinden olan tutuma yönelik ifadeler yer almaktadır. Katılımcılardan tutum maddelerini 5'li derecelendirmeye (1=Hiç önemli değil, 5= Çok önemli) değerlendirmeleri istenmiştir. Anketin üçüncü kısmında öznel norm ve algılanan davranışsal kontrole ilişkin maddeler bulunmaktadır. Bu maddeler ise 5'li Likert tipi derecelendirme (1=Kesinlikle Katılmıyorum, 5=Kesinlikle Katılıyorum) ile değerlendirilmiştir. Oluşturulan anket formları Google formlar aracılığıyla çevrimiçi hale dönüştürülmüş ve WhatsApp aracılığıyla

katılımcılara ulaştırılmıştır. Anket sonuçları SPSS 22.0 paket istatistik programında analiz edilmiştir.

### Evren ve Örneklem

Ankara, yaklaşık altı milyon insan barındıran, ekonomik şartlarının nispeten diğer illerden daha elverişli olduğu bilinen bir şehirdir (Ankara Kalkınma Ajansı Raporu, 2017). Ayrıca Türkiye'nin nüfus yoğunluğu açısından en büyük ikinci ili olması ve konum olarak ülkenin merkezinde yer alması nedeniyle ulaşım olanaklarının çok çeşitli ve gelişmiş olması araştırmanın evreni olarak Ankara'da yaşayan bireylerin seçilmesine neden olmuştur. Araştırmada tesadüfi olmayan örnekleme yöntemlerinden kolayda örnekleme yöntemi tercih edilmiştir. 2020 yılı Mayıs-Haziran ayları arasında Ankara il merkezi ve ilçelerinde yaşayan bireylere çevrimiçi ortamda ulaşılmış ve toplam 446 geçerli anket elde edilmiştir.

### BULGULAR

Tablo 1'e göre araştırmaya katılanların %71'i kadın ve %29'u erkektir. Katılımcıların %40'ı 36-45, %30'u 26-35 yaş aralığında olup, %70'inin 26-45 yaş aralığında olduğu görülmektedir. En düşük katılımcı sayısı ise %3 ile 55 yaş ve üstündedir. Katılımcılara ait öğrenim durumlarına bakıldığında, %52 ile yarısından fazlasının lisans mezunu olduğu, bunu yakın oranlar ile lisansüstü (%15) ve lise mezunlarının (%14) takip ettiği görülmektedir. Katılımcıların %58 ile büyük çoğunluğunun kamu sektöründe çalıştığı, bunu %14 ile ev hanımlarının ve %13 ile özel sektör çalışanlarının izlediği görülmektedir.

**Tablo 1.** Katılımcıların Demografik Özelliklerine İlişkin Bilgiler

|                | f             | %   |          | f                     | %   |
|----------------|---------------|-----|----------|-----------------------|-----|
| Yaş            | 18-25         | 48  | Cinsiyet | Kadın                 | 31  |
|                | 26-35         | 134 |          | Erkek                 | 12  |
|                | 36-45         | 177 |          | <b>Toplam</b>         | 44  |
|                | 46-55         | 73  |          | Özel sektör çalışanı  | 59  |
|                | 55 üstü       | 14  |          | Kamu sektörü çalışanı | 26  |
|                | <b>Toplam</b> | 446 |          | Öğrenci               | 16  |
| Öğrenim Durumu | İlköğretim    | 30  | Meslek   | Esnaf                 | 10  |
|                | Lise          | 60  |          | Ev hanımı             | 63  |
|                | Ön lisans     | 53  |          | Diğer                 | 37  |
|                | Lisans        | 233 |          | <b>Toplam</b>         | 44  |
|                | Lisans üstü   | 70  |          |                       | 100 |
| <b>Toplam</b>  | 446           |     |          |                       |     |

Katılımcıların hafta sonu Ankara dışına çıkma durumlarına ilişkin altı soru yöneltilmiş ve sonuçları Tablo 2'de sunulmuştur. Buna göre araştırmaya katılanların %57'si hafta sonu Ankara dışına çıktığını belirtmiş, %43'ü çıkmadığını ifade etmiştir. Katılımcıların %41,3 ile önemli bir oranı yılda bir kez Ankara dışına seyahat ettiğini belirtmiştir. Bununla birlikte %30,5'i 7-10 haftada bir, %20,4'ü 3-7 haftada bir seyahat ettiğini yani katılımcıların %50,9 ile yarısından fazlası ortalama 1-3 ayda bir Ankara dışına çıktığını ifade etmiştir. Katılımcıların %75,3'ü yaz sezonunda hafta sonu tatiline çıkarken, %18,4'ü ilkbahar sezonunda seyahat ettiklerini belirtmiştir.

Katılımcıların hafta sonu Ankara dışına seyahatlerindeki ulaşım aracı tercihlerine bakıldığında, %76 ile önemli bir çoğunluğun özel aracıyla ulaşımı tercih ettiği saptanmıştır. Bununla birlikte Ankara sakinlerinin %15,9'u otobüs ile hafta sonu tatiline çıkmayı tercih etmektedir. Ayrıca uçak ve tren gibi kitle taşıma araçlarının çok az kullanıldığı söylenebilir.

Katılımcıların %88,6 gibi önemli bir çoğunluğu hafta sonu tatilleri için kendi imkanlarını kullandığını, %11,4'ü ise tur şirketleri aracılığıyla seyahatlerini gerçekleştirdiğini belirtmiştir. Katılımcıların %75,1 gibi önemli bir çoğunluğunun hafta sonu seyahatlerini aileleri ile birlikte yaptıkları görülmektedir. %16,4'ünün arkadaşları ile ve %7,8'inin tek başına seyahat ettiği tespit edilmiştir.

**Tablo 2.** Katılımcıların Hafta Sonu Seyahatlerine İlişkin Bilgiler

|                               |                  | f   | %     |                               |                 | f     | %    |
|-------------------------------|------------------|-----|-------|-------------------------------|-----------------|-------|------|
| <b>Hafta sonu</b>             | Evet             | 254 | 57,0  | <b>Ulaşım Aracı</b>           | Özel araç       | 342   | 76,0 |
|                               | Hayır            | 192 | 43,0  |                               | Tren            | 9     | 2,0  |
| <b>Ankara Dışına Çıkma</b>    | Toplam           | 446 | 100   | Otobüs                        | 71              | 15,9  |      |
|                               | Haftada bir      | 4   | 0,9   | Uçak                          | 20              | 4,5   |      |
| <b>Seyahate Çıkma Sıklığı</b> | 1-2 Haftada bir  | 28  | 6,3   | Diğer                         | 3               | 0,7   |      |
|                               | 3-7 Haftada bir  | 91  | 20,4  | Toplam                        | 445             | 100,0 |      |
| <b>Seyahate Çıkma Sıklığı</b> | 7-10 Haftada bir | 136 | 30,5  | <b>Seyahate Çıkma Yöntemi</b> | Tur şirketi ile | 49    | 11,4 |
|                               | Yılda bir        | 184 | 41,3  | Kendi imkanlarım              | 395             | 88,6  |      |
| <b>Seyahate Çıkma Sezonu</b>  | Toplam           | 446 | 100,0 | Toplam                        | 444             | 100,0 |      |
|                               | İlkbahar         | 82  | 18,4  | Ailemle                       | 335             | 75,6  |      |
| <b>Seyahate Çıkma Sezonu</b>  | Yaz              | 336 | 75,3  | <b>Seyahate Çıkılan Kişi</b>  | Arkadaşlarımla  | 73    | 16,4 |
|                               | Sonbahar         | 16  | 3,6   | Tek başıma                    | 35              | 7,8   |      |
| <b>Seyahate Çıkma Sezonu</b>  | Kış              | 7   | 1,6   | Tur grubuyla                  | 2               | 0,4   |      |
|                               | Toplam           | 441 | 100,0 | Toplam                        | 445             | 100,0 |      |

Tablo 3'te katılımcıların hafta sonu tatili için hangi destinasyonları tercih ettikleri görülmektedir. Buna göre %22,9'u Ege Bölgesi, %21,7'si Karadeniz Bölgesi, %20,2'si İç Anadolu Bölgesi, %20'si Akdeniz Bölgesi'ni tercih etmektedir. Bahsi geçen dört bölgenin tercih oranı da birbirine oldukça yakındır. Bununla birlikte katılımcıların %11,7'si Marmara Bölgesi'ni tercih ettiğini ifade etmiştir. Ankara sakinlerinin hafta sonu tatil destinasyonu tercihleri içerisinde en düşük oranı ise %1,6 ile Güneydoğu Anadolu Bölgesi ve %0,7 ile Doğu Anadolu Bölgesi oluşturmaktadır. Ayrıca katılımcıların %0,4'u hafta sonu tatili için ülke dışına seyahat ettiğini belirtmiştir.

**Tablo 3.** Katılımcıların Hafta Sonu Tatillerinde Tercih Ettikleri Bölgelere İlişkin Bilgiler

| Bölgeler           | f   | %     |
|--------------------|-----|-------|
| Ege Bölgesi        | 102 | 22,9  |
| Karadeniz          | 97  | 21,7  |
| İç Anadolu         | 90  | 20,2  |
| Akdeniz            | 89  | 20,0  |
| Marmara            | 52  | 11,7  |
| Güney Doğu Anadolu | 7   | 1,6   |
| Doğu Anadolu       | 3   | 0,7   |
| Yurt Dışı          | 2   | 0,4   |
| Toplam             | 441 | 100,0 |

Katılımcıların hafta sonu için sıklıkla Ege, Karadeniz, İç Anadolu ve Akdeniz bölgelerini tercih ettiği saptanmıştır. Tablo 4'te ise katılımcıların en sık tercih ettiği destinasyonlar iller bazında değerlendirilmiştir. Bu verilere göre, katılımcıların %16,4 ile en çok Antalya ilini tercih ettiği görülmektedir. Bunu %7,6 ile Muğla, İstanbul ve İzmir illeri takip etmektedir. Bu iller yanı sıra, Bolu %5,2, Samsun %4,3, Aydın %2,9 ve Mersin %2,7

illerinin de tercih edildiği görülmektedir. Karabük ve Bursa illeri %2,5, Konya ve Bartın illeri %2,2 oranında tercih edilirken, Kastamonu, Eskişehir ve Balıkesir illeri %1,8 oranında tercih edilmektedir. Adana, Erzurum, Aksaray ve Kahramanmaraş ise %0,4, Gaziantep, Burdur, Isparta, Batman, Denizli, Amasya, Artvin, Ordu, Tunceli, Kütahya ve Niğde ise %0,2 ile az tercih edilen destinasyonlar arasındadır.

**Tablo 4.** Katılımcıların Hafta Sonu Tatillerinde Tercih Ettikleri Şehirlere İlişkin Bilgiler

| İller     | f  | %    | İller     | f | %   | İller         | f         | %          |
|-----------|----|------|-----------|---|-----|---------------|-----------|------------|
| Antalya   | 73 | 16,4 | Nevşehir  | 6 | 1,3 | Kahramanmaraş | 2         | 0,4        |
| Muğla     | 34 | 7,6  | Amasra    | 6 | 1,3 | Hatay         | 2         | 0,4        |
| İstanbul  | 34 | 7,6  | Yozgat    | 6 | 1,3 | Bremen        | 1         | 0,2        |
| İzmir     | 34 | 7,6  | Kayseri   | 5 | 1,1 | Gaziantep     | 1         | 0,2        |
| Bolu      | 23 | 5,2  | Çanakkale | 5 | 1,1 | Burdur        | 1         | 0,2        |
| Samsun    | 19 | 4,3  | Kırıkkale | 5 | 1,1 | Isparta       | 1         | 0,2        |
| Aydın     | 13 | 2,9  | Sivas     | 4 | 0,9 | Batman        | 1         | 0,2        |
| Mersin    | 12 | 2,7  | Çorum     | 4 | 0,9 | Denizli       | 1         | 0,2        |
| Karabük   | 11 | 2,5  | Adıyaman  | 3 | 0,7 | Amasya        | 1         | 0,2        |
| Bursa     | 11 | 2,5  | Rize      | 3 | 0,7 | Artvin        | 1         | 0,2        |
| Konya     | 10 | 2,2  | Trabzon   | 3 | 0,7 | Ordu          | 1         | 0,2        |
| Bartın    | 10 | 2,2  | Zonguldak | 2 | 0,4 | Tunceli       | 1         | 0,2        |
| Kastamonu | 8  | 1,8  | Adana     | 2 | 0,4 | Kütahya       | 1         | 0,2        |
| Eskişehir | 8  | 1,8  | Erzurum   | 2 | 0,4 | Niğde         | 1         | 0,2        |
| Balıkesir | 8  | 1,8  | Aksaray   | 2 | 0,4 | <b>Toplam</b> | <b>44</b> | <b>100</b> |

### Ölçeğe İlişkin Ortalama ve Standart Sapma Değerleri

Katılımcıların hafta sonu tatil destinasyonu tercih niyetlerini ölçebilmek amacıyla kullanılan Planlı Davranış Teorisi dört ölçeğine ilişkin ortalama ve standart sapma değerleri Tablo 5'te verilmiştir. Katılımcıların hafta sonu tatili için Ankara dışına çıkma tutumlarına ilişkin ifadelerde en yüksek ortalama puan (4,01) iki ifadeye ait olup bunlar “iyidir” ve “muhteşemdir” ifadeleridir. En düşük ortalamaya sahip tutum ifadesi ise (3,36) “sıra dışı” maddesi olmuştur. Katılımcıların hafta sonu tatil destinasyonu tercih niyetlerini tespite ilişkin yöneltilen öznel norm ifadelerine katılım ortalamaları genel olarak 2,40-2,60 arasındadır. En yüksek katılım sağlanan ifade ise “Benim için önemli olan insanların çoğu, hafta sonu tatil amaçlı Ankara dışına çıkmam gerektiğini düşünür.” ifadesi olmuştur. Algılanan davranışsal kontrol ölçeğindeki ifadeler katılımcılar, hafta sonu Ankara dışına çıkma durumlarının (3,46) kendi kararlarına bağlı olduğunu belirtmişlerdir. İstedikleri her hafta sonu Ankara dışına çıkma durumları ise ortalamasının altında bir değere (2,76) sahiptir. Üç öncül ölçeğe verilen ortalama yanıtlar değerlendirildiğinde, en yüksek ortalamaya sahip ölçek 3,82 ile davranışa yönelik tutum ölçeği, en düşük ortalamaya sahip ölçek ise öznel norm ölçeği olmuştur. Niyet ölçeğinin genel ortalaması ise 3,18 olarak tespit edilmiştir. Boyut içerisinde en yüksek ortalama “Hafta sonu Ankara dışına çıkmaya istekliyim.” ifadesine aittir.



**Tablo 5.** Katılımcıların Tutum, Öznel Norm, Algılanan Davranışsal Kontrol ve Niyet Durumlarına İlişkin Değerler

|   | N   | $\bar{X}$   | Sd   |
|---|-----|-------------|------|
| <b>Davranışa Yönelik Tutum</b>  |     | <b>3,82</b> |      |
| Kötüdür - İyidir  | 446 | 4,01        | 1,10 |
| Berbattır - Muhteşemdir   | 446 | 4,01        | 1,05 |
| Sıkıcıdır - Eğlencelidir  | 446 | 3,99        | 1,03 |
| Rahatsız edicidir - Rahatlatıcıdır  | 446 | 3,92        | 1,11 |
| Yararlı değildir - Yararlıdır   | 445 | 3,92        | 1,13 |
| Mantıksızdır - Mantıklıdır  | 441 | 3,71        | 1,14 |
| Gereksizdir - Gereklidir  | 445 | 3,65        | 1,11 |
| Sıradandır - Sıra dışıdır   | 445 | 3,36        | 1,13 |
| <b>Öznel Norm</b>   |     | <b>2,52</b> |      |
| Benim için önemli olan insanların çoğu, hafta sonu tatil amaçlı Ankara dışına çıkmam gerektiğini düşünür. | 446 | 2,60        | 1,25 |
| Benim için önemli olan insanların çoğu, hafta sonu Ankara dışına çıkmam konusunda beni teşvik eder.       | 446 | 2,58        | 1,20 |
| Benim için önemli olan insanların çoğu, hafta sonu Ankara dışına seyahat eder.                            | 446 | 2,50        | 1,15 |
| Benim için önemli olan insanların çoğu, hafta sonu Ankara dışına çıkmamı bekler.                          | 445 | 2,40        | 1,24 |
| <b>Algılanan Davranışsal Kontrol</b>  |     | <b>3,09</b> |      |
| Hafta sonu Ankara dışına gitmek tamamen benim kararına bağlıdır.  | 446 | 3,46        | 1,31 |
| Ankara dışına çıkmaya karar verirsem eninde sonunda çıkarım.  | 446 | 3,14        | 1,32 |
| Ankara dışına çıkabilmek için yeterli param var.  | 446 | 3,09        | 1,22 |
| Ankara dışına çıkabilmek için yeterli zamanım var.  | 446 | 3,01        | 1,22 |
| İstedğim her hafta sonu Ankara dışına çıkabilirim.  | 446 | 2,76        | 1,35 |
| <b>Niyet</b>  |     | <b>3,18</b> |      |
| (Normal zamanda) Hafta sonu Ankara dışına çıkmaya istekliyim.   | 443 | 3,30        | 1,28 |
| (Normal zamanda) Hafta sonu Ankara dışına çıkmak için çaba göstereceğim.                                  | 443 | 3,18        | 1,29 |
| (Normal zamanda) Hafta sonu Ankara dışına çıkmayı planlıyorum.  | 443 | 3,06        | 1,29 |

### Hipotezlerin Sınanması

Davranışa yönelik tutum (DYT), öznel norm (ÖN) ve algılanan davranışsal kontrolün (ADK) hafta sonu tatil destinasyonu tercih niyetini etkileyip etkilemediğini saptayabilmek amacıyla regresyon analizi yapılmış ve sonuçlar Tablo 6'da sunulmuştur.

**Tablo 6.** Davranışa Yönelik Tutum, Öznel Norm ve Algılanan Davranışsal Kontrolün Niyet Üzerindeki Etkisine İlişkin Regresyon Analizi

|                            | Beta ( $\beta$ ) | t.     | Sig.   | Tol.  | VIF   |
|----------------------------|------------------|--------|--------|-------|-------|
| <b>Sabit</b>               | -0,125           | -0,607 | 0,544  |       |       |
| <b>DYT</b>                 | 0,505            | 9,865  | 0,000* | 0,860 | 1,163 |
| <b>ÖN</b>                  | 0,366            | 7,670  | 0,000* | 0,734 | 1,362 |
| <b>ADK</b>                 | 0,148            | 2,850  | 0,005* | 0,752 | 1,329 |
| R <sup>2</sup>             | 0,420            |        |        |       |       |
| Düzeltilmiş R <sup>2</sup> | 0,416            |        |        |       |       |
| F                          | 105,797          |        |        |       |       |
| P                          | 0,000            |        |        |       |       |
| Durbin-Watson              | 1,822            |        |        |       |       |

\*  $p < 0,01$

Tablo 6'da oluşturulan regresyon modeli 0,01 önem düzeyinde istatistiki açıdan anlamlıdır ve model varyansı %42 oranında açıklamaktadır ( $R^2=0,420$ ). Model incelendiğinde, davranışa yönelik tutumun hafta sonu tatil destinasyonu tercih niyeti üzerinde 0,01 önem düzeyinde anlamlı pozitif bir etkiye sahip olduğu görülmektedir ( $B=0,505$ ;  $p=0,000$ ). Bu sonuç 0,01 önem düzeyinde DYT koşullarındaki 1 birimlik artışın niyeti 0,505 artırdığı anlamına gelmektedir. Buna göre, davranışa yönelik tutum iyileştikçe niyetin de artacağını ifade etmek mümkündür. Bu sonuçlar ışığında, tutumların hafta sonu tatil destinasyonu tercih niyetleri üzerinde anlamlı ve pozitif yönlü etkisi olduğunu öngören  $H_1$  hipotezi kabul edilmiştir.

Öznel normun hafta sonu tatil destinasyonu tercih niyeti üzerinde 0,01 önem düzeyinde anlamlı pozitif bir etkiye sahip olduğu görülmektedir ( $B=0,366$ ;  $p=0,000$ ). Bu sonuç 0,01 önem düzeyinde ÖN koşullarındaki 1 birimlik artışın niyeti 0,366 artırdığı anlamına gelmektedir. Buna göre, kişiye etki eden öznel normlar arttıkça niyetin de artması beklenmektedir. Bu sebeple öznel normların hafta sonu tatil destinasyonu tercih niyetleri üzerinde anlamlı ve pozitif yönlü etkisi olduğunu öngören  $H_2$  hipotezi kabul edilmiştir.

Algılanan davranışsal kontrolün hafta sonu tatil destinasyonu tercih niyeti üzerinde 0,01 önem düzeyinde anlamlı pozitif bir etkiye sahip olduğu görülmektedir ( $B=0,148$ ;  $p=0,000$ ). Bu sonuç 0,01 önem düzeyinde ADK koşullarındaki 1 birimlik artışın niyeti 0,148 artırdığı anlamına gelmektedir. Buna göre, algılanan davranışsal kontrol arttıkça niyet de artmaktadır. Buradan çıkarımla, algılanan davranışsal kontrolün hafta sonu tatil destinasyonu tercih niyetleri üzerinde anlamlı ve pozitif yönlü etkisi olduğunu öngören  $H_3$  hipotezi kabul edilmiştir.

### **Sonuç ve Tartışma**

Büyükşehirlerde yaşayanlar, nispeten kırsal kesimden daha yoğun ve çeşitli ulaşım imkanına sahiptir. Bununla birlikte şehirlerde yaşayanların maaş karşılığı çalışma oranı daha yüksek olduğu için hem daha kısıtlı zamana hem de daha fazla gelire sahip oldukları söylenebilir. Bu sebeple şehirlerde yaşayanların sıklıkla hafta sonu seyahat etmeye çalıştığı ve yakın ya da uzak çeşitli destinasyonları tercih ettiği gözlenmektedir. Bu seyahatlerde destinasyonu tercih niyetlerinin nasıl şekillendiğini belirlemek amacıyla yürütülen bu araştırmada, Türkiye'nin başkenti olan Ankara sakinlerine anket uygulanmış ve 446 katılımcıya çevrimiçi ortamda ulaşılmıştır. Araştırmaya katılanların çoğunun 26-45 yaş aralığında, lisans mezunu ve kamu sektöründe çalışan kadınlardan oluştuğu tespit edilmiştir. Bu katılımcı profilinin Ankara'nın sosyo-ekonomik yapısı ile örtüştüğü söylenebilir. Özellikle başkent olması sebebiyle Bakanlıklar gibi birçok kamu kurumunun bulunduğu Ankara'da, lisans mezuniyeti ardından kamu kurumunda çalışanların oranı oldukça yüksektir.

Araştırmaya katılanların %41,3 ile önemli bir oranı yılda bir kez Ankara dışına seyahat ettiğini belirtmiştir. Bununla birlikte %50,9 ile yarısından fazlası ortalama 1-3 ayda bir Ankara dışına çıktığını ifade etmiştir. Bu oran sebebiyle büyükşehir sakinlerinin sıklıkla hafta sonu tatiline çıktığı çıkarımı yapılabilir. Katılımcıların %75,3'ü yaz sezonunda hafta sonu tatiline çıkarken, %18,4'ü ilkbahar sezonunda seyahat ettikleri görülmüştür. Buradan

çıkarmıyla Ankara sakinlerinin sonbahar ve kış aylarında hafta sonu tatili için il dışına seyahat etmeyi pek tercih etmediği ifade edilebilir.

Katılımcılar hafta sonu seyahatlerinde %76 ile daha çok özel aracıyla ulaşımı tercih etmektedir. Bu bulgu, Ankara sakinlerinin İzmir ve İstanbul gibi büyükşehirlerde yaşayanlardan daha fazla araca sahip olmalarını teyit eder niteliktedir. Bununla birlikte uçak ve tren gibi kitle taşıma araçlarının çok az kullanıldığı söylenebilir. Katılımcıların %88,6 gibi önemli bir çoğunluğu hafta sonu tatilleri için kendi imkanlarını kullandığını belirtirken, %75,1 gibi önemli bir çoğunluğunun hafta sonu seyahatlerini aileleri ile birlikte yaptıkları görülmektedir. Buradan çıkarımla Ankara sakinlerinin hafta sonu tatillerini daha çok kendilerinin organize ederek özel araçlarında aileleri ile birlikte gerçekleştirdiği söylenebilir.

Katılımcıların hafta sonu tatili için yakın oranlarda olmak üzere sıklıkla Ege, Karadeniz, İç Anadolu ve Akdeniz Bölgesi'ni tercih ettiği tespit edilmiştir. Ankara sakinlerinin hafta sonu tatil destinasyonu tercihleri içerisinde en düşük oranı ise Güneydoğu ve Doğu Anadolu Bölgesi oluşturmaktadır. Bu durumun en önemli sebebi, bu bölgelere ulaşımın diğer bölgelere nazaran daha meşakkatli olması ya da daha çok yaz sezonunda seyahat edildiği için deniz turizmine imkân tanımaması olarak gösterilebilir. Katılımcılara en çok hangi ili tercih ettikleri sorulduğunda, %16,4 ile en çok Antalya ilini tercih ettiği görülmüştür. Bunu %7,6 ile Muğla, İstanbul ve İzmir illeri takip etmektedir. Bu durum, katılımcıların yaz sezonunda ve özellikle deniz turizmi amacıyla seyahat ettiği çıkarımını doğrular niteliktedir.

Katılımcıların hafta sonu tatili için Ankara dışına çıkma tutumlarına ilişkin ifadelerde en yüksek ortalama puan "iyidir" ve "muhteşemdir" ifadelerine aittir. Buradan hareketle, Ankara sakinlerinin genel olarak hafta sonu tatillerini il dışında geçirmeyi olumlu gördükleri söylenebilir. Katılımcıların öznel norm ifadelerine katılım ortalamaları 2,52 olup, düşük bir katılım oranına sahiptir. Bu durum katılımcıların kendisi için önemli olan insanların hafta sonu tatili ile ilgili düşüncelerini pek dikkate almadığını ya da seyahat tercihlerinde kendi kararlarını vermelerinde çevrelerinden daha az oranda etkilendikleri göstermektedir. Bunu doğrular nitelikte algılanan davranışsal kontrol ölçeğinde en yüksek katılımları hafta sonu Ankara dışına çıkma durumlarının (3,46) kendi kararlarına bağlı olması durumuna yöneliktir. Bu iki değişkenden çıkarımla Ankara sakinlerinin daha çok kendi kararlarına bağlı olarak hafta sonu tatilini tercih ettikleri ifade edilebilir. Niyet ölçeğinin genel ortalaması ise 3,18 olarak tespit edilmiştir. Katılımcıların niyet durumlarında, hafta sonu Ankara dışına çıkmayı planlama (3,06), istekli olma (3,30) ve çaba gösterme (3,18) birbirlerine yakın oranlarda ortalama değerlerde olduğu görülmektedir. Bu durum da katılımcıların hafta sonu Ankara dışına çıkma niyetlerinde bir kararsızlık yaşadıklarını göstermektedir.

Katılımcıların yeterli miktarda zaman (3,01) ve parasal (3,09) duruma sahip olmalarına rağmen istedikleri her hafta sonu Ankara dışına çıkma durumları daha düşük ortalama (2,76) sahiptir. Bu bulgu, katılımcıların yeterli güce sahip olsa da istediği her hafta sonu Ankara dışına çıkamadığını göstermektedir. Bu durumun çalışan nüfusun iş yükünün hafta sonuna sarkması gibi farklı faktörlere bağlı olduğu söylenebilir. Ayrıca hafta içi yoğun geçen iş süreci sebebiyle hafta sonu seyahat etmek de yorucu gelebileceği için her hafta sonu il dışına çıkmamayı tercih etmeleri söz konusu olabilir.

Araştırma kapsamında ortaya konan üç hipotez regresyon analizi aracılığıyla test edilmiş ve tüm hipotezler desteklenmiştir. Bu durum katılımcıların hafta sonu tatil destinasyonu tercih niyetleri üzerinde davranışa yönelik tutumların, öznel normların ve algılanan davranışsal kontrolün etkisi olduğunu göstermektedir. Bu üç bağımsız değişken içerisinde Ankara sakinlerinin hafta sonu tatil destinasyonu tercih niyetini en yüksek derecede etkileyen davranışa yönelik tutum olurken, bunu sırasıyla öznel norm ve algılanan davranışsal kontrol takip etmiştir. Bozkurt ve Avcıkurt'un (2019) çalışmasında ise tutumun destinasyon tercihinde ikinci derecede etkili olduğu belirlenmiştir. Tsai (2009) ile Bozkurt ve Avcıkurt (2019) da benzer şekilde öznel normlar içinde yer bulan aile ve arkadaş ortamı ya da tavsiyesinin niyeti önemli ölçüde etkilediğini tespit etmiştir. Ayrıca araştırma sonuçları ile doğru orantılı olarak Bozkurt ve Avcıkurt (2019) algılanan davranışsal kontrolün destinasyon tercihinde daha az etkisinin olduğunu saptamıştır.

İlgili literatür incelendiğinde yapılan çalışmaların daha çok belirli bir destinasyonu ziyaret niyeti üzerine olduğu görülmektedir. Bu çalışmada ise turistlerin hafta sonu tatil destinasyonu tercih niyetlerini saptamak amaçlanmıştır. Araştırma bu açıdan özgün bir değer taşımakla birlikte, geliştirilmeye uygundur. Quintal, Lee ve Satal (2010) araştırmalarında öznel normlar ve algılanan davranışsal kontrolün tüm ülke turistlerinde etkili olduğunu, ancak tutumların yalnızca Japon turistler için etkili olduğunu tespit etmiştir. Bu araştırma sonucundan çıkarımla gelecek araştırmalarda Ankara'da yaşayan farklı milliyetlere mensup bireylerin tatil destinasyonu tercihlerinin Türkiye vatandaşlarına nazaran nasıl değiştiği üzerine odaklanılabilir. Bununla birlikte farklı büyükşehir sakinlerinin hafta sonu tatil destinasyonu niyetleri karşılaştırılabilir. Büyükşehir sakinlerinin tatil için seçtikleri destinasyonu yeniden ziyaret etme niyetlerine yönelik araştırmalar yürütülebilir.

### **Kaynakça**

- Ajzen, I. and Fishbein, M., (1977). Attitude-Behavior Relations: A Theoretical Analysis and Review of Empirical Research, *Psychological Bulletin*, Vol. 84, No. 5, 8-918.
- Ajzen, I. (1991). The Theory of Planned Behavior, *Organizational Behavior And Human Decision Processes* 50, 179-211.
- Ajzen, I. (2001). Nature and Operation of Attitudes, *Annu. Rev. Psychol.* 2001. 52:27–58.
- Ajzen, I. and M. Fishbein. (2005). The influence of attitudes on behavior, pp. 173-221. In: *The Handbook of Attitudes* (Eds: D. Albarracín, B. T. Johnson, M. P. Zanna). Mahwah, New Jersey: Erlbaum.
- Ajzen, I. (2011). The theory of planned behaviour: Reactions and reflections, *Psychology and Health* Vol. 26, No. 9, September, 1113–1127.
- Ajzen, I. (2016). Constructing a Theory of Planned Behavior Questionnaire, Brief Description of the Theory of Planned Behavior.
- Akıncı, S. ve Kıymalıoğlu, A. (2015). Planlı Davranış Teorisi (Pazarlama Teorileri, ed. Mehmet İsmail Yağcı ve Serap Çabuk), Express Basımevi, İstanbul.
- Ankara Kalkınma Ajansı Raporu (2017). İstatistiklerle Ankara, <http://kutuphane.ankaraka.org.tr/upload/dokumandosya/statistiklerle-ankara-2017.pdf> Erişim tarihi, 10.05.2020.

Ankara valiliği (2020). Nüfus ve idare, <http://www.ankara.gov.tr/nufus-ve-idari-durum>  
Erişim tarihi:11.05.2020.

Balçı, A. (2013). Sosyal Bilimlerde Araştırma Yöntem Teknik ve İlkeleri, Pegem Akademi, Ankara.

Bayram, A., T., (2018). Planlanmış Davranış Teorisi Çerçevesinde E-spor Turizmine Katılma Niyeti, *Turizm Akademik Dergisi*, 5 (2), 17-31.

Bozkurt K., A., ve Avcıkurt, C. (2019). Planlanmış Davranış Teorisi ile Yerli Y Kuşağı Turistlerin Destinasyon Tercih Etme Niyetinin Belirlenmesi. *Afyon Kocatepe Üniversitesi Sosyal Bilimler Dergisi*, 21(4), 1294-1307.

Devlet Hava Meydanları İstatistik (2020).<https://www.dhmi.gov.tr/sayfalar/istatistik.aspx> erişim tarihi14.05.2020.

En-Wikipedia (2020). [https://en.wikipedia.org/wiki/Theory\\_of\\_planned\\_behavior](https://en.wikipedia.org/wiki/Theory_of_planned_behavior),  
Erişim tarihi:20.04.2020.

Han, H., Lee, S., & Lee, C-K., (2011). Extending the Theory of Planned Behavior: Visa Exemptions and the Traveller Decision-making Process, *Tourism Geographies: An International Journal of Tourism Space, Place and Environment*, 13:1, 45-74, DOI: 10.1080/14616688.2010.529930.

Han, H., ve Kim, Y. (2010) An investigation of green hotel customers' decision formation: Developing an extended model of the theory of planned behavior, *International Journal of Hospitality Management* 29, 659–668.

İl Kültür ve Turizm Müdürlüğü, (2020). <https://ankara.ktb.gov.tr/TR-152371/turizm.html> Erişim tarihi:11.05.2020

Lam, T., & Hsu, C. H. (2004). Theory of planned behavior: Potential travelers from China. *Journal of hospitality & tourism research*, 28(4), 463-482.

Özer, L., Kement, Ü. ve Gültekin, B. (2015). Genişletilmiş Planlanmış Davranış Teorisi Kapsamında Yeşil Yıldızlı Otelleri Tekrar Ziyaret Etme Niyeti, *Hacettepe Üniversitesi İktisadi ve İdari Bilimler, Fakültesi Dergisi*, Cilt 33, Sayı 4, 2015 s. 59-85.

Quintal, V. A., Lee, J. A., & Soutar, G. N. (2010). Risk, uncertainty and the theory of planned behavior: A tourism example. *Tourism management*, 31(6), 797-805.

Şahin, E., & Solunoğlu, A. (2019). Planlı Davranış Teorisi Kapsamında Sokak Yemeği Yeme Niyetinin Ölçülmesi: Mersin Örneği. *Seyahat ve Otel İşletmeciliği Dergisi*, 16(3), 383-397.

Tektaş, Ö., Ö., ve Çamlıca, K., (2015). Pazar Bölümlendirme Aracı Olarak Tutum ve Niyetin Bir Arada Kullanımı: Sürdürülebilir Turizm Üzerine Bir Uygulama, *Verimlilik Dergisi* 2015/1.

Ünlüöner, K. ve Işın, A. (2018). Türkiye'ye Gelen Yabancı Turistlerin Yerel Yiyecekleri Tüketme Niyeti Üzerine Planlı Davranış Teorisi Kapsamında Bir Araştırma. *Journal of Tourism and Gastronomy Studies*, 6(4), 662-689. DOI: 10.21325/jotags.2018.329

Ziadat, M., T., A. (2015). Applications of Planned Behavior Theory (TPB) in Jordanian Tourism, *International Journal of Marketing Studies*; Vol. 7, No. 3; 2015 ISSN 1918-719X E-ISSN 1918-7203.

## REPRESENTATION OF YOUNG FEMALE IRANIAN LIFESTYLE BASED ON THEIR ROLE MODEL OF INFLUENCERS

**Fatemeh Alizadeh**

Tehran university

### **Abstract**

Nowadays, with the widespread increase of celebrities who display their lifestyle on Instagram or the people we call influencers, it somehow affects their followers to choose their lifestyle by imitating them.

Most of these influencers promote a kind of consumerism among their follower by showing their luxurious life. This study aims to identify people who have chosen their lifestyles under the effect of influencers and show it on Instagram.

Our hypothesis in this study is that young women are more likely to be influenced by influencers and tend to imitate their lifestyle.

The approach used in this research is qualitative, first we define some lifestyle categories and then a set of questions is prepared based on these categories. And then we interview some young Iranian women who are following influencers on social media.

The results showed that most women, follow lifestyle of influencers in various field; the goal of people who followed these pages was learning new things, entertainment or getting positive energy from them.

This research helps anyone who wants to have a better understanding of influencers effects on the lives of people who follow them, especially women; And is useful for researchers in the fields of cultural studies, anthropology, and communication.

**Keywords:** Lifestyle, Instagram, influencers, Young woman, social media

**GASTRONOMİ TURİZMİ İÇİN YAPILAN SEYAHATLERE YÖNELİK TANITIM MATERYALLERİNDE ALGIYI ETKİLEYEN UNSURLAR****FACTORS AFFECTING PERCEPTION IN PROMOTIONAL MATERIALS FOR TRAVELING FOR GASTRONOMY TOURIS****Yaren TANTU<sup>1\*</sup>, Emel BİROL<sup>2</sup>, Dilek DÜLGERALTINER<sup>3</sup>**<sup>1\*</sup> Kocaeli Üniversitesi, Sosyal Bilimler Enstitüsü, Turizm İşletmeciliği Yüksek Lisans Programı, Kocaeli, Türkiye<sup>2</sup> İstanbul Gedik Üniversitesi, Güzel Sanatlar ve Mimarlık Fakültesi, Görsel İletişim Tasarımı Bölümü, İstanbul, Türkiye<sup>3</sup> Kocaeli Üniversitesi, Turizm Fakültesi, Gastronomi ve Mutfak Sanatları Bölümü, Kocaeli, Türkiye**Özet**

Gastronomi turizmi, bölge kültürlerinin tanıtılmasında ve bölge kalkınmasında önemli rol üstlenen bir faaliyettir. Gastronomi turizmini arttırmak için tanıtım materyallerinin algıyı etkileyecek nitelikte tasarlanması önemli bir konudur. Bu araştırmanın amacı, Gastronomi turizmine yönelik yapılan seyahatler için hazırlanan tanıtım materyallerinin, tanıtım potansiyelini ölçmektir. Ayrıca bir çekicilik unsuru olarak hazırlanan tanıtım materyallerindeki algıyı etkileyen unsurların etkisini ölçmek ve seyahat edenlerin tutumlarını belirlemektir. Bu amaçla gastronomi turizmine yönelik seyahatlerin tanıtılmasında kullanılan tanıtım materyallerinde algıyı etkileyen unsurların belirlenmesini tespit etmek amacıyla betimsel ve bağıntısal tarama yöntemi ile 20 sorudan oluşan anket hazırlanmıştır. Anket, Vakıf ve Devlet üniversitesinde Gastronomi ve Mutfak Sanatları, Görsel İletişim Tasarımı, Turizm ve Otelcilik bölümlerinde çalışan akademisyen ve öğrencilerden oluşan 141 kişiye uygulanmıştır. Elde edilen bulgular doğrultusunda tanıtım materyallerinin gastronomi turizmine katılım tercihine etkisinin olduğu görülmüştür. Ayrıca gastronomi turizmine ilişkin yapılan tanıtım materyallerinde internet sitesi gibi sanal ortamlarda gerçekleştirilen tanıtım faaliyetlerinin etkisinin yüksek olduğu tespit edilmiştir. Algıyı etkileyen unsurlar incelendiğinde, gastronomi turizmine yönelik tanıtım materyallerinde kullanılan rengin, tanıtımı yapılacak yeri ifade eder nitelikte olmasının algıyı etkilemede istatistiksel açıdan önemli ( $p < 0.05$ ) olduğu bulunmuştur.

**Anahtar Kelimeler:** Görsel Algı, Gastronomi, Görsel İletişim**Abstract**

Gastronomy tourism is an activity that plays an important role in promoting the cultures of the region and in the development of the region. It is an important is suetodesign promotional materials in a way that will affect the perception in order to increase gastronomic tourism. The purpose of this research is to measure the promotional potential of promotional materials prepared for travels for gastronomic tourism. In addition, it is to measure the effect of factors affecting the perception in promotional materials prepared as an element of attraction and to determine the attitudes of travelers. For this purpose, a question

naireconsisting of 20 questions was prepared with descriptive and correlational method in order to determine the factors affecting the perception in promotional materials used in the promotion of gastronomy tourism. The question naire was applied to 141 people consisting of academicians and students working in the departments of Gastronomy and Culinary Arts, Visual Communication Design, Tourism and Hotel Management at the Foundation and State University. In line with the findings, it was observed that promotional materials had an effect on the choice of participation in gastronomy tourism. In addition, it has been determined that promotional activities carried out in virtual environments such as websites on promotional materials regarding gastronomy tourism have a high effect. When the factors affecting the perception were examined, it was found that the color used in the promotional materials for gastronomy tourism was statistically significant in affecting the perception ( $p < 0.05$ ).

**Keywords:** Visual Perception, Gastronomy, Visual Communication

## GİRİŞ

Temel yaşamsal faaliyetlerden biri olan yeme içme sadece biyolojik bir ihtiyaç değil aynı zamanda yiyeceklerin üretiminden tüketimine kadar insan hayatını sosyal, kültürel, psikolojik olarak da etkileyen önemli bir süreç olarak varlığını sürdürmektedir. İnsanların yeme ve içme ihtiyaçları doğrultusunda turizm sektörünün önemli bir ayağı olan yemek kültürü kavramı ile yeme içme eylemlerine verilen önem artmış ve yiyecek içecek, turizmin odak noktası haline gelmiştir. Odak haline gelen yeme içme aynı zamanda ziyaretçilerin temel ihtiyaçlarından biridir (Çapar ve Yenipınar, 2016: 101). Zamanla şekillenen turist tipleri ve turizmde meydana gelen ihtiyaç ve beklentilerin artması değişimi kaçınılmaz hale getirmektedir. Turizmde değişen bu eğilimler doğrultusunda da gastronomi turizmi varlığını daha çok göstermiş, ülke, bölge ve destinasyonlar için önemli bir konuma sahip olmuştur (Karamahmutoğlu, 2019). Ayrıca yiyecek ve içecekler bölgeye daha çok turist çekmek amacıyla kullanılan önemli kaynaklardan biridir. Bir yemek türünün üretimini yerinde görmek ve o bölgeye ait yöresel lezzetleri tatmak, nasıl yapıldığını gözlemlemek turistler için gastronomi turizminin çekiciliğini arttıran bir etken haline gelmiştir (Şen ve Aktaş, 2017: 66).

Gastronomi kelime anlamı olarak; Yunanca gaster (mide) ve nomos (yasa) sözcüklerinin bir araya getirilmesiyle meydana gelmektedir (Özdemir ve Dülger Altınar, 2019: 3; Güzel Şahin ve Ünver, 2015: 64; Kargiglioğlu ve Kacacık, 2017: 410). “Gastro” sözcüğü mide ile ilgili bir kavram iken “Nomos” ise kanun kural anlamına gelen bir kavramdır (Yılmaz, 2017: 172; Santich, 2004: 16). Gastronomi yemekle ilgili tatma, hazırlama, deneyimleme, araştırma ve keşfetme süreçleri ile yakından ilgilenen bir olgudur. Ayrıca gastronomi kültür ve yemek arasındaki ilişkiyi de ele almaktadır (Güleç, 2020: 13). Gastronomi, tüm içerikleriyle yiyecek ve içeceklerin tarihsel varoluşu ile başlayan tüm özelliklerini ve bileşenlerini ayrıntılı, anlaşılır uygulanabilir düzeyde günümüz şartlarına uyarlanabilir hale gelmesi için yapılan çalışmalardan oluşan bir bilim dalıdır (Bayram, 2020: 1). Gastronomi kavramı bütünüyle ele alındığında gastronomi; yemeği, yemekle kültür arasındaki ilişkiyi incelemekte ve bir yemeğin asgari koşul olarak hijyenik olmasını istemektedir (Süt, 2019: 4). Yeme içme ile turizm arasında oluşan yakın ilişki büyük bir öneme sahiptir. Bölgenin yeme-içme kültürü turistlerin tatil destinasyonu seçiminde oldukça etkilidir (Alaçam, 2019: 12).



Gastronomi turizminin temel motivasyon kaynağı ise yemeğin tadımının gerçekleştirilmesi ve üretim aşamalarını görmek amacıyla, değişik bölge ve yerleri, destinasyonları, farklı yiyecek üreticilerini ve yemek ile ilgili olanı ziyaret etmek olarak kabul edilebilmektedir (Taşkın, 2020: 17). Ayrıca gastronomi turizmi gelir elde etmenin yanı sıra tanıtımda da rol üstlenen bir kavram olarak nitelendirilmektedir (Kızılgeçici, 2019: 31).

Turizm ve tanıtım kavramları birbirinden etkilenen ve birbirini etkileyen iki kavramdır. Bir ülke, bölge veya destinasyonun turizm sektöründeki varlığını kabul ettirmesinin tanıtımın doğru şekilde yapılmasına bağlı olduğu ifade edilmektedir (Duğan ve Aydın, 2018: 3). Tanıtıma baktığımızda tüketicilerin destinasyon seçimini etkileyen faktörlerden biri olarak karşımıza çıkmaktadır. Tanıtım faaliyetleri yetersiz veya eksik olan destinasyonların veya üreticilerin diğer destinasyon ve üreticiler karşısında turistleri daha az etkilemekte olduğu ifade edilmektedir (Ekici, 2019: 42). Tanıtım faaliyetleri potansiyel turistlere yönelik olup, doğrudan bireylere yönelik yapılan çalışmalardır (Emen, 2019: 73). Tanıtım faaliyetleri belirlenen amaçlar doğrultusunda kişilere gruplara ya da bölgeye ulaşmada bir araç olarak kullanılmaktadır (Tuna, 2018: 20). Ayrıca tanıtımın çalışmalarının nasıl yapılacağı belirlenirken hedef kitlenin; inanış, kavrayış biçimi, gelenek ve göreneklere çeşitli görüş ve anlayışları, zevkleri, kültür düzeyleri ve sosyal durumları göz önüne alınarak hazırlıklar yapılmalıdır (Erdal, 2014: 18). Turizm içerikli tanıtım faaliyetleri, turistin karar alma sürecinde belirleyici olmaktan ziyade yönlendirici bir rol oynamaktadır ve tutundurma çabaları üç temel ayak üzerinde durmaktadır. Bunlardan birincisi bilimsel yöntemler ışığında elde edilen bilgi ve veriler, ikincisi estetik duyarlılık ve yetkinlik, üçüncüsü ise yeterli parasal kaynaklar olarak sıralanmaktadır (Ersun ve Arslan, 2011: 241). Etkin bir tanıtım gerçekleştirilebilmesi için kitle iletişim araçlarının en etkin ve verimli kullanımı oldukça önem arz etmektedir. Bu doğrultuda ise tanıtım çalışmaları için gerekli olan kitle iletişim araçları, yazılı, sözlü, görsel ve aynı zamanda işitsel tanıtım araçları olarak sınıflandırılmaktadır. Gazeteler, dergiler, broşürler, televizyonlar, radyolar, videolar ve filmler tanıtım araçları olarak kullanılabilir (İnanır, 2019: 59).

Algılama tüketici davranışını etkileyen bir faktör olarak karşımıza çıkmaktadır (Pekyaman vd., 2018: 5). Duyu organları kullanılarak uyarıcıların beyinde yorumlanması ile meydana gelen algı; turizm sektöründe turistlerin ilgi ve beklentilerini karşılayabilecek tanıtımların hazırlanmasında göz önüne alınan büyüklük, şekil, renk gibi etkenlerin belirlenmesinde rol oynayan ve kişiden kişiye farklılık gösteren bir kavram olarak nitelendirilmektedir. Algılama, tanıtım açısından ele alındığında, tüketicinin mal veya hizmet hakkında duyuları vasıtasıyla haberdar olma sürecidir. Algılama oldukça önemli bir yere sahiptir. Tüketicinin ürün veya hizmet hakkında zihninde oluşturduğu imaj, ilk defa algılanan özelliklerle biçimlenmektedir. Örneğin konaklama işletmelerinin dekorasyonunda, bir yiyecek- içecek işletmesinin tasarımında tanıtıcı broşürlerde kullanılan renginin seçiminde, afişlerin düzenlenmesinde algılama unsuru göz önüne alınmaktadır. Ayrıca bir gazete, dergi ya da broşürde yer alan tanıtımın büyüklüğü ve etkisi arttıkça algılama olasılığının da artacağı öngörülmektedir (Güleç, 2006: 140).

Bu çalışma ile gastronomi turizmine yönelik yapılan seyahatler için hazırlanan tanıtım materyallerinin, tanıtım potansiyelini ölçmek amaçlanmıştır. Ayrıca bir çekicilik unsuru olarak hazırlanan tanıtım materyallerindeki algıyı etkileyen unsurların etkisini ölçmek ve

seyahat edenlerin tutumlarını belirlemek bir diğer amacı oluşturmaktadır. Bu doğrultuda gastronomi turizmine yönelik seyahatlerin tanıtılmasında kullanılan tanıtım materyallerinde algıyı etkileyen unsurların belirlenmesini tespit etmek amacıyla betimsel ve bağıntısal tarama yöntemi ile oluşturulan anket, uygulanmıştır. Elde edilen anket verileri değerlendirilip, önerilerde bulunulmuştur.

## II. YÖNTEM

### Veri Toplama Yöntemi

Araştırmada yöntem olarak anket tekniği kullanılmıştır. Araştırma konusu ile ilgili daha önceden yapılan araştırmalar ve benzer nitelikteki ölçme araçları incelenerek geliştirilmiştir. Katılımcılara Google formlar üzerinden anket gönderilmiştir. Anket çalışması ile ankete katılanların demografik özellikleri ve gastronomi turizmi için yapılan seyahatlere yönelik tanıtım materyallerinde algıyı etkileyen unsurları konusunda görüşlerine yönelik değişkenler belirlenmiş ve bunlar hakkında bilgiler toplanmıştır.

Anket formu iki bölümden oluşmaktadır. İlk bölümde katılımcıların demografik bilgilerine yönelik sorular, ikinci bölümde ise literatür incelemesi sonucunda elde edilen verilere göre önemli olan kriterler ile ilgili seyahat, görsel unsurlar, seyahat kararı, gastronomi turizmine yönelik yapmak istedikleri seyahatlere yönelik yapılan tanıtım materyalindeki imajlar, tanıtım materyallerindeki renkler, tasarım unsurları ve bölge imajları gibi katılımcıların seyahatlere yönelik görsel kriterlere yönelik algılarını saptamak amacıyla sorulardan oluşmuştur.

### Ana Kütle Çerçevesi ve Örneklem

Araştırmanın ana kütesini İstanbul ve Kocaeli ilindeki Vakıf ve Devlet Üniversitelerinde eğitim gören öğrenciler ve kurumda çalışan akademisyenler oluşturmaktadır. Araştırmanın örneklemini ise Gastronomi ve Mutfak Sanatları, Görsel İletişim Tasarımı, Turizm İşletmeciliği ve diğer bölümlerin lisans, yüksek lisans ve doktora programlarında örgün eğitim alan toplam 131 öğrenci ve bu bölümlerde çalışan 10 akademisyenden oluşmaktadır.

Araştırmanın amacına uygun olarak “Tanımlayıcı (Betimsel) ve Bağıntısal Araştırma Modeli” kullanılmıştır. Anket çalışması ile ankete katılanların demografik özellikleri ve gastronomi turizmi için yapılan seyahatlere yönelik hazırlanan tanıtım materyallerinde algıyı etkileyen bas tasarımı oluşturan görsel ve yazılı unsurlar konusunda bilgiler toplanmıştır.

### Verilerin Analizi

Verilerin analizi IBM SPSS 25 istatistik programı aracılığıyla sağlanmıştır. Anket sorularının güvenilirliğinin istatistiksel analizinin tespiti için Cronbach Alfa testinden yararlanılmış ve anketin tutarlılık kat sayısı 0,810 olarak elde edilmiştir. Bu değer 0,7'nin üstünde olduğu için anketin güvenilir olduğu sonucuna varılmıştır.

Veri analizinde; frekans, yüzde ve çapraz (cross) tablo analizlerinden yararlanılmıştır. Anlamlılık seviyesi olarak 0,05 kullanılmış olup,  $p < 0,05$  olması durumunda gruplar arasında anlamlı bir bağımlılığın olduğu  $p > 0,05$  olması durumunda ise gruplar arasında anlamlı bağımlılığın olmadığı belirtilmiştir.

**ARAŞTIRMA BULGULARI**

Gastronomi turizmi için yapılan seyahatlere yönelik tanıtım materyallerinde algıyı etkileyen unsurların belirlenmesi yönelik araştırmada verilerin frekans ve yüzde bulguları aşağıdaki gibidir. Tablo 1’de anket formunu yanıtlayan öğrencilerin demografik dağılımı verilmiştir. Tablo 1’e göre ankete katılanların %70,9’u erkek; %29,1’i kadındır ve %44’ü 18-22 yaş aralığındadır. Ayrıca ankete katılanların, %69,5’inin Marmara Bölgesinde yaşadıkları; %39’unun gelirinin 2000 TL ve altı olduğu ve %83’ünün bekar olduğu tespit edilmiştir.

**Tablo1.** Ankete Katılanların Demografik Özellikleri

|                        | (n) frekans          | (f) yüzde |
|------------------------|----------------------|-----------|
| <b>Cinsiyet</b>        | Erkek                | 100       |
|                        | Kadın                | 41        |
|                        | Total                | 141       |
| <b>Yaş</b>             | 18-22 yaş            | 62        |
|                        | 23-29yaş             | 58        |
|                        | 30-39 yaş            | 14        |
|                        | 40-50 yaş            | 7         |
|                        | 50 yaş ve üzeri      | 141       |
|                        | Total                | 141       |
| <b>Yaşanılan Bölge</b> | Akdeniz Bölgesi      | 5         |
|                        | Ege Bölgesi          | 9         |
|                        | Karadeniz Bölgesi    | 15        |
|                        | Doğu Anadolu Bölgesi | 4         |
|                        | Marmara Bölgesi      | 98        |
|                        | Güney D.A. Bölgesi   | 4         |
|                        | İç Anadolu Bölgesi   | 6         |
|                        | Total                | 141       |
| <b>Gelir Durumu</b>    | 2000TL ve altı       | 55        |
|                        | 2000-3000TL          | 27        |
|                        | 3001-4000TL          | 18        |
|                        | 4001-5000 TL         | 6         |
|                        | 5000 TL ve üzeri     | 35        |
|                        | Total                | 141       |
| <b>Medeni Durum</b>    | Evli                 | 24        |
|                        | Bekar                | 117       |
|                        | Total                | 141       |

Tablo 2’de ankete katılanların eğitim durumları, okudukları bölüm ve meslekleri verilmiştir. Tablo2’ye göre ankete katılanların %60,3’ü lisans, %17,7’si yüksek lisans eğitim düzeyinde; %23,4’ü turizm ve otel işletmeciliği bölümünde iken %29,1’i gastronomi ve mutfak sanatları bölümünde ve %71,6’sı öğrencidir.

**Tablo 2.** Anket Katılanların Eğitim Durumları ve Meslekleri

|               |                              | (n) frekans | (f) yüzde |
|---------------|------------------------------|-------------|-----------|
| <b>Eğitim</b> | Lisans                       | 105         | 74,5      |
|               | Yüksek Lisans                | 25          | 17,7      |
|               | Doktora                      | 11          | 7,8       |
| <b>Bölüm</b>  | Turizm ve Otel İşletmeciliği | 33          | 23,4      |
|               | Gastronomi ve Mutfak         | 41          | 29,1      |
|               | Grafik Tasarımı              | 7           | 5,0       |
|               | Görsel İletişim Tasarımı     | 4           | 2,8       |
|               | Diğer                        | 56          | 39,7      |
|               | Total                        | 141         | 100,0     |
|               | <b>Meslek</b>                | Öğrenci     | 101       |
| Akademisyen   |                              | 10          | 7,1       |
| Diğer         |                              | 30          | 21,3      |
| Total         |                              | 141         | 100,0     |

Tablo 3'te ankete katılanların gastronomik seyahatlere katılım sıklıkları, katılım şekilleri ve seyahatlerde kalış süreleri verilmiştir. Tablo 3'e göre ankete katılanların %46,8'i yılda 1 gastronomik seyahatlere katılmakta, %54,6'sı arkadaş grubu ile katılmakta ve %44,7'sinin gastronomik seyahatlerini günübirlik olarak yapmakta olduğu tespit edilmiştir.

**Tablo 3.** Gastronomik Seyahatlere Katılım Sıklığı, Katılım Şekli ve Kalış Süreleri

| Katılım Sıklığı          | (n) Frekans | (f) Yüzde |
|--------------------------|-------------|-----------|
| Ayda 1                   | 11          | 7,8       |
| Yılda 1                  | 66          | 46,8      |
| Yılda 2                  | 42          | 29,8      |
| Diğer                    | 22          | 15,6      |
| Total                    | 141         | 100,0     |
| <b>Katılım Şekilleri</b> |             |           |
| Bireysel                 | 58          | 41,1      |
| Arkadaş Grubu            | 77          | 54,6      |
| Acente                   | 6           | 4,3       |
| Total                    | 141         | 100,0     |
| <b>Kalış Süreleri</b>    |             |           |
| Günübirlik               | 63          | 44,7      |
| 1-2 gece                 | 40          | 28,4      |
| 3-4 gece                 | 22          | 15,6      |
| 4 gecedan fazla          | 16          | 11,3      |
| Total                    | 141         | 100,0     |

Tablo 4'te ankete katılanların %75,2'sinin gastronomik seyahatlere yönelik hazırlanan tanıtım materyallerinden İnternet/web sitesini tercih tespit edilmiştir.

**Tablo 4.** Ankete Katılanların Tercih Ettikleri Tanıtım Materyalleri Dağılımı

| Tanıtım Materyali                 | (n) Frekans | (f) Yüzde |
|-----------------------------------|-------------|-----------|
| Gazete /Dergi                     | 6           | 4,3       |
| Katalog ve Broşürler/ El ilanları | 22          | 15,6      |
| Afiş                              | 7           | 5,0       |
| İnternet/Web sitesi               | 106         | 75,2      |
| Total                             | 141         | 100,0     |

Tablo 5' e göre ankete katılanların %81,6'sı tanıtım materyali aracılığıyla gittikleri seyahatlerden memnun olarak tespit edilmiştir.

**Tablo 5.** Ankete Katılanların Tanıtım Materyali Aracılığıyla Gittikleri Seyahat için Memnuniyetlik Dağılımı

|              | (n) Frekans | (f) Yüzde    |
|--------------|-------------|--------------|
| Evet         | 115         | 81,6         |
| Hayır        | 26          | 18,4         |
| <b>Total</b> | <b>141</b>  | <b>100,0</b> |

Tablo 6'da ankete katılanların %89,4'ünün 1'den fazla tanıtım materyali inceleyerek seyahat kararı verdiği tespit edilmiştir.

**Tablo 6.** Ankete Katılanların 1'den fazla Tanıtım Materyali İnceleyerek Seyahat Kararı Verme Dağılımı

|              | (n) Frekans | (f) Yüzde    |
|--------------|-------------|--------------|
| Evet         | 126         | 89,4         |
| Hayır        | 15          | 10,6         |
| <b>Total</b> | <b>141</b>  | <b>100,0</b> |

Tablo 7'de ankete katılanların %56,7 'sinin gastronomi alanında kullanılan tanıtım materyallerinde kullanılan marka imajının daha çok etkilediği tespit edilmiştir.

**Tablo7.** Ankete Katılanların Gastronomi Turizmi için Yapılan Seyahatlere Yönelik Tanıtım Materyallerinde Kullanılan Unsurlardan Etkilenme Düzeyleri

|                    | Renk      |            | Fotoğraf  |            | Marka İmajı |             | Slogan    |             |
|--------------------|-----------|------------|-----------|------------|-------------|-------------|-----------|-------------|
|                    | n         | f          | n         | f          | n           | f           | n         | f           |
| Etkilemez          | 6         | 4,3        | 13        | 9,2        | 6           | 4,3         | 10        | 7,1         |
| Kısmen Etkiler     | 52        | 36,9       | 2         | 1,4        | 17          | 12,1        | 27        | 19,1        |
| Kararsızım         | 8         | 5,7        | 63        | 44,7       | 4           | 2,8         | 16        | 11,3        |
| Etkiler            | 61        | 43,3       | 63        | 44,7       | 80          | 56,7        | 72        | 51,1        |
| <b>Çok Etkiler</b> | <b>14</b> | <b>9,9</b> | <b>13</b> | <b>9,2</b> | <b>34</b>   | <b>24,1</b> | <b>16</b> | <b>11,3</b> |

Tablo 8'e göre ankete katılanların %47,5'inin Gastronomi turizmine yönelik tanıtım materyallerinde mutfak imajından etkilendikleri tespit edilmiştir.

**Tablo 8.** Ankete Katılanların Gastronomi Turizmi için Yapılan Seyahatlere Yönelik Tanıtım Materyallerinde Kullanılan Unsurlardan Etkilenme Düzeyleri

|                    | Mimari Özellik |             | Mutfak    |             | Tarihi kültürel yerer |             | Eğlence İmkanları |             | Sanatsal Faaliyetler |             |
|--------------------|----------------|-------------|-----------|-------------|-----------------------|-------------|-------------------|-------------|----------------------|-------------|
|                    | n              | f           | n         | f           | n                     | f           | n                 | f           | n                    | f           |
| Etkilemez          | 3              | 2,1         | 0         | 0           | 3                     | 2,1         | 3                 | 2,1         | 4                    | 2,8         |
| Kısmen Etkiler     | 17             | 12,1        | 15        | 10,6        | 10                    | 7,1         | 23                | 16,3        | 19                   | 13,5        |
| Kararsızım         | 6              | 4,3         | 1         | ,7          | 6                     | 4,3         | 8                 | 5,7         | 12                   | 8,5         |
| Etkiler            | 67             | 47,5        | 58        | 41,1        | 64                    | 45,4        | 54                | 38,3        | 67                   | 47,5        |
| <b>Çok Etkiler</b> | <b>48</b>      | <b>34,0</b> | <b>67</b> | <b>47,5</b> | <b>58</b>             | <b>41,1</b> | <b>53</b>         | <b>37,6</b> | <b>39</b>            | <b>27,7</b> |

Tablo 9'da ankete katılanların %61'inin, gastronomi alanında kullanılan tanıtım materyallerinde, bölgeyi ifade eden yöresel renklerin kullanılmasının daha etkili olacağını belirttikleri tespit edilmiştir.

**Tablo 9.** Ankete Katılanların Gastronomi Turizmi için Yapılan Seyahatlere Yönelik Tanıtım Materyallerinde Tercih Ettikleri Renklerin Dağılımı

| Tanıtım Materyallerinde Renk Kullanımı                 | (n) Frekans | (f) Yüzde |
|--|-------------|-----------|
| Güne uygun moda renkler kullanılmalıdır                | 14          | 9,9       |
| Bölgeyi ifade eden yöresel renkler kullanılmalıdır     | 86          | 61,0      |
| Soğuk renkler “mavi, yeşil, mor” kullanılmalıdır       | 13          | 9,2       |
| Sıcak renkler “kırmızı, sarı, turuncu” kullanılmalıdır | 28          | 19,9      |
| <b>Total</b>   | 141         | 100,0     |

Tablo 10 ‘da Ankete katılanların %64, 5’inin tanıtım materyallerindeki görsel unsurlara ilişkin olarak; kontrast oluşturarak ayırt edici ve belirgin olması gerektiği tespit edilmiştir.

**Tablo 10.** Ankete Katılanların, Gastronomi Turizmi için Yapılan Seyahatlere Yönelik Tanıtım Materyallerinde Etkilendikleri Görsel Unsurların Dağılımı

| Görsel Unsurlar                                     | (n) Frekans | (f) Yüzde |
|---|-------------|-----------|
| Kontrast oluşturarak ayırt edici ve belirgin olmalı | 91          | 64,5      |
| Denge oluşturarak benzer ve yakın olmalı            | 50          | 35,5      |
| <b>Total</b>  | 141         | 100,0     |

Tablo 11’ e göre ankete katılanların %52,5’inin gastronomi turizmine yönelik tanıtım materyali tasarımında güven unsurundan etkilendiği tespit edilmiştir.

**Tablo 11.** Ankete Katılanların, Gastronomi Turizmi için Yapılan Seyahatlere Yönelik Tanıtım Materyallerinde Tanıtım Unsurlarının Dağılımı

|                       | Hareketlilik |      | Doğallık |      | Güven |      | Düzen |      | Uyum |      |
|-----------------------|--------------|------|----------|------|-------|------|-------|------|------|------|
|                       | n            | f    | n        | f    | n     | f    | n     | f    | n    | f    |
| <b>Etkilemez</b>      | 4            | 2,8  | 17       | 12,1 | 2     | 1,4  | 16    | 11,3 | 1    | 0,7  |
| <b>Kısmen Etkiler</b> | 15           | 10,6 | 7        | 5    | 11    | 7,8  | 5     | 3,5  | 14   | 9,9  |
| <b>Kararsızım</b>     | 20           | 14,2 | 45       | 31,9 | 4     | 2,8  | 64    | 45,4 | 79   | 56   |
| <b>Etkiler</b>        | 55           | 39   | 72       | 51,1 | 50    | 35,5 | 56    | 39,7 | 47   | 33,3 |
| <b>Çok Etkiler</b>    | 47           | 33,3 | 17       | 12,1 | 74    | 52,5 | 16    | 11,3 | 1    | 0,7  |

### *Değişkenler Arası İlişkiler*

Aşağıdaki tablolardan elde edilen veriler tek yönlü varyans analizi (ANOVA) yapılmış olup ortalamalar Tukey- LSD prosedürü kullanılarak, anlamlılık seviyesi  $p < 0,05$  olarak belirlenmiştir.

Tablo 12’ye göre, gastronomi turizmi için yapılan seyahatlere yönelik tanıtım materyallerindeki sloganlardan, ankete katılanların okudukları bölümler bazında anlamlı bir şekilde ( $p < 0,05$ ) etkilendikleri saptanmıştır.

**Tablo 12.** Ankete Katılanların, Bölümleri ile Gastronomi Turizmi için Yapılan Seyahatlere Yönelik Tanıtım Materyallerindeki Slogandan Etkilenme Düzeyi

|   |                      | Sum of Squares | df  | MeanSquare | F     | Sig. |
|---|----------------------|----------------|-----|------------|-------|------|
| <b>Gastronomi Turizmine Yönelik Tanıtım Materyallerindeki Sloganlar</b> | <b>BetweenGroups</b> | 12,884         | 4   | 3,221      | 2,622 | ,038 |
|   | <b>WithinGroups</b>  | 167,074        | 136 | 1,228      |       |      |
|   | <b>Total</b>         | 179,957        | 140 |            |       |      |

Tablo 13'e göre gastronomi turizmi için yapılan seyahatlere yönelik tanıtım materyallerinde yer alan mimari özelliklerden, ankete katılanların okudukları bölümler bazında anlamlı bir şekilde ( $p < 0,05$ ) etkilendikleri saptanmıştır.

**Tablo 13.** Ankete Katılanların, Bölümleri ile Gastronomi Turizmi için Yapılan Seyahatlere Yönelik Tanıtım Materyallerindeki Mimari Özelliklerden Etkilenme Düzeyi

|       |               | SumOf Squares | Df  | MeanSquare | F     | Sig. |
|-------|---------------|---------------|-----|------------|-------|------|
| Bölüm | BetweenGroups | 29,466        | 4   | 7,367      | 2,701 | ,033 |
|       | WithinGroups  | 370,959       | 136 | 2,728      |       |      |
|       | Total         | 400,426       | 140 |            |       |      |

Tablo 14'e göre gastronomi turizmi için yapılan seyahatlere yönelik tanıtım materyallerinde doğallık unsurundan ankete katılanların okudukları bölümler bazında anlamlı bir şekilde ( $p < 0,05$ ) etkilendikleri saptanmıştır.

**Tablo 14.** Ankete Katılanların, Bölümleri ile Gastronomi Turizmi ile ilgili Seyahatlere Yönelik Tanıtım Materyallerinin Tasarımında Doğallıktan Etkilenme Düzeyleri

|       |               | SumOf Squares | Df  | MeanSquare | F     | Sig. |
|-------|---------------|---------------|-----|------------|-------|------|
| Bölüm | BetweenGroups | 21,163        | 3   | 7,054      | 2,548 | ,048 |
|       | WithinGroups  | 379,262       | 137 | 2,768      |       |      |
|       | Total         | 400,426       | 140 |            |       |      |

Tablo 15'e göre gastronomi turizmi için yapılan seyahatlere yönelik tanıtım materyallerinde hareketlilik unsurundan ankete katılanların okudukları bölümler bazında anlamlı bir şekilde ( $p < 0,05$ ) etkilendikleri saptanmıştır.

**Tablo 15.** Ankete Katılanların, Bölümleri ile Gastronomi Turizmi ile ilgili Seyahatlere Yönelik Tanıtım Materyallerinin Tasarımında Hareketlilikten Etkilenme Düzeyleri

|       |               | SumOf Squares | Df  | MeanSquare | F     | Sig. |
|-------|---------------|---------------|-----|------------|-------|------|
| Bölüm | BetweenGroups | 33,604        | 4   | 8,401      | 3,115 | ,017 |
|       | WithinGroups  | 366,822       | 136 | 2,697      |       |      |
|       | Total         | 400,426       | 140 |            |       |      |

Tablo 16'ya göre gastronomi turizmi için yapılan seyahatlere yönelik tanıtım materyallerindeki mimari özelliklerden, ankete katılanların gastronomik seyahatlere katılım sıklıkları bazında anlamlı bir şekilde ( $p < 0,05$ ) etkilendikleri saptanmıştır.

**Tablo16.** Ankete Katılanların, Gastronomi Turizmi Seyahatlerine Katılım Sıklıkları ile Gastronomi Turizmine Yönelik Tanıtım Materyallerindeki Mimari Özelliklerden Etkilenme Düzeyi

|                             |                | Sum Of Squares | Df  | Mean Square | F     | Sig. |
|-----------------------------|----------------|----------------|-----|-------------|-------|------|
| Seyahatlere Katılma Sıklığı | Between Groups | 8,772          | 4   | 2,193       | 3,230 | ,014 |
|                             | Within Groups  | 92,335         | 136 | ,679        |       |      |
|                             | Total          | 101,106        | 140 |             |       |      |

Tablo 17'ye göre gastronomi turizmi için yapılan seyahatlere yönelik tanıtım materyallerindeki mutfak unsurundan, ankete katılanların gastronomik seyahatlere katılım sıklıkları bazında anlamlı bir şekilde ( $p < 0,05$ ) etkilendikleri saptanmıştır.

**Tablo 17.** Ankete Katılanların, Gastronomi Turizmi Seyahatlerine Katılım Sıklıkları ile Gastronomi Turizmine Yönelik Tanıtım Materyallerindeki Mutfak Unsurundan Etkilenme Düzeyi

|                             |               | SumOf Squares | Df  | MeanSquare | F     | Sig. |
|-----------------------------|---------------|---------------|-----|------------|-------|------|
| Seyahatlere Katılma Sıklığı | BetweenGroups | 8,573         | 3   | 2,858      | 4,231 | ,007 |
|                             | WithinGroups  | 92,533        | 137 | ,675       |       |      |
|                             | Total         | 101,106       | 140 |            |       |      |

Tablo 18'e göre gastronomi turizmi için yapılan seyahatlere yönelik tanıtım materyallerindeki tarihi ve kültürel yerlerden, ankete katılanların gastronomik seyahatlere katılım sıklıkları bazında anlamlı bir şekilde ( $p < 0,05$ ) etkilendikleri saptanmıştır.

**Tablo 18.** Ankete Katılanların, Gastronomi Turizmi Seyahatlerine Katılım Sıklıkları ile Gastronomi Turizmine Yönelik Tanıtım Materyallerindeki Tarihi ve Kültürel Yerlerden Etkilenme Düzeyi

|                             |               | SumOf Squares | Df  | MeanSquare | F     | Sig. |
|-----------------------------|---------------|---------------|-----|------------|-------|------|
| Seyahatlere Katılma Sıklığı | BetweenGroups | 7,174         | 4   | 1,794      | 2,597 | ,039 |
|                             | WithinGroups  | 93,932        | 136 | ,691       |       |      |
|                             | Total         | 101,106       | 140 |            |       |      |

Tablo 19'a göre gastronomi turizmi için yapılan seyahatlere yönelik tanıtım materyallerindeki düzenden, ankete katılanların gastronomik seyahatlere katılım sıklıkları bazında anlamlı bir şekilde ( $p < 0,05$ ) etkilendikleri saptanmıştır.

**Tablo 19.** Ankete Katılanların, Gastronomi Turizmi Seyahatlerine Katılım Sıklıkları ile Gastronomi Turizmine Yönelik Tanıtım Materyallerindeki Düzenden Etkilenme Düzeyi

|                             |               | Sum Of Squares | Df  | MeanSquare | F     | Sig. |
|-----------------------------|---------------|----------------|-----|------------|-------|------|
| Seyahatlere Katılma Sıklığı | BetweenGroups | 8,874          | 3   | 2,958      | 4,394 | ,006 |
|                             | WithinGroups  | 92,232         | 137 | ,673       |       |      |
|                             | Total         | 101,106        | 140 |            |       |      |

Tablo 20'ye göre gastronomi turizmi için yapılan seyahatlere yönelik tanıtım materyallerindeki uyumdan, ankete katılanların gastronomik seyahatlere katılım sıklıkları bazında anlamlı bir şekilde ( $p < 0,05$ ) etkilendikleri saptanmıştır.

**Tablo 20.** Ankete Katılanların, Gastronomi Turizmi Seyahatlerine Katılım Sıklıkları ile Gastronomi Turizmine Yönelik Tanıtım Materyallerindeki Uyumdan Etkilenme Düzeyi

|                             |               | SumOf Squares | Df  | MeanSquare | F     | Sig. |
|-----------------------------|---------------|---------------|-----|------------|-------|------|
| Seyahatlere Katılma Sıklığı | BetweenGroups | 6,972         | 3   | 2,324      | 3,382 | ,020 |
|                             | WithinGroups  | 94,134        | 137 | ,687       |       |      |
|                             | Total         | 101,106       | 140 |            |       |      |

Tablo 21'e göre gastronomi turizmi için yapılan seyahatlere yönelik tanıtım materyallerindeki doğallıktan, ankete katılanların gastronomik seyahatlere katılım sıklıkları bazında anlamlı bir şekilde ( $p < 0,05$ ) etkilendikleri saptanmıştır.

**Tablo 21.** Ankete Katılanların, Gastronomi Turizmi Seyahatlerine Katılım Sıklıkları ile Gastronomi Turizmine Yönelik Tanıtım Materyallerindeki Doğallıktan Etkilenme Düzeyi

|                             |               | Sum of Squares | df  | MeanSquare | F     | Sig. |
|-----------------------------|---------------|----------------|-----|------------|-------|------|
| Seyahatlere Katılma Sıklığı | BetweenGroups | 6,648          | 3   | 2,216      | 3,214 | ,025 |
|                             | WithinGroups  | 94,459         | 137 | ,689       |       |      |
|                             | Total         | 101,106        | 140 |            |       |      |



Tablo 22'ye göre gastronomi turizmi için yapılan seyahatlere yönelik tanıtım materyallerindeki uyumdan, ankete katılanların eğitim düzeyleri bazında anlamlı bir şekilde ( $p < 0,05$ ) etkilendikleri saptanmıştır.

**Tablo 22.** Ankete Katılanların, Eğitim Düzeyleri ile Gastronomi Turizmine Yönelik Tanıtım Materyallerindeki Uyumdan Etkilenme Düzeyi

|        |                | Sum Of Squares | Df  | Mean Square | F     | Sig. |
|--------|----------------|----------------|-----|-------------|-------|------|
| Eğitim | Between Groups | 8,773          | 3   | 2,924       | 3,940 | ,010 |
|        | Within Groups  | 101,667        | 137 | ,742        |       |      |
|        | Total          | 110,440        | 140 |             |       |      |

Tablo 23' e göre gastronomi turizmi için yapılan seyahatlere yönelik tanıtım materyallerindeki düzenden, ankete katılanların eğitim düzeyleri bazında anlamlı bir şekilde ( $p < 0,05$ ) etkilendikleri saptanmıştır.

**Tablo 23.** Ankete Katılanların, Eğitim Düzeyleri ile Gastronomi Turizmine Yönelik Tanıtım Materyallerindeki Düzenden Etkilenme Düzeyi

|        |                | Sum Of Squares | Df  | Mean Square | F     | Sig. |
|--------|----------------|----------------|-----|-------------|-------|------|
| Eğitim | Between Groups | 8,649          | 3   | 2,883       | 3,880 | ,011 |
|        | Within Groups  | 101,791        | 137 | ,743        |       |      |
|        | Total          | 110,440        | 140 |             |       |      |

Tablo 24' e göre gastronomi turizmi için yapılan seyahatlere yönelik tanıtım materyallerindeki güveden, ankete katılanların eğitim düzeyleri bazında anlamlı bir şekilde ( $p < 0,05$ ) etkilendikleri saptanmıştır.

**Tablo 24.** Ankete Katılanların, Eğitim Düzeyleri ile Gastronomi Turizmine Yönelik Tanıtım Materyallerindeki Güveden Etkilenme Düzeyi

|        |                | Sum Of Squares | Df  | Mean Square | F     | Sig. |
|--------|----------------|----------------|-----|-------------|-------|------|
| Eğitim | Between Groups | 9,672          | 4   | 2,418       | 3,264 | ,014 |
|        | Within Groups  | 100,767        | 136 | ,741        |       |      |
|        | Total          | 110,440        | 140 |             |       |      |

Tablo 25' e göre gastronomi turizmi için yapılan seyahatlere yönelik tanıtım materyallerindeki doğallıktan, ankete katılanların eğitim düzeyleri bazında anlamlı bir şekilde ( $p < 0,05$ ) etkilendikleri saptanmıştır.

**Tablo 25.** Ankete Katılanların, Eğitim Düzeyleri ile Gastronomi Turizmine Yönelik Tanıtım Materyallerindeki Doğallıktan Etkilenme Düzeyi

|        |                | Sum Of Squares | Df  | Mean Square | F     | Sig. |
|--------|----------------|----------------|-----|-------------|-------|------|
| Eğitim | Between Groups | 5,643          | 3   | 1,881       | 2,459 | ,049 |
|        | Within Groups  | 104,796        | 137 | ,765        |       |      |
|        | Total          | 110,440        | 140 |             |       |      |

Tablo 26'ya göre ankete katılanların gastronomik seyahatlere yönelik birden fazla tanıtım materyali inceleyerek seyahat kararı verme durumlarının meslek grupları bazında istatistiksel açıdan önemli ( $p < 0,05$ ) olduğu bulunmuştur.

**Tablo 26.** Ankete Katılanların, Meslek Gruplarına Göre Gastronomik Seyahatlere İlişkin Birden Fazla Tanıtım Materyalini İnceleyerek Seyahat Kararı Verme Durumları

|        |                | Sum Of Squares | Df  | Mean Square | F     | Sig. |
|--------|----------------|----------------|-----|-------------|-------|------|
| Meslek | Between Groups | 3,101          | 1   | 3,101       | 4,677 | ,032 |
|        | Within Groups  | 92,148         | 139 | ,663        |       |      |
|        | Total          | 95,248         | 140 |             |       |      |

Tablo 27'ye göre gastronomi turizmi için yapılan seyahatlere yönelik tanıtım materyallerindeki eğlence imkanlarından, ankete katılanların yaş bazında anlamlı bir şekilde ( $p < 0,05$ ) etkilendikleri saptanmıştır.

**Tablo 27.** Ankete Katılanların, Yaşları ile Gastronomi Turizmine Yönelik Tanıtım Materyallerindeki Eğlence İmkanlarından Etkilenme Düzeyi

|     |                | Sum Of Squares | Df  | Mean Square | F     | Sig. |
|-----|----------------|----------------|-----|-------------|-------|------|
| Yaş | Between Groups | 8,384          | 4   | 2,096       | 3,261 | ,014 |
|     | Within Groups  | 87,417         | 136 | ,643        |       |      |
|     | Total          | 95,801         | 140 |             |       |      |

Tablo 28' e göre gastronomi turizmi için yapılan seyahatlere yönelik tanıtım materyallerindeki sanatsal faaliyetlerden, ankete katılanların okudukları/mezun oldukları üniversite, cinsiyet, bölüm ve gastronomik seyahatlere katılım sıklıkları bazında anlamlı bir şekilde ( $p < 0,05$ ) etkilendikleri saptanmıştır.

**Tablo 28.** Ankete Katılanların, Okudukları/Mezun Oldukları Üniversite, Cinsiyet, Bölüm ve Gastronomik Seyahatlere Katılım Sıklıkları ile Gastronomi Turizmine Yönelik Tanıtım Materyallerindeki Sanatsal Faaliyetlerden Etkilenme Düzeyi

|            |                | Sum Of Squares | Df  | Mean Square | F     | Sig. |
|------------|----------------|----------------|-----|-------------|-------|------|
| Üniversite | Between Groups | 2,902          | 4   | ,726        | 3,108 | ,018 |
|            | Within Groups  | 31,519         | 135 | ,233        |       |      |
|            | Total          | 34,421         | 139 |             |       |      |
| Cinsiyet   | Between Groups | 2,734          | 4   | ,684        | 3,529 | ,009 |
|            | Within Groups  | 26,344         | 136 | ,194        |       |      |
|            | Total          | 29,078         | 140 |             |       |      |
| Bölüm      | Between Groups | 26,217         | 4   | 6,554       | 2,382 | ,045 |
|            | Within Groups  | 374,208        | 136 | 2,752       |       |      |
|            | Total          | 400,426        | 140 |             |       |      |
| Sıklık     | Between Groups | 14,607         | 4   | 3,652       | 5,742 | ,000 |
|            | Within Groups  | 86,499         | 136 | ,636        |       |      |
|            | Total          | 101,106        | 140 |             |       |      |

Tablo 29' a göre gastronomi turizmine yönelik tanıtım materyallerinin tasarımında görsel unsurların nasıl olması gerektiği ile ankete katılanların cinsiyet ve medeni durumları bazında istatistiksel açıdan önemli ( $p < 0,05$ ) olduğu bulunmuştur.

**Tablo 29.** Gastronomi Turizmine Yönelik Tanıtım Materyallerinin Tasarımında Yer alan Görsel Unsurların Nasıl Olması Gerektiğinin, Ankete Katılanların Cinsiyet ve Medeni Durumlarına Göre İncelenmesi

|              |                | Sum Of Squares | Df  | Mean Square | F      | Sig. |
|--------------|----------------|----------------|-----|-------------|--------|------|
| Cinsiyet     | Between Groups | 2,774          | 1   | 2,774       | 14,658 | ,000 |
|              | Within Groups  | 26,304         | 139 | ,189        |        |      |
|              | Total          | 29,078         | 140 |             |        |      |
| Medeni durum | Between Groups | ,625           | 1   | ,625        | 4,500  | ,036 |
|              | Within Groups  | 19,290         | 139 | ,139        |        |      |
|              | Total          | 19,915         | 140 |             |        |      |

Tablo 30' a göre ankete katılanların, gastronomik seyahatlere ilişkin tanıtım materyalini inceleyerek gidilen seyahatten memnun kalma durumlarının medeni durum bazında istatistiksel açıdan önemli ( $p < 0,05$ ) olduğu bulunmuştur.

**Tablo 30.** Ankete Katılanların, Medeni Durumlarına Göre Gastronomik Seyahatlere İlişkin Tanıtım Materyalini İnceleyerek Gidilen Seyahatten Memnun Kalma Durumları

|              | Sum Of Squares | Df     | Mean Square | F    | Sig.  |      |
|--------------|----------------|--------|-------------|------|-------|------|
| Medeni durum | Between Groups | ,553   | 1           | ,553 | 3,973 | ,048 |
|              | Within Groups  | 19,362 | 139         | ,139 |       |      |
|              | Total          | 19,915 | 140         |      |       |      |
|              | Total          | 44,823 | 140         |      |       |      |

Tablo 31'e göre gastronomi turizmi için yapılan seyahatlere yönelik tanıtım materyallerinin tasarımında hareketlilikten, ankete katılanların, gastronomik seyahatlere katılım sıklıkları bazında anlamlı bir şekilde ( $p < 0,05$ ) etkilendikleri saptanmıştır.

**Tablo 31.** Ankete Katılanların, Gastronomik Seyahatlerde Kalış Süreleri ile Gastronomi Turizmi ile ilgili Seyahatlere Yönelik Tanıtım Materyallerinin Tasarımında Hareketlilikten Etkilenme Düzeyleri

|              | Sum Of Squares | Df      | Mean Square | F     | Sig.  |      |
|--------------|----------------|---------|-------------|-------|-------|------|
| Kalma süresi | Between Groups | 9,582   | 4           | 2,395 | 2,346 | ,058 |
|              | Within Groups  | 138,844 | 136         | 1,021 |       |      |
|              | Total          | 148,426 | 140         |       |       |      |

## SONUÇ VE ÖNERİLER

Yapılan çalışma sonucunda ankete katılanların okudukları bölümler bazında gastronomi turizmi için yapılan seyahatlere yönelik tanıtım materyallerindeki sloganlardan, mimari özelliklerden, doğallıktan, hareketlilikten anlamlı bir şekilde ( $p < 0,05$ ) etkilendikleri saptanmıştır. Gastronomik seyahatlere katılım sıklıkları bazında gastronomi turizmi için yapılan seyahatlere yönelik tanıtım materyallerindeki mimari özelliklerden, mutfak unsurundan, tarihi ve kültürel yerlerden, düzenden, uyumdan ve doğallıktan anlamlı bir şekilde ( $p < 0,05$ ) etkilendikleri saptanmıştır. Ankete katılanların eğitim düzeyleri bazında gastronomi turizmi için yapılan seyahatlere yönelik tanıtım materyallerindeki uyumdan, düzenden, güvenden, doğallıktan anlamlı bir şekilde ( $p < 0,05$ ) etkilendikleri saptanmıştır. Ankete katılanların tanıtım materyallerindeki eğlence imkanlarından yaş bazında anlamlı bir şekilde ( $p < 0,05$ ) etkilendikleri tespit edilmiştir. Ankete katılanların okudukları/ mezun oldukları üniversite, cinsiyet, bölüm ve gastronomik seyahatlere katılım sıklıkları ile gastronomi turizmüne yönelik tanıtım materyallerindeki sanatsal faaliyetlerden etkilenme düzeyleri istatistiksel açıdan anlamlı ( $p < 0,05$ ) olarak tespit edilmiştir.

Bu çalışma ile gastronomik seyahatlere ilişkin tanıtım materyalini inceleyerek gidilen seyahatten memnun kalma durumunun medeni durum bazında istatistiksel açıdan önemli ( $p < 0,05$ ) olduğu bulunmuştur. Gastronomi turizmüne yönelik tanıtım materyallerinin tasarımında görsel unsurların nasıl olması gerektiği ile ankete katılanların cinsiyet ve medeni durumları bazında istatistiksel açıdan önemli ( $p < 0,05$ ) olduğu bulunmuştur.

Yapılan çalışmada ankete katılan bireylerin demografik özelliklerine göre gastronomi turizmüne yönelik tanıtım materyallerine ilişkin algı düzeyleri ortaya konmuştur. Araştırma sonucunda ortaya çıkan bulguların; tanıtım materyallerindeki hedef kitle algısını daha etkin kılacak şekilde düzenlenmesine ve tasarımının yapılmasına katkı sağlayacağı düşünülmektedir.

Bu araştırma, örneklem olarak sadece Vakıf ve Devlet üniversitesinde Gastronomi ve Mutfak Sanatları, Görsel İletişim Tasarımı, Turizm ve Otelcilik bölümlerinde çalışan akademisyen ve öğrencilerini kapsamaktadır. Dolayısıyla kısıtlı bir evreni yansıtmaktadır. Bu

araştırmanın daha geniş bir örneklemede yapılması sonucunda genelleme yapılabilir ve sonuçlar elde edilebilir.

#### KAYNAKÇA

ALAÇAM, D. A. (2019). Gastronomi Turizmine Türk Mutfağının Etkileri Trabzon İli Örneği, İstanbul Üniversitesi Sosyal Bilimler Enstitüsü, Yüksek Lisans Tezi, İstanbul.

AMBROSE, G. ve Harris, P. (2013) *Yaratıcı Tasarım Temelleri*, Akademik Temeller Dizisi, Literatür Yayınları, İstanbul.

ASLAN A. KOZAK M. (2006), “Turizmde Gelişme ve Etik Sorunları: Üniversite Öğrencileri Üzerine Bir Araştırma.” Ege Akademik Bakış Dergisi, 6(1): 49-61.

BAYRAM, R. (2020). Ziyaretçilerin Sokak Lezzetlerine yönelik Gastronomik imaj Algısının Satın Alma Niyetine Etkisi. Antalya Örneği, Hamdullah Emin Paşa Üniversitesi, Lisansüstü Eğitim Enstitüsü, Alanya.

BECER, E. (1999) *İletişim ve Grafik Tasarım*, Dost Kitabevi, Ankara.

ÇAPAR, G. ve YENİPİNAR, U. (2016). “Somut Olmayan Kültürel Miras Kaynağı Olarak Yöresel Yiyeceklerin Turizm Endüstrisinde Kullanılması”. Journal of Tourism and Gastronomy Studies, 4, 100-115

DAŞDAĞ, E. (2013) *Görsel iletişimin estetik nesnesi: seramik tasarımlar*, İletişimde Tasarım Tasarımda İletişim Konulu Uluslararası Sempozyum, Dumlupınar Üniversitesi, 24-26 Ekim, Kütahya.

DAŞDEMİR, A. (2020). Gastronomi Turizmi Kapsamında Yerel Yiyecek Tüketim Motivasyonlarının Yerli Turistlerin Tekrar Ziyaret Etme Niyetlerine Etkisinin Belirlenmesi: Van Kahvaltısı Örneği, Necmettin Erbakan Üniversitesi, Sosyal Bilimler Enstitüsü, Konya.

DUĞAN, Ö. ve AYDIN, B. O. (2018). “Sosyal Medyanın Turizmde Tanıtım Amaçlı Kullanımı: T.C. Kültür ve Turizm Bakanlığı Örneği”. Uluslararası Türk Dünyası Turizm Araştırmaları Dergisi, 3(1), 1-13.

EKİCİ, Y. (2019). Destinasyon Seçiminde Tüketici Tercihini Etkileyen Faktörler: Mersin Örneği. Necmettin Erbakan Üniversitesi, sosyal Bilimler Enstitüsü, Konya.

ELDEN, M. ve ÖZDEM, Ö (2015) *Reklamda Görsel Tasarım Yaratıcılık ve Sanat 1*. Baskı Say yayınları, Baskı Lord Matbaacılık ve Kâğıtçılık, İstanbul.

EMEN, M. (2019). “ Turizm Pazarlaması ve Yabancı Turistlerin Seyahatlerini Etkileyen Etmenler: İstanbul Örneği”. Uluslararası Global Turizm Araştırmaları Dergisi, 3(2), 66-82.

ERDAL, F. B. (2014). Turizmde Tanıtım Faaliyetleri ve Ankara’da Bir Uygulama. Gazi Üniversitesi, Eğitim Bilimleri Enstitüsü, Yüksek Lisans Tezi, Ankara.

GÜLEÇ, B. (2006), “Reklamın Turistlerin Satın Alma Davranışları Bakımından İncelenmesi”, Balıkesir Üniversitesi Sosyal Bilimler Enstitüsü Dergisi, 9 (15): 127-158.

GÖKER, G. (2011), *Destinasyon Çekicilik Unsuru Olarak Gastronomi Turizmi*, Balıkesir Üniversitesi, Sosyal Bilimler Enstitüsü, Yüksek Lisans Tezi, Balıkesir.

HALL, C.M. ve Mitchell, R. (2001). “WeareWhatWeEat: Food, Tourism and Globalisation, Tourism, Culture and Communication”, 2 (1), page 29-37, İngiltere.

HALL, M. ve Mitchell, R. (2005). "Wine tourism in the Mediterranean: a tool for restructuring and development. *Thunderbird International Business Review*", page 42, 4, 465, İngiltere.

HARRINGTON, Robert, J. ve Ottenbacher, Michael, (2010), "Culinary Tourism", London.

İNANIR, A. (2019)." Türk Turizmde Tanıtım Sorunları Üzerine Bir Değerlendirme". *Journal of Hospitality and Tourism Issues*, 1(1), 58-65.

KARABAŞ, S. (2013). "Pazarlama İletişim Aracı Olarak Tüketicilerin Reklam Denetimine Karşı Tutumları: Reklam Etiği", Çankırı Karatekin Üniversitesi İktisadi ve İdari Bilimler Fakültesi Dergisi, 3(1), 143-157.

KARAMAHMUTOĞLU, E. (2019). Türkiye Tanıtımında Gastronomik Değerlerin Yeri ve İhtiyaç Analizi. Eskişehir Osmangazi Üniversitesi Sosyal Bilimler Enstitüsü, Eskişehir.

KETENCİ, F. ve BİLGİLİ, C. (2006) *Görsel İletişim & Grafik Tasarımı*, Beta Basım, İstanbul.

KIZILGEÇİ Ç. (2019). Gastronomi Turizminin Alternatif Turizm Ürünü Olarak Değerlendirilmesi: Mardin İlinde Bulunan İşletmelere Yönelik Bir Uygulama. Hasan Kalyoncu Üniversitesi Sosyal Bilimler Enstitüsü, Doktora Tezi, Gaziantep

KİVELA, J. ve Crotts, J. C. (2006), "Tourism and Gastronomy: Gastronomy's Influence on How Tourists Experience a Destination, *Journal of Hospitality and Tourism Research*", page 30, 354, İngiltere.

KİYELA, J. ve Crotts, C. J. (2005), "Gastronomy Tourism, *Journal of Culinary Science and Technology*" 4 (2-3), page 29-55, İngiltere.

KOZAK, N. (2006), *Turizm Pazarlaması*, Detay Yayıncılık, Ankara.

ÖZDEMİR, Ş. ve KARACA, Y. (2009). "Kent Markası ve Marka İmajının Ölçümü: Afyonkarahisar Kenti İmajı Üzerine Bir Araştırma." *Afyon Kocatepe Üniversitesi, İİ BF Dergisi*, 11(2): 113-134.

ÖZTUNA Yakup H. (2007) *Görsel İletişimde Temel Tasarım*, Tıbyan Yayıncılık, İstanbul.

PEKYAMAN, A. (2008). Turistik Satın Alma Davranışında Destinasyon İmajının Rolü Afyonkarahisar Bölgesinde Bir Araştırma. Afyon Kocatepe Üniversitesi Sosyal Bilimler Enstitüsü, Yüksek Lisans Tezi, Afyonkarahisar.

RAND, G.E. ve Heath, E. (2006), "Towards a Framework for Food Tourism as an Element of Destination Marketing, *Current Issues in Tourism*", 9(3), page 206-234, İngiltere.

Şen, A., & Aktaş, N. (2017). Tüketicilerin seyahatleri sırasında besin seçimleri, yöresel gastronomi davranışları ve destinasyon seçiminde gastronomi unsurlarının rolü: Konya-Karaman Örneği. *KMÜ Sosyal ve Ekonomik Araştırmalar Dergisi* 19 (32): 65-72

TATLI, E. (2013) "Üniversite Reklamlarında Konumlandırma Mesajlarının Kullanımı." *İstanbul Ticaret Üniversitesi Sosyal Bilimleri Dergisi*, 12(23): 289-316.

TOMASELLİ, K. G. ve Parker, B. (2005) "The Image of an Open University Reality", London.

TUNA. S. (2018).”Tüketicilerin Destinasyon Seçimini Etkileyen Faktörlerin Araştırılması”. Yüksek Lisans Tezi, Adnan Menderes Üniversitesi Sosyal Bilimler Enstitüsü, Aydın.

ÜNAL, A. (2018). Turistik Tüketicilerin Destinasyon Seçimi Öncesi Beklentileri ve Satın Alma Sonrası Değerlendirmeleri: Kapadokya Örneği, Balıkesir Üniversitesi sosyal Bilimler Enstitüsü, Doktora Tezi, Balıkesir.

YILMAZ, G. (2017). ‘‘Gastronomi ve Turizm İlişkisi Üzerine Bir Değerlendirme’’. Seyahat ve Otel İşletmeciliği Dergisi, 14(2), 171-191.

**BİR BİLİM ALANI OLARAK GASTRONOMİ VE DİSİPLİNLERARASI BOYUTU**

## GASTRONOMY AS A SCIENCE FIELD AND ITS INTERDISCIPLINARY DIMENSION

**Dr. Öğretim Üyesi Özgür SARIBAŞ<sup>1\*</sup>, Prof. Dr. Atilla AKBABA<sup>2</sup>**<sup>1</sup>İzmir Kâtip Çelebi Üniversitesi, Turizm Fakültesi, Gastronomi ve Mutfak Sanatları  
Anabilim Dalı, Turkey, ORCID: 0000-0003-0567-3039<sup>2</sup>İzmir Kâtip Çelebi Üniversitesi, Turizm Fakültesi, Gastronomi ve Mutfak Sanatları Anabilim  
Dalı

ORCID: 0000-0002-9434-2145

**Özet**

Gastronomi alanında gerçekleştirilen pek çok araştırma gastronomi ve turizm bağlamında ele alınmakta ve sıklıkla yemek yapma ile ilişkilendirilmektedir. Ancak gastronomi farklı bilim alanlarıyla ilişki içerisinde incelenen bir yapıya sahiptir. Gastronomi ve bilim, gastronomi ve sanat, gastronomi ve mühendislik, gastronomi ve fizik, biyoloji, kimya... Gastronomi kavramı doğası itibari ile literatürde pek çok alanla ilişkilendirilerek incelenmektedir. Gastronomi kimi araştırmacılara göre tarih, kültür, sanat ya da bilim ile ilişkili olarak ifade edilirken; kimilerine göre ise zanaat, işletme, iktisat ya da para kazanmanın bir yolu olarak ifade edilmektedir.

Gastronomi bazı ülkeler için hem anlayış hem de literatür açısından yeni bir kavram olarak görülürken, bazıları için ise uzun yıllardır var olan ve araştırılan bir kavramı ifade etmektedir. Literatürde gastronomi sıklıkla aşçılık ya da yeme-içme olayı ile ilişkilendirilmemekte aynı zamanda pozitif bilimlerle de iç içe olan bir alan olarak kabul edilmektedir. Gastronominin günümüzdeki halini almasında pozitif bilimlerin önemli bir rolü olduğu da kabul edilmektedir. Bu araştırmanın amacı da gastronominin sadece aşçılık ya da yemek yapma sanatı olarak anılmasının dışında farklı bir yapıya ve gelişim sürecine sahip olduğuna ilişkin bir araştırmaya yer vermek ve gastronomi araştırmalarına ve literatürüne katkı sağlamaktır. Bu amaç ile hareket edilen araştırmada öncelikle gastronomiye kavramsal bir yaklaşım sergilenmiş, sonrasında gastronominin disiplinler arası boyutu ve akademik bir disiplin olarak gastronomi tartışılmıştır. Sonuç olarak gastronominin çok yönlü bir disiplin olduğu bulgusu eleştirel bir yaklaşımla ifade edilmiş ve gastronomi araştırmalarıyla ilgili önerilere yer verilmiştir.

**Anahtar Kelimeler:** Gastronomi, Bilim, Disiplinlerarası**Abstract**

Many researches in the field of gastronomy are dealt with in the context of gastronomy and tourism and are often associated with cooking. However, gastronomy has a structure that is examined in relation to different scientific fields. Gastronomy and science, gastronomy and art, gastronomy and engineering, gastronomy and physics, biology, chemistry etc. The concept of gastronomy is examined in relation to many fields in the literature due to its nature. According to some researchers, gastronomy is expressed in relation to history, culture and art or science; For some, it is expressed as a craft, business, economics or a way of earning money.

While the concept of gastronomy is seen as a new concept in terms of both understanding and literature for some countries, it refers to a concept that has been existing and researched for many years for others. In the literature, gastronomy is often associated with cooking, eating and drinking, but is also accepted as a field that is intertwined with positive sciences. It is also accepted that positive sciences have an important role in gastronomy to take its present form. The purpose of this study is to include findings that gastronomy has a different structure and development process, apart from being referred to only as cookery or art of cooking, and to contribute to gastronomy research and literature. In this study, firstly a conceptual approach to gastronomy was demonstrated, and then the interdisciplinary dimension of gastronomy and gastronomy as an academic discipline were discussed. As a result, the finding that gastronomy is a versatile discipline was expressed with a critical approach and suggestions about gastronomy research were given.

## 1. GİRİŞ

Santich (2004: 16)'in Wilkins ve Hill (1994)'den aktardığı bilgiye göre “gastronomi” kelimesinin ilk kullanımı eski Yunan'da görülmüştür. M.Ö.4. yüzyılda, Sicilyalı Yunan Archestratus, Akdeniz bölgesi için yiyecek ve şarap rehberini temsil eden bir kitap yazmış ve “gastronomi” kelimesi bu kitabın başlıklarından biri olarak tarihteki yerini almıştır. Athenaeus'tan sonra, Fransız şair Joseph Berchoux tarafından La Gastronomie adlı şiirin başlığı olarak yeniden kullanılmıştır. Yüzyıllar boyunca yazılı kaynaklarda rastlanmayan kelimenin 19. Yüzyılda tekrar ortaya çıkışı, o dönem Fransa'sının entelektüel iklimi ile ilişkilendirilmektedir (Santich, 2004: 16). Sonraki dönemlerde gastronomi kelimesi literatürdeki varlığını sürdürmüş, sıklıkla kullanılmaya ve farklı tanımlarla ifade edilmeye başlanmıştır.

Gastronomi kavramı köklü bir geçmişe sahip bir bilim dalı olarak kabul edilmekte ve farklı bilim dallarıyla bağlantılı olarak çok sayıda tanımla ifade edilmektedir (Sarıışık ve Özbay, 2015: 264, 265). Türk Dil Kurumu sözlüğünde gastronomi “*Yemeği iyi yeme merakı*” ve “*sağlığa uygun, iyi düzenlenmiş, hoş ve lezzetli mutfak, yemek düzeni ve sistemi*” olarak tanımlanmaktadır (sozluk.gov.tr). Gastronomi Merriam Webster sözlüğünde “*iyi yemek yeme sanatı veya bilimi*” olarak tanımlanmaktadır (merriam-webster.com). Cambridge sözlüğünde “*iyi yemek hazırlama ve yemeye ilgili sanat ve bilgi*” olarak yer almaktadır (dictionary.cambridge.org). Oxford Learner's sözlüğünde “*iyi yemek pişirme ve yemek yeme sanatı ve uygulaması*” (oxfordlearnersdictionaries.com), Collins sözlüğünde ise, “*iyi yemeklerin hazırlanmasında ve takdir edilmesinde yer alan etkinlik ve bilgi*” olarak tanımlanmaktadır (collinsdictionary.com). Benzer verilerin yer aldığı Tütüncü (2019)' nün de ifade ettiği gibi sözlükler gastronomiyi genel olarak yemek yemeye ilişkilendirirken son yıllarda gerçekleştirilen çalışmalarda gastronomi yemek yeme olayının dışına çıkarak üretim, hazırlık, pişirme, sunum gibi faaliyetleri de içeriğine almaya başlayan oldukça geniş kapsamlı bir yapı olarak ele alınmaya başlamıştır (Tütüncü, 2019: 94). Sözlüklerin çoğu gastronomiyi iyi / hassas yeme sanatı ve bilimi açısından tanımlar. Etimolojik olarak gastronomi, mide anlamına gelen Yunanca 'gastros' kelimesinden ve bilgi veya düzenlemeyi ifade eden 'nomos' kelimesinden türemiştir ve bu terim gıda bilgisi ile ilgilidir (Zahari vd., 2009: 67). Neyin nerede, ne zaman, ne şekilde, hangi kombinasyonlarda yenilip içileceğine dair tavsiyeler içermektedir (Santich, 2004: 15). Gastro, mide ve buna bağlı olarak ağızdan başlayarak tüm



sindirim sistemi ile ilgilidir, nomos ise kural veya düzenleme anlamına gelir. Gastronomi bu nedenle yeme ve içme ile ilgili kuralları veya normları ifade eder (Santich, 2004: 16).

Gillespie (2006: 3) “European Gastronomy into the 21st Century” başlıklı kitabında gastronominin tanımlanmasının oldukça zor olduğunu, gerçekleştirilen tanımlara bakarak gastronominin kötü tanımlandığını ve bu tanımların kafa karışıklıklarına yol açtığını söylemektedir. Kendisi en basit haliyle gastronomiyi iyi yemek yeme sanatı ya da bilimi olarak ifade etmektedir. Gillespie (2006: 3) gastronominin farklı konularla örtüştüğünü belirtmiş ve bunu bir tablo ile ifade etmişlerdir. Bu tablodan elde edilen bilgilere göre gastronomi aşağıda yer alan meslek grupları ve alanlarla ilişkilendirilmektedir:

**Tablo 1.** Gastronominin örtüştüğü meslek grupları ve bazı alanlar

|                      |              |                    |
|----------------------|--------------|--------------------|
| Antropoloji          | Damıtıcı     | Beslenme           |
| Arkeoloji            | Ekonomi      | Şarapçılık         |
| Biyoloji             | Çiftçi       | Pastane            |
| Fırıncı              | Finansman    | Psikoloji          |
| Kasap                | Çiçekçi      | Felsefe            |
| Bira üreticisi       | Coğrafya     | Fizyoloji          |
| Yemek şirketi        | Bitki uzmanı | Siyaset            |
| Şef                  | Tarih        | Bilim insanı       |
| Aşçı                 | Bahçıvan     | Hizmet             |
| Emtia                | Ağırlama     | Sosyoloji          |
| Şekerci              | Yönetim      | Şarap sunumu yapan |
| Tüketici çalışmaları | Pazarlama    | Şarap tüccarı      |
| Diyetisyen           | İlaç         |                    |

**Kaynak:** Gillespie (2006: 3)

Tablo 1’ de gastronominin ilişki içerisinde olduğu farklı meslek grupları ve alanlara yer verilmektedir. Her bir meslek grubu ya da alan farklı bilim alanlarının bakış açısı ile irdelenmekte ve sonuçlar ortaya konulmaktadır. Bu çalışma da gastronominin sosyal bilimlerin farklı alanlarının yanı sıra pozitif bilimler ve sağlık bilimleri ile de yoğun ilişki içerisinde olduğu ve disiplinlerarası bir araştırma alanına sahip olduğu görüşünden yol çıkılarak gerçekleştirilmiştir. Bu bakış açısı ile birlikte gastronomiyle ilgili farklı bilim alanlarında gerçekleştirilen araştırmalara yer verilmiş ve gastronominin disiplinlerarası boyutu ortaya konulmaya çalışılmıştır.

## 2. ARAŞTIRMA ALANI OLARAK GASTRONOMİNİN DİSİPLİNLERARASI BOYUTU

Gastronomi hem fen bilimleri ve hem de sosyal bilimlerden yararlanan, farklı bilim alanları için de önemli bir araştırma alanı olan bir yapıya sahiptir (Deniz, 2019: 589). Gastronomi yiyecek ve içeceklerin tarihsel serüveninden başlayarak, uygulanması ve günümüze kadar olan süreci ile ilgili tüm konularda ayrıntılı bilgi sunan bir bilim dalı olarak tanımlanabilmektedir (Eren, 2007: 74). Paul Lynch, Alison Morrison ve Conrad Lashley’in editörlüğünü yaptığı eserde Santich (2007: 47) gastronomi denilince akla ilk gelen isimlerden olan Brillat-Savarin ve Grimod De La Reynière’nin gastronomiyi bir bilim dalı olarak gördüğünü, önce deneyimden öğrenilen yöntemlerin birleşimiyle, sonra da bu yöntemlerin birleşiminden çıkarılan ilkelerin keşfedilmesiyle şekillenen bir çalışma dalı olarak ifade ettiklerini söylemektedir (Brillat-Savarin, 1994’ den aktaran Santich, 2007: 47).

Gastronominin yaklaşık 200 yıldır bilim olarak ele alınması, gastronominin bilimin diğer alanlarıyla etkileşim içine girmesini kaçınılmaz kılmıştır (Ceylan ve Sarıışık, 2018: 202). Şahin vd. (2018: 31) gastronominin disiplinlerarası çok sayıda kavramı bünyesinde bulundurduğundan bahsetmektedir. Gastronomi farklı disiplinlerde farklı konular ve araştırma yöntemleriyle ele alınmakta, farklı söylemlere yer verilmektedir. Hegarty ve O'Mohony (2001: 3) gastronominin, yemeğin mutfak ve gastronomik yönleriyle birlikte seçiminin, hazırlanmasının ve sunumunun güzel sanatlar faaliyeti kategorisine girdiğini söylemektedir. Zahari vd. (2009: 66)'ne göre gastronomi ürünleri, yiyecek ve içeceklerin yanı sıra kişinin kültür ve mirasının yiyeceklerle ilgili faaliyetlerini ifade eder ve gastronomi ile sosyal, kültürel ve tarihsel bileşenler, edebiyat, felsefe, ekonomik durum ve din gibi pek çok alanı ilişkilendirir. Çalışkan (2013)' a göre gastronomi, sadece yeme içme sanatı olmayıp, yiyecek ve içecek ile ilişkili her bileşenin bilim, sanat ve kültürle olan etkileşiminden oluşmaktadır (Çalışkan, 2013: 39). Keskin, Örgün ve Akbulut (2017)'un gerçekleştirdikleri araştırmada gastronominin “*sanat, mutfak, yemek, kültür ve lezzet*” kelimeleriyle ilişkilendirdiği, boyutlar bazında ise “*bilim, kültür, sanat, lezzet, mutfak ve sağlık*” boyutlarının ortaya çıktığı bulgusuna ulaşılmaktadır (Keskin, vd., 2017: 255, 263). Scarpato (2002: 6)' ya göre aşçılar sadece yemek yapmazlar, aynı zamanda sosyal ağları, teknolojiyi, sanatı ve hatta dinleri dahi şekillendirdiler. Karsavuran (2018) yapmış olduğu araştırmada sokak yemeklerini ele alan farklı disiplinlerden çalışmaları konu edinmiştir.

Gastronomi ile ilgili diğer bir boyut da moleküler gastronomi ve bilim temelli yemek pişirme tekniklerini içermektedir. Edwards-Stuart ve Valverde (2008) araştırmalarında moleküler gastronomiye yer vermiş ve moleküler gastronominin bilimin bir parçası olarak düşünülmesi gerektiğini ve moleküler gastronominin gıdaların sadece fiziksel ve kimyasal yapısını incelemekten ziyade mutfak aktarımında kullanılmasını gerektiğini belirtmişlerdir (Edwards-Stuart ve Valverde, 2008: 965). Cömert ve Çavuş (2016: 123) sıvı nitrojen içinde yapılan dondurmanın bir mutfak ekolü olan moleküler gastronominin uygulamalarından biri olduğunu, bu tarifin “Scientific American” adlı dergisinde 1994 yılında “Kimya ile pişirme” başlığı ile yayınlanmış olduğundan bahsetmektedir (Cömert ve Çavuş, 2016: 123). Neill vd. (2017: 91) akademik bir konu olarak gastronomiyi gıda çalışmalarından ayırmanın karmaşıklığını ele almaktadır. Navarro vd. (2012: 37) ne göre bilim temelli yemek pişirme, yeni yemek tasarımları oluşturma, özgün ürünler sunma ve duyum yaratma birbirleriyle ilişkili konulardır. Bilim temelli pişirme, yemeklere ve menülere sağlıklı yönler kazandırabilecek belirli besin maddelerinin ve gıda bileşenlerinin sağlanmasına katkıda bulunur ve şefler tüm bunları göz önüne alarak sağlıklı yemekler ve menüler tasarlayabilirler (Navarro vd., 2012: 37). Vega ve Ubbink (2008: 372) de bilim temelli pişirmenin önemli teknolojik gelişmelerle yakından ilişkili olduğunu savunmakta, bu durumu da yeni yemeklerin oluşturulmasında geleneksel olmayan bileşenlerin ve endüstriyel gıda üretiminde kullanılan hazırlama tekniklerinin kullanılması gerekliliğinden bahsetmektedirler (Vega ve Ubbink, 2008: 372).

Gastronomi, turizm ve konaklama bağlamını ele alan çok sayıda araştırmanın da olduğu görülmektedir (Salleh vd., 2015; Toktassynova ve Akbaba, 2018; Yu ve Sun, 2019; Deveci vd., 2013; Şengül ve Türkay, 2016; Küçükkömürler vd., 2018, Serçeoğlu vd. 2016; Özdemir ve Dülger Altın, 2019; López-Guzmán ve Sánchez-Cañizares, 2011). Scarpato (2002:1)' ya göre gastronomi çalışmaları hem araştırma çerçevesi hem de eğitim modeli ile

konaklama endüstrisiyle ilişki içerisinde (Scarpato, 2002: 1). Küçükkömürler vd. (2018) yapmış oldukları araştırmada son yıllardaki gastronomi turizmi eğilimlerini incelemektedir. Deveci vd. (2013) gastronomi turizmini kırsal turizm kapsamında ele almaktadır. Yu ve Sun (2019)'da Instagramın Macau kentindeki rolü üzerine bir araştırma gerçekleştirmiştir. Şengül ve Türkay (2016) Akdeniz mutfak kültürünü gastronomi bağlamında incelemektedir. Sormaz vd. (2016) gastronominin turizm destinasyonunun çekiciliğinin hızla büyüyen bir bileşeni haline geldiğinden ve turistlerin destinasyonlarda ve konaklama tesislerinde yerel lezzetleri deneyimleme isteklerinin gastronomi turizminin gelişmesine zemin hazırladığından bahsetmektedir. Salleh vd. (2015) gastronomi ve sosyal medya ilişkisini Instagram'ın restoran sektöründe benimsenmesi ve uygulanmasını bağlamında ele almaktadır. Sorcaru (2019) araştırmasında gastronomi turizminin yerel ekonomik kalkınma için önemini, tüketici profilini, gelişimini, tematik haritasını ve boyutunu ortaya koymayı amaçlamaktadır. Kivela ve Crotts (2005)'un gerçekleştirdiği araştırma sonuçlarına göre de turistlerin destinasyonu deneyimlerinde önemli rol oynayan unsurlardan birinin de gastronomi olduğu ve gastronominin tekrar ziyaret etmede önemli rol oynadığı bulgusuna yer verilmektedir. Tüm bu araştırmalar gastronomi ve turizm arasında yoğun bir ilişki olduğunu göstermektedir.

Yeni yemeklerin ortaya çıkması ve yeni yemek pişirme yöntemlerinin ticaretle ilgisi bulunmaktadır (Dalby, 1996: 1). *“Yemek pişirme, üretimin yönlendirildiği, sosyal ilişkilerin oluştuğu ve sürdürüldüğü, sanat ve bilimlerin ortaya çıktığı noktadır. Ticaretin başlangıç yeri, pazarın hedefi, felsefenin amacıdır”* (Symons, 1998: 121). Yiyecek ve gastronomi, mekânların sürdürülebilir gelişimi için belirleyici unsurlardan biri olarak giderek daha fazla kabul görmektedir. Yiyecek ve gastronominin yerlerin ekonomik, sosyal ve çevresel sürdürülebilirliğine katkıda bulunabileceği ve bu yerlerin çekiciliğini ve rekabet gücünü artıran faktörleri potansiyel olarak temsil edebileceği teorisi birçok araştırma alanında yaygın olarak kullanılmaktadır (Rinaldi, 2017: 1).

Yukarıda yer alan araştırmalar ve verilen örnekler gastronomi ve gıda bilimi, sağlık, kültür, sosyoloji, mühendislik, fizik, kimya, biyoloji, tarih, işletme ve turizm gibi pek çok alan arasında ilişki olduğunu göstermektedir. Türkiye’de Gastronomi ve Mutfak Sanatlarının Anabilim dalı haline gelmesi ve lisansüstü programlarının açılması eskilere dayanmamaktadır. Gastronominin disiplinlerarası boyutu ve ilişki içerisinde olduğu bilim alanları göz önüne alınarak oldukça kapsamlı bir eğitim modeli gerektirdiği vurgusu da yapılabilir. Şahin vd. (2018: 31) gerçekleştirmiş oldukları çalışmada gastronomi ve mutfak sanatları anabilim dalında 2018 yılına kadar hazırlanan yüksek lisans tezlerini incelemiş ve tezlerin çalışma alanları aşağıdaki tabloda gösterilmiştir.

**Tablo 2.** Tezlerin Temel Çalışma Alanlarına Göre Dağılımı

| Alan                  | %    |
|-----------------------|------|
| Turizm                | 37,5 |
| Beslenme ve Diyetetik | 27,5 |
| Gıda Mühendisliği     | 2,5  |
| İşletme               | 5    |
| Güzel Sanatlar        | 10   |
| Halk Bilimi           | 10   |
| Antropoloji           | 5    |
| Dilbilim              | 2,5  |

**Kaynak:** Şahin vd. (2018: 36)

Tablo 2. 2018 yılına kadar Türkiye’de Gastronomi ve Mutfak Sanatları Anabilim Dalında gerçekleştirilen tezlerin sekiz farklı alana dağıldığını göstermektedir. Bu tablodan iki farklı sonuç çıkarılabilir. Birincisi Türkiye de Gastronomi ve Mutfak Sanatları Anabilim Dalında gerçekleştirilen tezlerin temel alan dağılımlarına bakılarak farklı disiplinleri içerdiği söylenebilir. Bu disiplinler “*Turizm (%37,5), Beslenme ve Diyetetik (%27,5), Gıda Mühendisliği (%2,5), İşletme (%5), Güzel Sanatlar (%10), Halk Bilimi (%10), Antropoloji (%5) ve Dil Bilimi (%2,5)*” olarak sıralanmıştır. Tablodan çıkarılabilecek diğer bir sonuç ise gerçekleştirilebilen çalışmaların genel olarak sosyal bilimler, sağlık bilimleri ve mühendislik alanlarını kapsadığıdır. Oysa bu çalışmada da bahsedildiği gibi gastronomi ile ilişkili araştırmalar fen bilimlerinde de sıklıkla yer almaktadır. Yukarıdaki tablo Türkiye’de Gastronomi ve Mutfak Sanatları Anabilim Dalında gerçekleştirilen tezlerin henüz gastronominin ilişki içerisinde olduğu pek çok disiplini kapsamadığını göstermektedir. Bu durum için Gastronomi ve Mutfak Sanatları Anabilim dalının köklü bir geçmişe sahip olmamasından kaynaklandığı yorumu getirilebilir. Buradan elde edilen bulgular bize gastronomi eğitiminin oldukça kapsamlı bir yapıya sahip olması gerektiğini ve çok disiplinli bir bakış açısı gerektirdiğini göstermektedir.

Seyitoğlu (2019: 35, 50) da gerçekleştirmiş olduğu araştırmada Türkiye’de gastronomi alanında faaliyet gösteren akademisyenlerle görüşmeler gerçekleştirmiş, sonuç olarak “gastronominin hem bir kavram hem de bir alan olarak çok tanımı ve kapsamlı bir yapısı olduğu, disiplinlerarası bir boyutunun olduğu, ancak araştırma sorunsalı olmadığı ve bunun da gastronomiyi bir disiplin olmaktan uzaklaştırdığı” bulgusuna yer verilmiştir. Sonuç olarak ise gastronominin birden fazla bileşene sahip disiplinlerarası bir yapısının olduğunu ve esas olarak pratik bir konu olarak kabul edildiğini bulgusuna ulaşılmıştır. Bu sonuç da gastronomiye ilişkin araştırma ve öğrenme sürecinin devam ettiği yorumunu doğurabilir. Harrison (1982) gastronominin dört alt birime ayrılabilmesini ifade etmiştir (Harrison, 1982’den aktaran Gillespie, 2006: 2)

- Pratik gastronomi
- Teorik gastronomi
- Teknik gastronomi
- Yemek gastronomisi

Her bir birim farklı araştırma alanları gerektirmektedir ve farklı disiplinlerle ilişkilendirilerek incelenmektedir. Santich (2007)’ de çalışmasında gastronomi çalışmaları için multidisipliner bir Model’e yer vermiştir. Bu model Şekil 1’de gösterilmektedir.

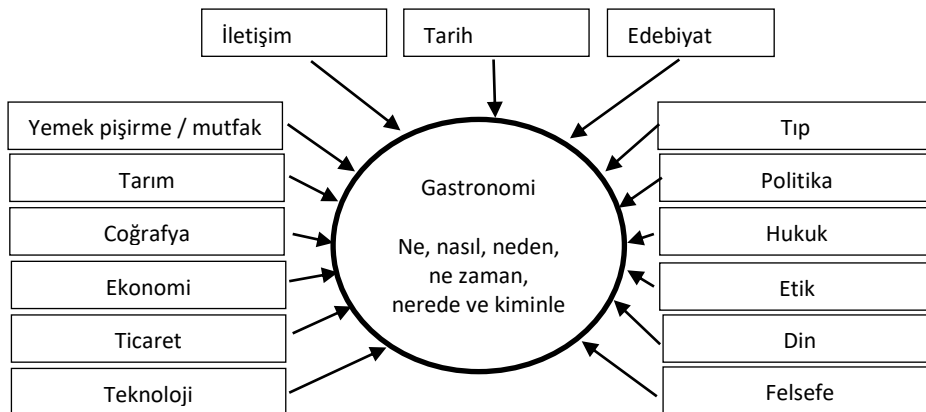

## Şekil 1. Gastronomi çalışmaları için multidisipliner Model (Santich, 2007)

Şekil 1’de yemek yeme “ne, nasıl, neden, ne zaman, nerede” soruları ile ifade edilmiş ve verdiği yanıtlarla çok sayıda bilim alanı ile ilişki kurulduğu gösterilmiştir. Benzer şekilde gastronomi ile farklı bilim alanlarını ilişkilendiren çok sayıda araştırma bulunmaktadır (Hegarty ve O’Mohony, 2001; Scarpato, 2002; Zahari vd., 2009; Çalışkan, 2013; Keskin vd., 2017; Edwards-Stuart ve Valverde, 2008). Gastronominin akademik bir disiplin haline gelmemesinin bir nedenlerinden biri çok disiplinli olmasıdır (Scarpato,2002: 5). Bu konuda Brillat-Savarin, (1994)’in görüşü açıklayıcı bir niteliğe sahiptir. Scarpato (2002:5) ve Symons (2002: 95)’in Brillat-Savarin, (1994)’ den aktardığına göre gastronomi; doğa tarihi, fizik, kimya, aşçılık, ticaret, ekonomi ve politikanın yanı sıra yemeğin insanın karakteri, hayal gücü, zekâsı, cesareti ve algıları üzerindeki etkisini de incelemektedir. Tekiner vd. (2019: 80, 82, 84)’ de gerçekleştirdikleri çalışmada bilim ve mühendisliğin gastronomi açısından yeri ve önemi üzerine eleştirel bir araştırma gerçekleştirmişler ve gastronomide kullanılan bilimsel ve mühendislik kavramlarına yer vermişlerdir. Aynı zamanda bazı “*fizik, fiziko-kimya, malzeme bilimi ve süreç/mühendislik kavramları*” ‘nın gastronomideki karşılıklarına yer vermiş, sonuç olarak ise gastronominin “çok yönlü ve çok disiplinli” bir bilim dalı olduğunu söylemişlerdir.

**SONUÇ**

Gastronomiye ilişkin tartışmalar devam ederken, pek çok meslek grubu ve akademik çalışma alanı ile birlikte disiplinlerarası bir yapıya sahip olduğu göz ardı edilemeyecek bir gerçektir. Günümüzde gastronomiye ilişkin bilgi birikimi oldukça artmış ve gastronomi doğası gereği farklı bilimlerden beslenerek çok disiplinli bir çalışma alanı haline gelmiştir. Yukarıda ifade edilen tanımlardan yola çıkarak en basit hali ile yeme sanatı olarak adlandırılabilen olan gastronomiye ilişkin araştırmalar sosyal bilimlerin yanı sıra, mühendislik, fizik, kimya, biyoloji gibi pozitif bilimler ve sağlık bilimleri gibi farklı alanların inceleme konusu haline de gelmiştir. Günümüzde gastronomiyi sadece yemek pişirme olayı ya da aşçılık olarak adlandırmak oldukça geleneksel bir yaklaşım olarak kalmıştır. Bu yaklaşım yerini sosyal bilimler, fen bilimleri ve sağlık bilimleri ile doğrudan ilişkilendiren disiplinlerarası bir yaklaşıma bırakmıştır.

Gastronominin bir bilim alanı ya da akademik bir disiplin olarak niteliğine ilişkin tartışmalar sürerken, Seyitoğlu ve Çalışkan (2018: 532) gerçekleştirdikleri çalışmada “*gastronomi açısından teori ve kuramların oluşması gerektiği, bunun gastronominin altyapısını güçlendireceği ve böylelikle akademik disiplin olabilme açısından önemli katkı sağlayacağı*” görüşünü savunmuşlardır. Bu görüşü savunmadan önce akademik disiplin olma ölçütlerini ele almış ve sonuç olarak gastronomi literatüründeki eksiklerden yola çıkmışlardır. Bu yöntem gastronominin bir disiplin olarak ele alınması ve farklı disiplinlerle olan ilişkisinin ortaya konulması açısından önemli bir bakış açıdır. Her ne kadar gastronominin çok yönlü ve çok disiplinli bir alan olduğu araştırmalarla ve bulgularla ortaya konulsa da, alana ilişkin tanım ve görüşlerde farklılıklar olduğu, tartışmaların devam ettiği ve gastronomi araştırmalarının yeterli olmadığı ve yakın tarihe dayandığı gerçeği de unutulmamalıdır.

Tüm bu bulgular göz önünde bulundurularak gastronomi ve gastronomi araştırmalarına çok disiplinli bir bakış açısının alandaki ilerlemeye katkı sağlayacağı ve gastronomiyi sadece mutfak ve yemek pişirme ile ilişkilendiren düşünceye karşı koruyacağı

sonucuna erişilebilir. Gelecekte gastronominin disiplinlerarası boyutuna ilişkin gerçekleştirilecek olarak çalışmalarda farklı disiplinlerden araştırmacıların bir araya gelmesi sağlanarak yaratıcı, yenilikçi ve uluslararası gastronomi literatürüne katkı sağlayıcı bulgular elde edilebilir.

### KAYNAKÇA

Ceylan, V. ve Sarıışık, M. (2018). Moleküler Gastronomi Alanında Yapılan Çalışmaların Bibliyometrik Analizi Üzerine Bir Araştırma. 1.Uluslararası Turizmde Yeni Jenerasyonlar ve Yeni Trendler Konferansı (01-03 Kasım 2018) Sapanca, Turkey.

Cömert, M. ve Çavuş, O. (2016). Moleküler Gastronomi Kavramı. *Journal of Tourism and Gastronomy Studies* 4(4): 118-131.

Çalışkan, O. (2013). Destinasyon Rekabetçiliği ve Seyahat Motivasyonu Bakımından Gastronomik Kimlik. *Journal of Tourism and Gastronomy Studies* 1(2): 39-51.

Dalbyi A. (1996). *Siren Feasts: A History of Food and Gastronomy in Greece*. Routledge London and New York.

Deniz, H. (2019). SSCI Q1 Kategorisinde Yer Alan Uluslararası Turizm Dergileri Örneğinde Gastronomi Konusu Üzerine Bir İnceleme. Conference: 4. Uluslararası Gastronomi Turizmi Araştırmaları Kongresi, Nevşehir, Türkiye: 589 – 597.

Deveci, B., Türkmen, S. ve Avcıkurt, C. (2013). Kırsal Turizm İle Gastronomi Turizmi İlişkisi: Bigadiç Örneği. *Uluslararası Sosyal ve Ekonomik Bilimler Dergisi*, 3 (2): 29-34.

Edwards-Stuart, R. ve Valverde, J. (2008). Food Quality, an Issue of Molecule-based Science, *European Food Research and Technology*, 227: 965-967.

Eren, S. (2007). Türk Mutfağı ve HACCP Sistemi; Mutfak Profesyonellerinin Haccp Bilgilerinin Ölçülmesi. I. Ulusal Gastronomi Sempozyumu, 4-5 Mayıs 2007, Antalya: 73-83.

Gillespie, C. (2006). *European Gastronomy into the 21st Century*, Butterworth-Heinemann of Elsevier, Burlington USA.

Hegarty, J. A., & O'Mahony, G. B. (2001). Gastronomy: A Phenomenon of Cultural Expressionism and an Aesthetic For Living. *International Journal of Hospitality Management*, 20(1): 3-13.

Karsavuran, Z. (2018). Sokak Yemekleri: Farklı Disiplinlerin Yaklaşımı ve Gastronomi Turizmi Alanında Sokak Yemeklerinin Değerlendirilmesi. *Journal of Tourism and Gastronomy Studies* 6(1): 246-265.

Keskin, E., Örgün, E. ve Akbulut, B.A. (2017). Gastronomi Kavramının Kelime İlişkilendirme Testi Aracılığıyla Analizi. *Journal of Tourism and Gastronomy Studies* 5(3): 255-267.

Kivela, J. ve Crotts, J.C. (2005). Gastronomy Tourism. *Journal of Culinary Science & Technology*, 4(2-3): 39-55.

Küçükkömürler, S., Şirvan, U.N.B. ve Sezgin, A.C. (2018). Dünyada ve Türkiye’de Gastronomi. *Uluslararası Turizm, İşletme, Ekonomi Dergisi*, 2(2): 78-85.

López-Guzmán, T. ve Sánchez-Cañizares, S. (2011). Gastronomy, Tourism and Destination Differentiation: A Case Study in Spain. *Review of Economics & Finance*: 63-72.

Navarro, V. Serrano, G. Lasa, D. Aduriz, A.L. ve Ayo, J. (2012). Cooking and Nutritional Science: Gastronomy goes Further. *International Journal of Gastronomy and Food Science* 1: 37–45.

Neill, L., Poulston, J., Hemmington, N., Hall, C. ve Bliss, S. (2017). Gastronomy or Food Studies: A Case of Academic Distinction, *Journal of Hospitality & Tourism Education*, 29 (2): 91-99.

Özdemir, G. ve Dülger Altiner, D. (2019). Gastronomi Kavramları ve Gastronomi Turizmi Üzerine Bir İnceleme. *Erzincan Üniversitesi Sosyal Bilimler Enstitüsü Dergisi*, 12 (1): 1-14.

Rinaldi, C. (2017). Food and Gastronomy for Sustainable Place Development: A Multidisciplinary Analysis of Different Theoretical Approaches. *Sustainability, MDPI, Open Access Journali* 9(10): 1-25.

Salleh, S., Hashim, N., ve Murphy, J. (2015). Instagram Marketing: a Content Analysis of Top Malaysian Restaurant Brands. *E-Review of Tourism Research*, 6: 1-5.

Santich, B. (2004). The Study of Gastronomy and Its Relevance to Hospitality Education and Training. *Hospitality Management* 23: 15–24.

Santich, B. (2007). Hospitality and Gastronomy; Natural Allies (47-60) (İçinde: *Hospitality: A Social Lens*, Ed. Lynch, P., Morrison, A. ve Lashley, C.). UK: Elsevier.

Sarıuşık, M. ve Özbay, G. (2015). Gastronomi Turizmi Üzerine Bir Literatür İncelemesi. *Anatolia: Turizm Araştırmaları Dergisi*, 26 (2): 264 – 278.

Serçeoğlu, N., Boztoprak, F. ve Tırak, L. (2016). Gastronomi Turizmi ile Şehir Markalaşması İlişkisi: Atatürk Üniversitesi Öğrencileri Üzerine Bir Araştırma. *Journal of Tourism and Gastronomy Studies* 4(2): 94-114.

Seyitoğlu, F. (2019). Defining the Current Position of the Gastronomy Field in Turkey. *Journal of Culinary Science & Technology*, 19 (1): 35-54.

Seyitoğlu, F. ve Çalışkan, O. (2018). Akademik Disiplin Olarak Gastronomi: Kavramsal Bir Çalışma. *Seyahat ve Otel İşletmeciliği Dergisi*, 15 (3): 523-537.

Scarpato, R. (2002). Gastronomy Studies in Search of Hospitality. *Journal of Hospitality and Tourism Management*, 9 (2): 1 – 12.

Sorcaru, I. A. (2019). Gastronomy Tourism - A Sustainable Alternative for Local Economic Development. *Annals of Dunarea de Jos University of Galati Fascicle / Economics and Applied Informatics* 25(1):103-110.

Sormaz, Ü., Akmeşe, H., Güneş, E. ve Aras, S. (2016). Gastronomy in Tourism. *Procedia Economics and Finance*, 39: 725-730.

Symons, M. (1998). *The Pudding That Took a Thousand Cooks: The Story of Cooking in Civilisation and Daily Life*. Melbourne: Viking.

Symons, M. (2002). *Gastronomy as a Tourist Product: the Perspective of Gastronomy Studies* (İçinde: *Tourism and Gastronomy*, Ed: Hjalager, A.-M. ve Richards, G.), London: Routledge. <https://doi.org/10.4324/9780203218617>.

Şahin, E., Akdağ, G., Çakıcı, C. ve Onur, N. (2018). Gastronomi ve Mutfak Sanatları Anabilim Dallarında Yayınlanan Tezlerin Bibliyometrik Analizi. *Güncel Turizm Araştırmaları Dergisi*, 2(Ek.1), 30-41.

Şengül, S. ve Türkay, O. (2016). Akdeniz Mutfak Kültürünün Gastronomi Turizmi Bağlamında Değerlendirilmesi. *Journal of Tourism and Gastronomy Studies* 4/Special issue1: 86-99.

Tekiner, İ. H., Tabak, O. Köklü, A., Hülağa, G. ve Orhan, H.İ. (2019). Gastronomide Evrensel Dil: Bilim ve Mühendislik “Eleştirel Bir Bakış”. *Aydın Gastronomy*, 3(2): 75-85.

Toktassynova, Z. ve Akbaba, A. (2018). Content Analysis of On-Line Booking Platform Reviews Over a Restaurant: A Case of Pizza Locale in Izmir. Eurasian Journal of Researches in Social and Economics (EJRSE), 5 (5): 242-249.

Tütüncü, Ö. (2019). Lisans Eğitiminde Mutfak Zanaatları ve Gastronomi, Anatolia Turizm Araştırmaları Dergisi, 30 (1): 93-97.

Vega, C. ve Ubbink, J. (2008). Molecular Gastronomy: a Food Fad or Sciencesupporting Innovative Cuisine?. Trends in Food Science and Technology, 19: 372–382.

Yu, C. E. ve Sun, R. (2019). The role of Instagram in the UNESCO's Creative City of Gastronomy: A Case Study of Macau. Tourism Management, 75: 257-268.

Zahari, M. S. M., Jalis, M. H., Zulfifly, M. I., Radzi, S. M., & Othman, Z. (2009). Gastronomy: An Opportunity for Malaysian Culinary Educators. International Education Studies, 2(2): 66–71.

### **İnternet Kaynakçası**

collinsdictionary.com Erişim Linki

<https://www.collinsdictionary.com/dictionary/english/gastronomy> Erişim Tarihi: 21.02.2021

dictionary.cambridge.org Erişim Linki:

<https://dictionary.cambridge.org/dictionary/english/gastronomy?q=Gastronomy> Erişim Tarihi: 21.02.2021

merriam-webster.com, Erişim Linki: <https://www.merriam-webster.com/dictionary/gastronomy> Erişim Tarihi: 21.02.2021

oxfordlearnersdictionaries.com Erişim Linki

<https://www.oxfordlearnersdictionaries.com/definition/english/and?q=and> Erişim Tarihi: 21.02.2021

sozluk.gov.tr Erişim Linki: <https://sozluk.gov.tr/> Erişim Tarihi: 21.02.2021



**ORTA ASYA'DAN GÜNÜMÜZE TÜRK MUTFAK KÜLTÜRÜNDE TATLININ YERİ VE ÖNEMİ**

THE SIGNIFICANCE OF DESSERT IN THE TURKISH CULINARY FROM THE CENTRAL ASIA ERA TO THE PRESENT

**İbrahim ACAR**

Kocaeli Üniversitesi, Sosyal Bilimler Enstitüsü, Gastronomi ve Mutfak Sanatları Yüksek Lisans Programı, Kocaeli, Türkiye. ORCID İD: 0000-0001-7244-5170

**Dr. Öğr. Üyesi Dilek DÜLGER ALTINER**

Kocaeli Üniversitesi, Turizm Fakültesi, Gastronomi ve Mutfak Sanatları Bölümü, Kocaeli, Türkiye. ORCID İD: 0000-0002-7043-2883

**Dr. Öğr. Üyesi Nihan AKDEMİR**

Kocaeli Üniversitesi, Turizm Fakültesi, Gastronomi ve Mutfak Sanatları Bölümü, Kocaeli, Türkiye. ORCID İD: 0000-0002-1232-6636

**Özet**

Orta Asya'dan günümüze zenginleşerek gelen Türk mutfak kültüründe "Tatlılar" her dönem beslenmede önem arz etmiştir. Özellikle özel gün kutlamaları, bayram, doğum, düğün, ve cenaze günlerinde gelen misafirlere farklı tatlı çeşitleri ikram edilmiştir. Orta Asya döneminde pekmez ve balla tatlı ihtiyacını karşılayan Türkler, Selçuklu dönemi ve akabinde İslamiyet'in kabulü ile birlikte tatlı ürünlerinde kendilerini geliştirmiştir. Osmanlı döneminde mutfak saray ve halk mutfağı olarak ayrılmasına rağmen yapılan tatlılar iki mutfakta da lezzet ve görüntü bakımından benzerlik göstermiştir. Cumhuriyet döneminde ise batılılaşma etkisini göstermiş ve yeni lezzetler, pişirme yöntemleri ile kullanılan malzemeler tatlı çeşitliliğini arttırmıştır. Türk mutfağına özgü tatlılar içerdikleri süt, kaymak ile protein ve kalsiyum kaynağı, kullanılan yağ ve kuru meyveler ile lif, vitamin, mineral ve karbonhidrat kaynağı, içerdikleri şerbet nedeniyle de enerji veren gıda grupları arasında yer almaktadır. Bu bağlamda çalışmanın amacı Türk mutfak kültüründe tatlının yeri ve önemini anlaşılmasını sağlamaya yöneliktir. Bu amaç doğrultusunda öncelikle Orta Asya'dan başlanarak günümüze kadar olan süreçteki Türk mutfak kültüründe önem arz eden tatlıların tarihsel gelişimdeki yeri ve kullanımı anlatılmaktadır. Buna ilaveten Türk mutfak kültüründeki tatlıların hem sağlık hem de sosyo-kültürel açıdan önemine vurgu yapabilmek için besin değerleri ve coğrafi işaret alan çeşitleri incelenmektedir. Tatlı çeşitliliği ve zenginliğinin giderek artmasının Türk mutfak kültürüne katkı sağlayacağı düşünülmektedir.

**Anahtar Kelimeler:** Türk Mutfak Kültürü, Tarihsel Gelişim, Tatlı.

**Abstract**

Desserts have been a significant part of the Turkish culinary, which has substantially developed throughout history, from the Central Asia Era to the Present. Especially in special day celebrations, religious, births, weddings, and funerals, various desserts have been served to the visitors as a tradition. In the Central Asia-period, the Turks consumed molasses and honey as a dessert in the Seljuk period and developed their cuisine in terms of desserts.

During the Ottoman period, although the cuisine was separated as the palace cuisine and public cuisine, the desserts have been similar in two cuisines in terms of flavor and appearance. During the modern Republic, the materials and methods used with the influence of westernization and new flavors have increased the dessert diversity. The Turkish cuisine-specific desserts are sources of proteins and Calcium due to their dairy milk and dairy cream content, sources of fibers, vitamins, minerals, and carbohydrates due to their fresh and dried fruit content, and sources of energy due to their sherbet content. In this manner, the present study aimed to ensure to convey the significance of the desserts in the Turkish culinary. Accordingly, firstly, the significance and the use of the desserts that are deemed of importance in the Turkish culinary in the historical development were explained, starting from the Central Asia-period to the present. Also, the nutritional values and geographical-mark varieties of the desserts in the Turkish culinary in terms of health and sociocultural perspective were presented. It was believed that the increasing variety and richness in the dessert diversity will contribute to the Turkish culinary.

**Keywords:** Turkish Culinary, Historical Development, Dessert.

## GİRİŞ

Türk mutfak kültürüne bakıldığı zaman tarihiyle birlikte geliştiği, yenilikler katıldığı, zenginleştiğini bilinmektedir. Bunun başlıca etmenleri her ülkede olduğu gibi Türklerinde yaşam şekilleridir. Göçebe topluluk yaşantısına bakıldığında kendisini engellemeyecek ve kolaylık sağlayan ürünleri tükettiği görülmektedir. Nitekim at ve koyun eti üzerine kurulu bir beslenme çeşitlerinin olduğu görülüp yine süt ve süt ürünlerini de at ve koyun sütünden tedarik edildiği bilinmektedir. Yerleşik hayata geçilmesi tarımsal faaliyetlerle birleşmiş, bununla birlikte göçebelikten kalma gelenekler unutulmayıp bu kültürle harmanlanmıştır. İslamiyet e geçiş öncesi ve sonrası beslenme çeşitleri benzerlik gösterse de İslamiyet'le birlikte Arap mutfağından yoğun kullanılan baharatlar Türk mutfağına zenginlik katmıştır. Türk mutfağının altın çağını yaşadığı Osmanlı dönemi, Osmanlının toprak genişliği ve siyasal ilişkileri sayesinde bugünkü birçok yiyeceğin başlangıç noktası olmuştur. Çünkü saraya ve ülkeye dünyanın dört bir yanından gelen ürünler farklı lezzetlerin ortaya çıkmasını sağlamıştır. Yine bu dönemde fethedilen topraklardan farklı kültürler sayesinde mutfak genişlemiş ve ilerlemiştir. Özellikle İstanbul'un fethi mutfaklarımıza yeni lezzetler tatlar katmıştır. Cumhuriyet ve batılılaşma ile mutfaklarda farklı pişirme teknikleri ve kullanılan ürünler sayesinde yeni lezzetler karşımıza çıkmıştır. İletişimin artması ve kadınlara yönelik enstitülerin açılması yemek kültürünün değişmesi ve zenginleşmesine olanak sağlamıştır. Bu çalışmada, Türk mutfak kültüründe, Orta Asya'dan başlayarak günümüze kadar olan süreçte önem arz eden bazı tatlıların tarihsel gelişimdeki yeri, besin değerleri ve coğrafi işaret almış tatlı çeşitleri incelenmiştir.

## ORTA ASYA TÜRK MUTFAĞI

Türkler bu dönemde kendi yaşam şekillerine uygun bir yapıda beslenmişlerdir. Göçebe yaşam şekillerinin bir getirisi olarak hareket etmeleri sebebiyle hayvansal gıdaları tüketmişlerdir. At, koyun ve keçi beslenme alışkanlıklarının belirleyicisi olmuştur. Hayvanların etlerini tükettikleri gibi sütünden ve sakatatlarından da faydalanılmıştır (Gürsoy, 2018: s.76).

Bu dönemde bazı pişirme ve saklama çeşitleri geliştirilmiştir. Elde ettikleri ürünlerden uzun süreli faydalanabilmek adına yaptıkları kavurma ve kurutma işlemleri öne çıkan pişirme ve saklama teknikleridir (Sürücüoğlu ve Özçelik, 2007: s.1298). Sebze ve meyvenin kısıtlı olduğu beslenme şekillerinde, üzümden yapılan ürünler öne çıkmış, pekmez, sirke ve şarap bunlardan bazıları olmuştur. Bugün kullandığımız şekerin yerini o zamanlar pekmez tutmuş, hem tek başına tüketilebilen bir gıda maddesi olarak hem de bazı gıdaları lezzetlendirmek için kullanılmıştır (Köymen, 1982).

### SELÇUKLU BEYLİKLERİ MUTFAĞI

Döneme ait en önemli bilgilere sırasıyla Kaşgarlı Mahmud'un Divan-u Lügati-t Türk, Yusuf Has Hacıp'in Kutadgu Bilig, Mevlana'nın eserleri ve Dede Korkut Hikâyeleri sayesinde ulaşılmaktadır. Bu eserler dönemin edebiyatı, kültürü, şölenleri, yeme-içme alışkanlıkları ve pişirme çeşitlerine yönelik bilgiler barındırmaktadır (Akın vd, 2015: s.41). Türklerin Anadolu'ya göç etmeleriyle birlikte, etkileşimde buldukları toplumların gelenekleriyle de etkileşime girmiştir. Bu durum Türklerin mutfaklarına da yansımıştır. Türkler, önceki dönemlerde kullandıkları araç gereçleri ve tükettikleri gıdaları yanlarında getirip, Anadolu kültürüyle harmanlayarak zengin bir mutfağın başlangıcını yaptıkları söylenebilir (Solmaz ve Dülger, 2018: s.113).

Bu döneme kadar tatlı yemenin hamlık yaratacağı düşünülerek ayıplandığı bilinmekle beraber İslamiyet'le bu inanış ortadan kalkmıştır (Çelebi ve Parmaksızoğlu, 1982). Hıristiyanların özellikle cenaze törenlerinde yaptıkları tatlılardan etkilenen Türkler, yapmış oldukları pişileri tatlandırarak lokma dökmüşler ve cenazelerde dağıtmışlardır (Gürsoy, 2018: s.59).

Şeker üretiminin olmadığı dönemde şekeri Mısırdan ithal etmişlerdir. Halk ise tatlandırıcı olarak bal ve pekmezden yararlanmışlardır (Uzunağaç, 2014: s.97). Saray Mutfağı'nda sipariş listesinde tatlılar için bir yılda harcanan giderler: 1000 yük un, 30 ton şeker, 250 kilo kabuksuz fıstık, 350 kilo badem, 175 kilo findık, 30 ton meyve, 23 ton kuru üzüm, 225 kilo bal, 9 ton susam yağı, 150 kilo anason, 22 kilo gül suyu, 125 kilo hint misket cevizi ve 450 kilo safran olarak görülmektedir (Gürsoy, 2018: s.65).

Akkor (2014) Selçuklu Mutfağı adlı kitabında tatlı olarak "Bal Helvası, Nişasta Helvası, Fıstıklı Helva, Un Helvası, Memnuniye Akide Şekeriyası Kadayıf, Badem Şekeri, Nebet Şekeri, Ceviz Helvası, Nukul, Badem Helvası, Zafıranlı Pirinç Tatlısı, Mahoş Hoşaf, Bure, Faluze, Kadayıf, Türkmek Helvası"nın reçetelerine yer vermiştir. Bu dönemde yapılan bazı tatlıları aşağıda belirtildiği şekilde sıralayabiliriz:

#### Helvalar

Türk Dil Kurumu'na göre helva; yağ, un veya irmikle yapılan bir tatlıdır. Yapılan araştırmalarda helvanın yapım şekli ve kullanılan malzemelere göre farklı isimlerle adlandırıldıkları görülmektedir. Un ve Badem Helvası Selçuklu Dönemi'nde en çok tercih edilen helvalardandır. Bu dönemde şekere erişimi olmayan halkın daha çok pekmez kullandığı bilinmektedir (Uzunağaç, 2014: s.103). Un helvası reçetesi Tablo 1'de verilmiştir.

**Tablo 1. Un Helvası Reçetesi**

| Un Helvası   |                |
|--|----------------|
| <b>Malzemeler</b>  |                |
| Un   | 1.5 su bardağı |
| Sıvıyağ  | 1 çay bardağı  |
| Margarin   | 1 paket        |
| Şeker  | 2 su bardağı   |
| Su   | 2 su bardağı   |
| <b>Hazırlanışı</b>   |                |
| Su ve şeker bir tencerede kaynatılır.  |                |
| Ayrı bir tencerede margarin eritilip, sıvı yağ ilave edilir.   |                |
| Üzerine un ilave edilip yağda kavrulur, un pembeleşince diğer tencerede kaynatılmış olan şekerli su üzerine dökülür. |                |
| Suyu çekilene kadar hızlı bir şekilde karıştırılır ve suyu tamamen çektiğinde helva servise hazırdır.                |                |
| <b>Kaynak:</b> www.kulturportali.gov.tr, 2021.   |                |



**Kaynak:** www.kulturportali.gov.tr, 2021.

### Gülbeşeker

Gül yaprakları, şeker ve limon suyu yardımıyla hazırlanan karışım hamur halini alana kadar yoğrulması daha sonra bir kapta dinlendirilmesi ile oluşan bir tatlıdır. Arzuya göre üstüne su katılarak şerbet şeklinde tüketilebileceği gibi sade olarak da yenilir (Işın, 2019: s.133).

### Pelte/Paluze

Nişasta ve şekerle yapılan bu tatlının en dikkat çeken noktası uzun süre karıştırılmasıdır. 3 saat süren bu işlem sonucu tatlıda arzu edilen kıvam yakalanmış olur. Hem şeker hem baldan yapılan peltenin içine ilave edilen yemişlerle tadı zenginleştirilebilir. Dönemin hafif tatlıları arasında yer alan pelte ayrıca Mevlânâ Celâleddîn-i Rûmî'nin en sevdiği tatlılar arasındadır (Işın, 2019: s.204). Örnek reçete Tablo 2'de verilmiştir.

**Tablo 2. Paluze Reçetesi**

| Paluze  |                |
|---|----------------|
| <b>Malzemeler</b>   |                |
| Nişasta   | 1 bardak       |
| Toz Şeker   | 1 bardak       |
| Tereyağ   | 1 kaşık        |
| Su  | 5 su bardağı   |
| Ceviz içi   | 1/2 su bardağı |
| <b>Hazırlanışı</b>  |                |
| 4 bardak su kaynatılıp geriye kalan 1 bardak su ile nişasta karıştırılıp, kaynamakta olan suya eklenir. |                |
| Karıştırılarak pişirilen paluze daha sonra tepsiye dökülür.   |                |
| Üzerine bir tavada kızdırılmış olan tereyağ dökülür.  |                |
| Ceviz serpererek servise hazır hale getirilir.  |                |
| Sıcak ya da soğuk olarak yenilir.   |                |
| <b>Kaynak:</b> www.kulturportali.gov.tr, 2021.  |                |



**Kaynak:** www.kulturportali.gov.tr, 2021.

### Zerde

Ana bileşenleri pirinç, safran ve şeker olan zerdenin yapımında bal da kullanıldığı bilinmektedir. Yapımında önce pirinç su ile haşlanır, ardından üzerine bal ilave edilir. Aynı bir kaptaki suyla açılan safran, bu karışımın üzerine ilave edilir ve tekrar kaynatılarak zerde elde edilir (Hatipoğlu ve Batman, 2014: s.71). Kökeni konusunda tartışmalara sebep olmuş baklava da bu dönemde karşımıza çıkmaktadır. Baklavayla ilgili en erken yazı kaydının 15. Yüzyıl olduğu bilinmektedir (Işın, 2019: 235).

### OSMANLI DÖNEMİ MUTFAĞI

Yaklaşık 623 yıl hüküm süren imparatorluk, genişleyen topraklar ve farklı kültürel etkileşimler sonucunda Türk Mutfak Tarihi'nin en görkemli dönemlerine ulaştığı bilinmektedir. Ekonominin güçlü, ticaretin gelişmiş olması, dünyanın birçok yerinden gelen ürünler ve çalışmak üzere gelen aşçılar mutfak gelişmesinde önemli rol almıştır. Ziyafetler ve davetler sonucu birbiriyle yarışan mutfak çalışanlarının kendilerini geliştirmesi ve bundan doğan rekabet, değişik lezzetlerin ortaya çıkmasına sebep olmuştur (Akın vd, 2015: s.43). Osmanlı İmparatorluğunda biri merkezin çatısı altında şekillenmiş mutfak kültürü olan saray mutfakları, diğeri ise imparatorluk sınırları içerisinde yaşayan çevre kültürlerle etkileşim içerisinde olan halk mutfakları olmak üzere iki farklı mutfak kültürü bulunmuştur (Güldemir, 2018: s.52).

Osmanlı Mutfakındaki beceri ve çeşitliliğin fazla olması tatlı ve şekerli yiyeceklerin de zengin olmasına olanak sağlamıştır. Tatlılar, Osmanlı sarayı ve saray çevresinde gündelik hayatın bir parçası olurken, halk mutfaklarında düğün, bayram gibi daha çok özel günlerde tüketilen yiyecekler olmuştur. Osmanlı Halk Mutfakında tatlı yapımında şekerin yerine pekmez ve balın kullanıldığı bilinmektedir. Osmanlı Mutfakında sıkça üretilen tatlı çeşitleri; helvalar, şerbetli hamur tatlıları, aşure ve sütlü tatlılar, meyve tatlıları, reçel ve murabbalar, lokum ve akide şekeri, şerbet ve hoşaf olarak sıralanabilir (Samancı, 2016(a): s.84). Akkor (2017) Osmanlı'dan Günümüze Türk Mutfakları adlı kitabında tatlı olarak "Sütlaç, Cennet Çamuru, Reçelli Lor Tatlısı, Kabak Tatlısı, Helva-I Hakani, İrmik Helvası, Tavuk Gögüsü ve Kuru Erik Dolması"nın reçetelerine yer vermiştir.

### Helvahane

Osmanlı Sarayı'nda saray aşçıları içinde tatlıcılar ayrı bir sınıfı oluşturmuştur. Tatlıcılar; helva, macun, reçel, şurup ve her türlü tatlıyı hazırlamakla kalmayıp bir nevi sarayın eczanesi görevini de görmüştür. Sarayın bu bölümünde özel günler ve ihtiyaçlar için macunlar da hazırlanmıştır. Mutfakta ayrıca değerli taşlarında kullanıldığı araştırmalarda gözlemlenmiştir. Çünkü o yıllarda değerli taşların bazı hastalıkların tedavisinde işe yaradığı düşünülmüştür (Gürsoy, 2018: s.93).

### Şerbetli Hamur Tatlıları

15. yüzyıldan beri hazırlanan baklava Orta Asya Türk Mutfakları'nda kullanılan hamur işlerinin, Arap-İran mutfak geleneğinde yer alan şerbetli tatlı geleneğiyle birleşmesiyle ortaya çıkmıştır. Yıllardır hamur işleriyle uğraşan kimselerin yaptıkları işlerde profesyonel olması, hamur işi tatlıların çeşitliliğini arttırmıştır (Işın, 2019: s.235). Baklavada kullanılan malzeme ve teknikler bu nedenle çok çeşitli bir hale gelmiştir. Sarayda çeşit halinde yapılan tatlılar

baklavayla sınırlı kalmamış, bunu tür fazlalığıyla kadayıf da izlemiştir. Bunlara örnek türler Tablo 3’te verilmiştir. Bunlara ek olarak Revani, Şekerpare, Hurma Tatlısı, Lalanga bu dönemde karşımıza çıkan şerbetli hamur tatlılarına örneklerdir (Tablo 3).

**Tablo 3.** Şerbetli tatlı türleri

| Baklava türleri   | Kadayıf türleri           | Şerbetli hamur tatlıları |
|-------------------|---------------------------|--------------------------|
| Kaymak Baklavası  | Katife Kadayıfı           | Revani                   |
| Adi Baklava       | Saray Kadayıfı            | Şekerpare                |
| Kavun Baklavası   | Kaymaklı Kadayıf          | Hurma Tatlısı            |
| Pirinç Baklavası  | Yağlı Saray Ekmegi, Ekmek | Lalanga                  |
| Börülceli Baklava | Kadayıfı                  |                          |
| Peynirli Baklava  |                           |                          |
| Fıstıklı Baklava  |                           |                          |
| Bademli Baklava   |                           |                          |
| Güllaç Baklavası  |                           |                          |
| Rikak Baklavası   |                           |                          |

### Helvalar

Özellikle düğünler, cenaze törenleri, asker uğurlamaları ve asker karşılamaalarında helva üretim ve tüketimi dikkat çekmektedir (Yılmaz ve Akman, 2019: s.465). Helvalar saray ve halk mutfağının vazgeçilmezi niteliğindedir. Osmanlı Mutfağı’nın en meşhur tatlısı olarak Zülbiye Helvası kayıtlara geçmektedir (Osmanlı Sarayında Yeme Alışkanlıkları, 2020). Gaziler Helvası, Sabuni Helva, Güllabiye Helvası, Badem Helvası, Memuniye Helvası, Taze Peynir Keten Helvası (pişmaniye) Osmanlı Mutfağı’nda bulunan helva çeşitlerine örneklerdir (Samancı, 2016(a): s.85).

### Aşure

Arapça’ da 10 anlamına gelen “Aşara” dilimize “Aşure” olarak geçmiştir (Dedekargınoğlu, 2014: s.32). Osmanlı Mutfağı’nda iki adet aşure pişirildiği bilinmektedir. Biri Kербela Olayı’nı anmak için pişirilen Muharrem Aşuresi, diğeri ise Hz. Muhammed soyunun devam etmesini kutlamak için Sefer Aşuresi’dir (Zeynel, 2011: s.195). Gene kanı olarak Hz. Nuh’un tufandan sonra elinde bulunan tahıllarla aşure yaptığı ve kendi aralarında dağıttıkları bilinmektedir (Bozkuş, 2008: s.35). Örnek aşure reçetesi Tablo 4’de verilmiştir.

**Tablo 4.** Aşure Reçetesi

| Aşure                     |                    |
|---------------------------|--------------------|
| <b>Malzemeler</b>         |                    |
| Buğday (aşurelik)         | 3 su bardağı       |
| Nohut                     | 1/2 su bardağı     |
| Kuru Fasulye              | 1/2 su bardağı     |
| Bakla                     | 1/2 su bardağı     |
| Sarı Üzüm                 | 1/2 su bardağı     |
| Hurma                     | 1/2 su bardağı     |
| Pirinç                    | 1/2 su bardağı     |
| Nişasta                   | 2 çorba kaşığı     |
| Şeker                     | 4 su bardağı       |
| Su                        | 16 su bardağı      |
| Gül Suyu ya da biraz misk | 2 çorba kaşığı gül |
| Ceviz ya da fındık içi    | 2 su bardağı       |



*Kaynak:* www.kulturportali.gov.tr, 2021.

**Hazırlanışı**

Bir gece önceden buğday ayıklanır ve yıkanır, 16 su bardağı su ile bir taşım kaynatılıp sabaha kadar suyuyla bekletilir.

Yine bir gece önceden fasulye, nohut ve bakla ayrı ayrı tencerelerde aynı biçimde kaynatılıp, sabaha kadar suyunda bekletilir.

Sabah buğday kendi suyunda eğer çekmiş ise su ilave edilerek ateşe konmalıdır.

Fasulye, nohut ve baklayı yeni su koyarak yumuşayınca kadar haşlanır ve sonra kabukları soyulur.

Üzüm ve hurma (ikiye ya da üçe bölünmeli) ayrı tencerelerde haşlanır.

Buğday yumuşadıktan sonra piriç, üzüm ve hurma ilave edilir.

Bir taşım kaynadıktan sonra bakla, nohut ve fasulye eklenir.

Şeker kaynamadan önce birer bardak, kaynayınca tekrar birer bardak olarak dört defada eklenir. (Sertleşmemesi amacıyla)

Aşurenin yapım süreci boyunca dibine tutmaması için karıştırılarak pişirilmesi gerekir.

Helmeleşince nişasta su ile ezilir ve ilave edilir.

Bir taşım kaynayınca gül suyu ya da misk eklenir.

Ateşten alınan aşure kaselere koyulmak üzere hazırdır.

Üzerine ceviz ya da fındık içi serpilir.

Üzeri için badem, fıstık kullanılabilceği gibi nar taneleri ve kuş üzümü de serpilebilir.

**Kaynak:** Halıcı, 2009: s.274.

**Sütlü ve Meyveli Tatlılar**

Türk mutfak kültüründe önemli bir yere sahip olan sütlü tatlıların, protein seviyesinin azalmaması için şeker ilavesinin tatlının ocak ateşinden alınmadan önce eklenmesi dikkat çekmektedir (Batu ve Batu, 2016: s.44). Pirinç, nişasta, pirinç unu ve şekerin süte ilavesiyle hazırlanana sütlaç, muhallebi, tavuk göğsü gibi sütlü tatlılar Osmanlı Mutfağı'nın meşhur tatlıları olarak bilinmektedir. Muhallebi, sade veya sakız aromasıyla hazırlanan; tavuk göğsü, tavuğun beyaz etinin dövülüp süt ve şeker karışımına yedirilmesiyle hazırlanan bir tatlı çeşitidir. Nişastadan yapılan ince yufka şeklinde bulunan güllaçın, 15. yüzyıldan beri Osmanlı Mutfağı'nda olduğu bilinmektedir. Su, şeker ve nişastayla yapılan "pelte" veya "paluze" ler, badem gibi kuru meyvelerle hazırlanan keşkül, su, pirinç, şeker ve safranla hazırlanan "zerde" Osmanlı Mutfağı'nda diğer soğuk tatlılar arasında yer almaktadır. Osmanlı Mutfağı'nda meyveler yaz ve kış, taze ve kuru olarak öğün aralarında tüketildiği gibi tatlıcılık ve şekerlik yapımında da kullanılmıştır. Osmanlı Mutfağı'nda meyvelerin kullanıldığı reçel, şerbet, şurup, hoşaf gibi tatlı yiyecek ve içecekler dışında sadece meyve ve şekerle meydana getirilen tatlılar da üretilmiştir. Ayva tatlısı, elma tatlısı, erik ve hurma dolması (şerbetli badem dolgulu kuru erik ve hurma), şeftali tatlısı ve kabak tatlısı meyve tatlılarına örneklerdir. Ayrıca şeker içinde "terbiye edilen" taze meyvelerle hazırlanan türlü türlü meyve şekerlemeleri, meyve ve şekerin kaynatılmasıyla elde edilen reçel, murabba, pelte, macun, çevirme ve perverdeler Osmanlı Mutfağı'nda bulunan tatlılardandır. Sütlü tatlılara örnek olarak sütlaç reçetesi Tablo 3'te verilmiştir.

• **Perverde:** Ezilmiş ve süzölmüş meyve veya çiçekten yapılmış yoğun marmelata verilen isimdir.

• **Murabba:** Tanesiz olarak süzölmüş kıvamlı reçel veya marmelata verilen isimdir.

• **Çevirme:** Pişerken sürekli bir yöne doğru çevrilerek macun kıvamına getirilen şekerlemedir (Samancı, 2016 (a): s.86).

Tablo 5. Sütlaç Reçetesi

| Sütlaç            |        |
|-------------------|--------|
| <b>Malzemeler</b> |        |
| Süt               | 1 kg   |
| Şeker             | 180 gr |
| Tereyağı          | 50 gr  |
| Krema             | 100 gr |
| Haşlanmış pirinç  | 100 gr |
| Nişasta           | 45 gr  |
| Süt               | 45 gr  |
| Sütlaç kasesi     | 6 adet |



*Kaynak:* tr.wikipedia.org, 2021.

#### Hazırlanışı

Bit tencerede süt, şeker, tereyağı ve krema birlikte kaynamaya bırakılır. Süt ve nişasta başka bir tencerede karıştırılıp, bu karışım süt kaynadıktan sonra ilave edilir. 2 dakika daha kaynatılan süte pirinç eklenir. 1 kez karıştırılan sütlaç kasele eşit bir şekilde paylaşılır. İçerisine su koyulan derin bir tepsiye sütlaç kaseleri yerleştirilir. Yaklaşık 10 dakika önceden 240 derecede ısıtılan fırında üstü kızarana kadar pişirilir. Fırından çıktıktan sonra soğuk olarak servis edilir.

*Kaynak:* Akkor, 2017: s.175.

#### Güllaç

Dönemin mutfağında önemli bir yere sahip olan bu tatlı yine Orta Asya'dan beri süre gelmiş hamur açma tekniklerinin başarı bir sunumu niteliğindedir. Un, nişasta ve su ile hazırlanan güllaç yufkaları ince ve kırılığandır. Hazırlanan yufkalar şekerli süt ile ıslatılarak tepsiye dizilir arzuya göre meyve ve yemiş içleriyle lezzetlendirilir (Sevimli ve Sönmezdağ, 2017: s.22).

#### Lokum ve Şekerlemeler

Lokum; su, şeker, nişasta ve asitle birlikte pişirilen bir tatlı türüdür. Boğazı rahatlatan tadı nedeniyle ilk başlarda "Rahatü'l-Hulkum" olarak adlandırılmış sonra da lokum olarak anılmaya devam edilmiştir. Bir İngiliz tarafından kendi ülkesine götürülen lokum "Türk Lezzeti" manasına gelen "Turkish Delight" olarak yurt dışında nam salmıştır (Sevimli ve Sönmezdağ, 2017: s.23). Galata'da şekerçi dükkanlarında satılan "Mülebbes" yani şekerle kaplanmış badem, fıstık, zencefil, fındık, leblebi, üzüm, turunç kabuğu şekerlemeleri, ayrıca Ayasofya, Kasımpaşa, Eyüp, Üsküdar çarşılarında satılan peynir şekeri, akide şekeri, miskli akide şekeri, tarçın, karanfil, anason, amber, kişniş şekerlemeleri, macunlar Osmanlı şekerçilik sanatının erken bir dönemde geliştiğini gösteren örneklerdir (Samancı, 2016(a): s.86).

#### CUMHURİYET DÖNEMİ MUTFAĞI

Batılılaşma ve Cumhuriyet'in ilanı Türk Mutfığı'nı etkilemiştir. Uluslararası etkileşim, mutfakta kullanılan ürünlere ve yemeklere de yansımıştır (Dilsiz ve Demirkol, 2010: s.32). Yemeklerde bolca kullanılan tereyağı ve iç yağın yerini margarin, bal ve pekmezin yerini



şeker almaya başlamıştır (Akın, vd 2015: s.45) İkinci dünya savaşı sonrası ülkelerine dönmek zorunda kalan Türkler geldikleri kültürlerden yeni lezzetleri beraberinde getirmişlerdir. Bu dönemde gelenekselleşmiş börekler, baklavalar, kadayıflar ve sütlü tatlılara ek pasta ve pastacılık mamulleri eklenmiştir. Ankara, İstanbul, İzmir ve diğer kentlerde açılan; Kars pastanesi, Milka pastanesi, Flamingo pastanesi ve Reyhan pastanesi dönemin pastanelerine örnek olarak gösterilmiştir. Bu dönemin yemek kitaplarında sıkça yer alan turta, puding, pandispanya, çikolatalı bisküvi ve vanilyalı pasta Türk mutfağında hızlıca kabul görmüştür. Cumhuriyet'in ilanından sonra açılan kız enstitülerinde verilen dersler sonrası pastacılık teknikleri Türk mutfak kültürünün bir parçası olmuştur (Sevimli, 2019: s.252; Samancı, 2016(b): s.98-99). Orta Asya, Selçuklu, Osmanlı ve Cumhuriyet dönemi sonrasına Türk mutfağında tüketilen tatlılar Tablo 6'da verilmiştir.

**Tablo 6.** Orta Asya, Selçuklu, Osmanlı ve Cumhuriyet Dönemi Türk Mutfağında Tüketilen Tatlılar

| Orta Asya Türk Mutfağı  | Selçuklu Dönemi           |
|---|---------------------------|
| Bal   | Bal Helvası               |
| Pekmez  | Türkmek Helvası           |
|   | Nişasta Helvası           |
|   | Kadayıf                   |
|   | Fıstıklı Helva            |
|   | Faluze                    |
|   | Badem Helvası             |
|   | Ceviz Helvası             |
|   | Zerde                     |
|   | Gülbeşeker                |
| Osmanlı Dönemi  | Cumhuriyet Dönemi Sonrası |
| Zülbiye Helvası, Gaziler Helvası, Badem Helvası, Taze Peynir Keten Helvası(Pişmaniye)   | Buding (puding)           |
| Kaymak Baklavası, Adi Baklava, Pirinç Baklavası, Kavun Baklavası, Börülceli Baklava, Peynirli Baklava, Bademli Baklava, Güllaç Baklavası, Rikak Baklavası | Vanilyalı Krem            |
| Katife Kadayıfı, Saray Kadayıfı, Kaymaklı Kadayıf, Yağlı Saray Ekmeği   | Profitol                  |
| Revani, Şekerpare, Hurma Tatlısı, Lalanga Tatlısı   | Tart büskivi              |
| Sütlaç, Tavuk Göğüsü, Kazandibi   | Üzümlü kek                |
| Güllaç  | Madlen                    |
| Keşkül  | Jöleli tart               |
| Zerde   | Krem şanti                |
| Faluze  | Ekler                     |
| Aşure   | Pandispanya               |
| Ayva Tatlısı, Şeftali Tatlısı, Elma Tatlısı, Erik Dolamsı, Hurma Dolması  | Krem karamel              |
| Peynir Şekeri,  | Şarlot                    |
| Akide Şekeri  | Pasta                     |
| Miskli Akide Şekeri   |                           |
| Macunlar  |                           |

**Kaynak:** Akkor, 2017; Samancı, 2016(a); Samancı, 2016(b); Sevim ve Sönmezdağ, 2017; Gürsoy, 2018; Işın, 2019

Tablo 6’da Türk mutfak kültüründeki tatlılar Orta Asya, Selçuklu, Osmanlı ve Cumhuriyet Dönemi Sonrası olarak dönemsel farklı olan ürünlerin yer aldığı görülmektedir. Orta Asya’dan günümüze tatlılar bir önceki döneminin tatlılarını da içermekte ve çeşitlenerek artmaktadır. Özellikle Osmanlı döneminde ciddi artış gösteren tatlı çeşitliliği Cumhuriyet dönemi sonrasında farklı ülke mutfakları ile etkileşim göstermesiyle daha da zenginleşmektedir.

### TÜRK MUTFAK KÜLTÜRÜNDEKİ TATLILARIN BESİN DEĞERLERİ

Tatlıların yapımında önem arz eden etkenlerden biri şekerdir. Şekerin bilinmediği veya tedarikinin zor olduğu dönemlerde Türkler yaşam koşulları ve ulaşılabilirliği açısından pekmez ve balla lezzetlendirdikleri tatlılarını daha sonrasında gelişen ekonomik koşullar genişleyen topraklar sayesinde şekerle tatlandırmışlardır. Tatlı yapımında kullanılan tatlandırıcılar;

- Bal; Früktoz, glikoz ve suyun bileşiğidir. Sindirim gerektirmeden kolayca kana karışır. Enerji ihtiyacını karşılamak için iyi bir besindir (Megep, 2007).

- Pekmez taze ya da kurutulmuş dut, erik, elma, keçiboynuzu, kayısı gibi şekerli ürünlerden elde edilmektedir. Üretim şekli ve üretilen meyvenin türüne bağlı olarak çeşitlilik göstermektedir. İçeriğinde bulunan glikoz ve fruktoz sayesinde iyi bir enerji kaynağıdır (Başar, 2019: s.4)

- Şeker; içeriğinde vitamin, protein ve mineral bulunmaz. Saf karbonhidrat olduğu için vücudun ısı ve enerji kaynağıdır (Ünver ve Ünüsan, 2005: s.533).

Türk mutfak tarihinde önemli bir yere sahip olan tatlılar sütlü tatlılar, hamur işi tatlıları ve taze veya kuru meyve ve sebzelerle yapılan tatlılar olmak üzere üç gruba ayrılmaktadır (Bedir, 2018: s.16). Türk mutfak kültüründe yapılan sütlü tatlılar, enerji ve besin öğelerinin dengeli dağılımıyla öne çıkmaktadır. Yağ içeriklerinin az olması, protein, kalsiyum ve B grubu vitaminleri açısından zengin olmaları sütlü tatlıların özelliklerini oluşturmaktadır (Büyüktuncer ve Yücecan, 2009: s.99). Meyve ile yapılan tatlıların protein değeri düşük iken hamur tatlılarının enerji değerleri oldukça yüksektir. Tablo 7’de Türk mutfaklarında en çok tercih edilen bazı tatlı türlerinin besin değerleri gösterilmiştir.

**Tablo 7.** Türk mutfaklarında tüketilen bazı tatlı türlerinin besin değerleri

| Tatlılar      | Enerji<br>(kal) | Karbonhidrat<br>(g) | Protein<br>(g) | Yağ<br>(g) | Kalsiyum<br>(mg /100 g) | Demir<br>(mg /100 g) |
|---------------|-----------------|---------------------|----------------|------------|-------------------------|----------------------|
| Baklava       | 425             | 58.2                | 6.4            | 19.5       | 27                      | 1.31                 |
| İrmik tatlısı | 540             | 79.0                | 6.4            | 22.7       | 19                      | 1.01                 |
| Sütlaç        | 299             | 61.6                | 6.5            | 3.2        | 211                     | 0.45                 |
| Lokma         | 362             | 63.8                | 3.7            | 10.8       | 7                       | 0.46                 |
| Pey. Künefe   | 516             | 68.8                | 10.0           | 22.4       | 117                     | 0.58                 |
| Şekerpare     | 446             | 61.9                | 6.3            | 19.7       | 113                     | 0.68                 |
| Kazandibi     | 329             | 67.9                | 6.3            | 3.9        | 206                     | 0.30                 |
| Keşkül        | 371             | 59.9                | 9.2            | 10.7       | 243                     | 1.00                 |
| Ayva tatlısı  | 221             | 51.7                | 1.1            | 2.5        | 27                      | 0.8                  |
| Kabak tatlısı | 328             | 54.9                | 2.7            | 3.4        | 46                      | 1.76                 |

*Kaynak: Sürücüoğlu, 2017: s.110.*

## TÜRK MUTFAK KÜLTÜRÜNDEKİ COĞRAFI İŞARETLİ TATLILAR

Yöresel ürünlerin üretildikleri bölgelere fayda sağladığı bilinmektedir. Bölge ve bölge insanının sosyo- ekonomik gelişimi, özneliği ve gelenekselliğin korunması açısından yöresel ürünler önem arz etmektedir. Coğrafi işaretler ise bölgenin ve yöresel ürünlerin değerini arttırmaya etki eden işaretlerdir (Suna ve Uçuk, 2018:110). Türkiye’de coğrafi işaretli tatlılara baktığımızda iki gruba ayrılmaktadır. İlki “fırıncılık ve pastacılık mamulleri, hamur işleri, tatlılar” ikincisi “çikolata, şekerleme ve türevi ürünler” adı altında bulunan tatlılardır. Türkiye’de “fırıncılık ve pastacılık mamulleri, hamur işleri, tatlılar” ürün grubunda 2005 yılında ilk coğrafi işaret alan tatlı Gaziantep’e ait “Antep Baklavası”dır. “Çikolata, şekerleme ve türevi ürünler” ürün grubunda ilk coğrafi işaretini 2000 yılında alan tatlı “Bozdağ Kestane Şekeri”dir. Türkiye’de 2021 yılı itibarıyla her iki ürün grubunda yer alan toplamda 140 adet tatlı bulunmaktadır. Tablo 8’de 2021 yılında coğrafi işaret almış Türk tatlıları gösterilmiştir. Bu tatlıların kullanım yerleri fırıncılık ve pastacılık mamulleri, hamur işleri, tatlılar ile çikolata, şekerleme ve türevi ürünler grubunda bulunmaktadır.

**Tablo 8.** Türk Mutfak Kültüründeki Coğrafi İşaretli Tatlılar (2021 Yılı)

| Tatlı adı                  | Tescil Tarihi |
|----------------------------|---------------|
| Adana Karakuş Tatlısı      | 11.01.2021    |
| Adana Taş Kadayıfı         | 6.01.2021     |
| Afyon Lokumu               | 25.01.2021    |
| Bayburt Süt Böreği         | 11.01.2021    |
| Bursa Kestane Şekeri       | 20.01.2021    |
| Kütahya Bitli Helva        | 3.02.2021     |
| Deva-i Misk Helvası        | 6.01.2021     |
| Edirne Badem Ezmesi        | 25.01.2021    |
| Cizre Memilheva Kurabiyesi | 3.02.2021     |

*Kaynak:* www.ci.gov.tr, 2021.

## SONUÇ VE ÖNERİLER

Tatlıların Türk mutfak kültüründe önemli bir yeri vardır. Orta Asya’da tatlı olarak bal ve pekmezin kullanıldığı, Selçuklu döneminde Anadolu’ya yerleşimle birlikte ürün çeşitliliğinin artması ile tatlılarda çeşitliliğin arttığı yine balın ekonomik uygunluğu sebebiyle daha fazla kullanıldığı belirtilebilir. Osmanlı döneminde artan toprak bütünlüğü ve ekonomik gelişmeler mutfaklara da yansımış bu sayede tatlı çeşit ve ürünleri daha da zenginleştiği söylenebilir. Cumhuriyet döneminde ise Batılaşmanın etkisi beraberinde yeni pişirme yöntemleri ve ürünler ile Türk mutfağındaki tatlılar eski geleneklerini korumakla birlikte çeşitlendiği ifade edilebilir. Türk mutfağına özgü tatlılar protein, kalsiyum, lif, vitamin, mineral ve karbonhidrat ve enerji kaynağı içermektedir. Sütlü tatlıların yağ içeriklerinin az olması, protein, kalsiyum ve B grubu vitaminleri açısından zengin olmaları ayrıca enerji ve besin öğelerinin dengeli olması önem arz etmektedir. Türk mutfaklarının vazgeçilmezi tatlıların kültürel miras olarak gelecek nesillere aktarılması gerekmektedir. Günümüzde coğrafi işaretleme sayesinde Türk mutfak kültüründeki tatlılar yöresel olarak korunmaya alınmaktadır. Gelecekte yapılacak araştırmalarda, Türk mutfak kültüründe yer alan tatlıların yöresel reçeteleri ve geleneksel pişirme yöntemlerine yönelik olarak yapılması mevcut yazına

önemli katkılar sağlayabilecektir. Ayrıca Türk tarihine tanıklık etmiş tatlıların restoran ve otel işletmelerinde menülerde ne ölçüde yer verildiğine yönelik araştırmalar ilgili yazına zenginlik kazandırabilir.

### KAYNAKÇA

- Akkor, Ömür (2014). "Selçuklu Mutfağı". (2. Baskı). İstanbul: Alfa Yayınları.
- Akkor, Ömür (2017). "Ömür Akor ile Osmanlıdan Günümüze Türk Mutfağı". İstanbul: Olimpos.
- Batu, Ali ve Heysem Suat Batu (2016). Türk tatlı kültüründe Türk lokumunun yeri. *Journal of Tourism and Gastronomy Studies*, 4(1), 42-52.
- Başar, Vesile (2019). Farklı Depolama Koşullarının Karayemiş (*Laurocerasus Officinalis* L.) Pekmezinin Fitokimyasal Stabilitesi ve Fiziksel Özellikleri Üzerine Etkisi (Master's thesis, Fen Bilimleri Enstitüsü).
- Bedir, Gültap (2018). Geleneksel Türk Mutfağı Tarifelerinin Üç Farklı Besin Ögesi Örüntü Profili ile Değerlendirilmesi.
- Bozkuş, Metin (2008). "Aşûre Günü, Muharrem Mâtemi/Orucu ve Sivas' ta Aşûre Uygulamaları." *Cumhuriyet Üniversitesi İlahiyat Fakültesi Dergisi*, 12(1): 33-61.
- Büyüktuncer, Zehra ve Sevinç Yücecan (2009). Türk mutfağının beslenme ve sağlık açısından değerlendirilmesi. *Beslenme ve Diyet Dergisi*, 37(1-2), 93-100.
- Çelebi, Evliya ve İsmet Parmaksızoğlu (1982). *Seyahatname*. Ankara: Kültür ve Turizm Bakanlığı.
- Dilsiz, Beril ve Şehnaz Demirkol (2010). Türkiye'de Gastronomi ve Turizm (İstanbul Örneği). İstanbul Üniversitesi, İstanbul
- Dedekargınoğlu, Hüseyin (2014). "Muharrem ve Aşure." *Çorum: Hünkâr Alevilik Bektaşilik Akademik Araştırmalar Dergisi*, 31-48.
- Galip, Akın, Vahdet Özkoçak ve Timur Gültekin (2015). "Geçmişten Günümüze Geleneksel Anadolu Mutfak Kültürünün Gelişimi." *Antropoloji* 30: 33-52.
- Güldemir, Osman (2016). "Osmanlı Dönemi Türk Mutfak Kültürü". Şu kitapta: Ed Alev DüNDAR Arıkan. *Türk Mutfak Kültürü*. Eskişehir: Anadolu Üniversitesi Yayınları. 50-85.
- Gürsoy, Deniz (2018). "Tarihin Süzgecinde Mutfak Kültürümüz". İstanbul: Oğlak Yayıncılık.
- Halıcı, N. (2009). "Türk Mutfağı". İstanbul: Oğlak Yayıncılık.
- Hatipoğlu, Aysu ve Orhan Batman (2014). "Osmanlı Saray Mutfağı'na Ait Gastronomik Unsurların Günümüz Türk Mutfağı İle Kıyaslanması." *Seyahat ve Otel İşletmeciliği Dergisi*, 11 (2): 62-74.
- Işın, Priscilla Mary (2019). *Gülbeşeker: Türk Tatlıları Tarihi*. İstanbul: Yapı Kredi Yayınları.
- Köymen, Mehmet Altan (1982). "Selçuklular Zamanında Beslenme Sistemi." *Türk Mutfağı Sempozyumu Bildirileri: KTB Yayınları*: 33-45.
- Milli Eğitim Bakanlığı, Mesleki Eğitim ve Öğretim Sisteminin Güçlendirilmesi Projesi(MEGEP)-Besin Değerleri, Ankara,2007.

Osmanlı Sarayında Yeme Alışkanlıkları, Erişim Tarihi: 21.05.2020, <http://www.turkish-cuisine.org/tarihsel-gelisim-1/osmanli-mutfagi-176/osmanli-sarayinda-beslenme-aliskanliklari-179.html?PagingIndex=5>

Özlu, Zeynel (2011). ‘‘Osmanlı Devleti’nde Tekkelere Bir Bakış: Aşure Geleneği’’. *Türk Kültürü ve Hacı Bektaş Veli Araştırma Dergisi*, 57: 191-212.

Samancı, Özge (2016)(a). ‘‘Yemekler: Genel Özellikler, Pişirme Teknikleri ve Uygulamalar’’. Şu kitapta: Ed. Arif Bilgin ve Sibel Öncel. Osmanlı Mutfağı. Eskişehir: Anadolu Üniversitesi Yayınları.

Samancı, Özge (2016)(b). ‘‘Cumhuriyet Döneminde Türk Mutfak Kültürü’’. Şu kitap: Ed. Alev Dünder Arıkan. Türk Mutfak Kültürü. Anadolu Üniversitesi Yayınları.

Sevimli, Yaşar (2019). ‘‘Türk Mutfağında Tatlı Kültürünün Tarihçesi’’. UGTAK, 4.Uluslararası Gastronomi Turizmi Araştırmaları Kongresi, 248-254.

Sevimli, Yaşar ve Ahmet Salih Sönmezdağ (2017). ‘‘Özel Gün Tatlıları: Kültür Turizmi Açısından Önemi.’’ *International Rural Tourism and Development Journal (IRTAD)*, 1(2): 18-28.

Sürücüoğlu, Metin Saip ve Ayşe Özfer Özçelik (2007). ‘‘Türk Mutfak ve Beslenme Kültürünün Tarihsel Gelişimi.’’ *ICANAS, Uluslararası Asya ve Kuzey Afrika Çalışmaları Kongresi*:10-15.

Sürücüoğlu, Metin Saip (2017). ‘‘Türk Mutfağı Diyetle Dost Mu Düşman Mı?’’. Uluslararası Kıbrıs Üniversitesi 1-124.

Solmaz, Yasemin ve Dilek Dülger Altın (2018). ‘‘Türk Mutfak Kültürü ve Beslenme Alışkanlıkları Üzerine Bir Değerlendirme.’’ *Safran Kültür ve Turizm Araştırmaları Dergisi*, 1(3): 108-124.

Suna, Belma ve Ceyhan, Uçuk (2018). Coğrafi İşaret ile Tescil Edilmiş Ürüne Sahip Olmanın Destinasyon Pazarlamasına. *Journal of Tourism and Gastronomy Studies*, 100, 118.

Uzunağaç, Ömer (2014). ‘‘Selçuklu Anadolu’sunda Beslenme ve Yemek Kültürü.’’ Yüksek Lisans Tezi, Marmara Üniversitesi Türkiyat Araştırmaları Enstitüsü, İstanbul.

Unver, Yasin ve Nurhan Ünüsan (2005). Okul Öncesinde Beslenme Eğitimi Üzerine Bir Araştırma. *Selçuk Üniversitesi Sosyal Bilimler Enstitüsü Dergisi*, (14), 529-551.

<https://www.kulturportali.gov.tr/turkiye/cankiri/neyenir/un-helvasi501676>, Erişim Tarihi: 09.04.2021.

<https://www.kulturportali.gov.tr/portal/asure>, Erişim Tarihi: 09.04.2021.

<https://www.kulturportali.gov.tr/turkiye/amasya/neyenir/amasya-pluzes>, Erişim Tarihi: 09.04.2021.

<https://tr.wikipedia.org/wiki/S%C3%BCTla%C3%A7>, Erişim Tarihi: 09.04.2021.

**EFFECTIVENESS OF ACTIVITIES IN DEVELOPING SKILLS FOR PREP YEAR STUDENTS AT IAU****Dr. Sherin Hassan Mabrouk Zedain**

Assistant Professor , Self-Development Department , Deanship of the Preparatory Year and Supporting Studies , Imam Abdul Rahman Bin Faisal University, , P. O. Box: 1982, Dammam 34212, Saudi Arabia

**Dr. Rania Mohammed Abd Elgawad Mostafa**

Associate Professor, Self-Development Department, Deanship of the Preparatory Year and Supporting Studies , Imam Abdul Rahman Bin Faisal University, P. O. Box: 1982, Dammam 34212, Saudi Arabia

**Abstract**

There is an increasing need for preparing community members equipped with skills that enable them to work efficiently and solve problems in creative ways. On top of the objectives of education is the necessity for providing students with knowledge and skills necessary for future careers. Many studies agree that extracurricular activities are an extension of the curriculum and are not less important than curricular activities. If the syllabus cares for developing the mental and knowledge aspects of the students, activities are responsible for developing the other personality traits.

The two researchers adopt the view that the program for developing students' skills plays an important role in enhancing students' personalities. This is because the role of the university has developed, and learners have become the center of the educational process; the university is not only a learning environment but it is also a small community whose members interact with each other. The research aims at knowing the role played by the program for developing preparatory year students' skills in 21<sup>st</sup> century in light of the kingdom's 2030 vision. The researchers employ the descriptive approach on a sample of 1184 students in the preparatory year 2019-2020 second semester. Results show the effectiveness of the program in developing students' skills. Results also show that there are deficiencies in handling some of these skills. Therefore, in light of these results, the two researchers recommend making use of the present study and its suggested proposals in developing extracurricular activities in the kingdom in accordance with the skills needed for 21<sup>st</sup> century.

**Keyword:** Effectiveness of activities , developing skills, prep year IAU

**THE EFFECTIVENESS OF EFL JORDANIAN STUDENTS' DESCRIPTIVE WRITING AT KARAK UNIVERSITY COLLEGE, JORDAN**

**Anas Hashem Alsariera**

Faculty of Languages and Communication, Universiti Sultan Zainal Abidin (UniSZA),  
Terengganu, Malaysia

**Abstract**

The current paper shares interest that many researchers and linguists have highlighted in exploring and investigating lexical cohesion. It therefore aims at exploring the effectiveness of the EFL Jordanian students' descriptive writing. 20 Jordanian university students' writing composition were collected and analyzed by the researcher to end of characterizing the effectiveness of their writing based on (1) holistic rating, and (2) Hoey's (1991, 2005) taxonomy of lexical cohesion. Regarding the analysis of the data, it was found that the average holistic rating was (2.7). Additionally, the analysis showed that simple repetition was overused by the students while the use of complex repetition, simple paraphrasing, and complex paraphrasing were less frequent. Besides that, students tend to neglect to use superordinate, hyponymy, co-reference, substitution, ellipsis, and deixis. The results also showed that the written compositions produced by the EFL students were not effective due to the students' inability to use the different types of lexical cohesion and to their lack of lexical knowledge.

## COVID 19 SALGININDA FEN BİLİMLERİ ÖĞRETMENİ OLMAK

## BEING A SCIENCE TEACHER IN THE COVID-19 OUTBREAK

**Doç. Dr. Necdet KONAN**

İnönü Üniversitesi Eğitim Fakültesi Eğitim Bilimleri Bölümü, Malatya / TÜRKİYE

ORCID ID: 0000-0001-6444-9745

**Hüsne GÜR**

Fen bilimleri öğretmeni, İnönü Üniversitesi Eğitim Bilimleri Enstitüsü Eğitim Bilimleri Anabilim Dalı Eğitim Yönetimi Bilim Dalı, Malatya / TÜRKİYE

**Özet**

Bu araştırmanın temel amacı, Covid-19 Pandemisi sürecinde fen bilimleri öğretmenlerinin yaşadığı sorunlar ve bu sorunlara ilişkin çözüm önerilerini belirlemektir. Bu amacı gerçekleştirmek için olgubilim deseninde nitel bir araştırma gerçekleştirilmiştir. Araştırmanın çalışma grubunu, 2020-21 öğretim yılında Malatya ilindeki ortaokullarda görev yapan fen bilimleri öğretmenlerinden 16 öğretmen, Gaziantep ilinden 5 öğretmen, Şanlıurfa ilinden 3 öğretmen, İzmir ilinden 2 ve Ankara ilinden 2 öğretmen olmak üzere toplam 28 katılımcı oluşturmaktadır. Araştırmanın verileri, araştırmacılar tarafından geliştirilen yarı yapılandırılmış görüşme formu aracılığı ile elde edilmiştir. Görüşme formu iki bölümden oluşmaktadır. Birinci bölümde katılımcı fen bilimleri öğretmenlerinin cinsiyet ve kıdemlerini belirlemeyi amaçlayan iki soru yer almaktadır. İkinci bölümde ise fen bilimleri öğretmenlerinin Covid-19 salgını sürecinde yaşadıkları sorunlar ve çözüm önerilerini belirlemeyi amaçlayan 6 soru yer almaktadır. Elde edilen veriler içerik analizi ile çözümlenmiştir. Verilerin analizi sonucunda Covid-19 pandemi sürecinde okulların yüz yüze öğretime açıldığı dönemde; fen bilimleri öğretmenlerinin çoğunluğu okulların hijyen ve temizliğinin tam olarak sağlanmadığını ve öğrencilerin sosyal mesafe, maske takma konusunda sıkıntılar yaşadıklarını ifade etmişlerdir. Katılımcılar öğrencilerin teknolojik altyapı yetersizliğinden, ders katılımlarının az olmasından ve fen bilimleri öğretiminin en önemli yönü olan yaparak yaşayarak öğrenmenin azlığını ifade etmişlerdir. Süreçte, eğitim isteminin en önemli ögesi olan velinin desteğinin öğrenci katılımı ve başarısını önemli derecede artırdığını, velinin desteğinin alınması gerektiğini söyleyebiliriz.

**Anahtar Sözcükler:** Fen bilimleri, fen bilimleri öğretmeni, coronavirüs, covid 19.**Abstract**

The main purpose of this study is to determine the problems faced by science teachers during the Covid-19 Pandemic process and the solution offers for these problems. To achieve this aim, a qualitative research has been carried out in phenomenology design. The working group of the study consists of 28 participants, including 16 teachers from the secondary schools in Malatya, 5 teachers from Gaziantep, 3 teachers from Şanlıurfa, 2 from İzmir and 2 from Ankara in the 2020-21 academic year. The research data were obtained through a semi-structured interview form developed by the researchers. The interview form consists of two parts. In the first part, there are two questions aiming to determine the gender and seniority of



the participating science teachers. In the second part, there are 6 questions aiming to determine the problems faced by science teachers during the Covid-19 outbreak and their solution offers. The obtained data were analyzed by content analysis. As a result of the analysis of the data, during the Covid-19 pandemic process, when schools were opened to face-to-face teaching; Most of the science teachers stated that the hygiene and cleanliness of the schools could not be fully ensured and that the students had difficulties in social distance and wearing masks. Participants stated that students' lack of technological infrastructure, less participation in classes, and the lack of learning by doing, which is the most important aspect of science teaching. Science teachers also stated that they did not receive any support during the process. In the process, we can say that the support of the parents, which is the most important element of the education will, significantly increases the student participation and success, and the support of the parents should be obtained.

**Keywords:** Sciences, science teacher, coronavirus, covid 19.

## GİRİŞ

Eğitim, tıpkı cümle gibidir. Öznesi, nesnesi, yüklemi olan bir yapıdır. Birbirleri ile ilişkili öğelerden oluşan toplumsal bir sistemdir (Cüceloğlu ve Erdoğan, 2016: 18). Bu sistemler, kurallı bir cümlenin anlaşılmasını istediğimiz anlam gibi topluma ve bireye kazandırılmak istenen davranışları belli bir hiyerarşi ile vermektedir. Anlamı, çıktısı beklenilene yaratabiliyorsa başarılı bir biçimde oluşturulduğu ileri sürülebilir.

Birikimli bir süreç olan eğitim olgusu acil olan fakat aceleye gelmeyecek ve getirilemeyecek bir konudur. Eğitimin geleneğin mirasına dayanması meşruiyetini, zamanın ruhuna uygun olarak düzenlenmesi değişim gücünü ortaya koymaktadır (Bayır, 2020: 22). Eğitimde meydana gelen yenilikler, okul ve öğrenme ortamlarının yapısında değişimi gerekli kılmaktadır. Eğitim kurumları olarak okullar, sürekli yeniliğe açık olmalıdırlar. Günün her saatinde bilgiyi paylaşım ve kullanıma açık, öğrencide özgün ve yaratıcı düşüncüyü geliştirmeyi amaçlayan çok işlevli bir yapıda olmak durumundadır (Balay, 2004: 69).

İnsan hayatının büyük bir bölümünün etkisi altında olan ve bireyin hayatına yön veren eğitim sistemi, yapısı, işlevi ve özellikleriyle okullarda bilimsel ve uygulamalı olarak kendini hissettirmektedir. Öğrenciler üzerindeki bilimsel ve uygulamalı eğitimler, öğrencinin gelişimine biçim vermektedir (Numanlıoğlu, 1999: 348).

Günümüzde teknolojinin aktif olmadığı alan yoktur. Eğitim kurumları teknolojiden en çok etkilenen alanlardan biridir. Eğitim kurumları için de teknoloji kullanımı artık vazgeçilmezler arasındadır (Saklan ve Ünal, 2018: 499). Öğretmen - öğrenci ilişkileri, öğretmen - veli ilişkileri, öğretmen - yönetici ilişkileri teknolojiyle beraber daha rahat ve hızlı yapabilmektedirler. Öğretmen, eğitim sisteminin temel ögesi olarak kendini her alanda geliştirmek durumundadır (Bacanak, Karamustafaoğlu ve Köse, 2003: 193). Geçmişten günümüze kadar varlığını sürdüren bu meslek, diğer mesleklerden farklı olarak köklü bir tarihe de sahiptir. Usta - çırak ilişkisinden öğretmen - öğrenci ilişkisine dönüşen günümüz Dünyasında öğretmenin istekleri, beklentileri kitle iletişim araçları ve teknoloji ile beraber değişime uğramıştır. Gelişen bilgi teknolojileri, okul eğitimine yeni boyutlar getirmektedir. Bilişim sistemindeki gelişmeler eğitimi okulla sınırlı olmaktan çıkarıp, her yerde ve her zaman eğitim anlayışını getirmiştir (Şişman, 1999: 235).

Tüm Dünya 2020 yılının Ocak ayında Çin'in Wuhan eyaletinden başladığı ileri sürülen Covid-19 salgınının etkisi altına birkaç ay içerisinde girmiştir. Ülkeler, Covid-19 salgınında birçok alanda kayıplar yaşamıştır. Özellikle ekonomik ve eğitim alanında kayıplar daha yoğun olmuştur. Ülkelerin eğitim sistemleri, Covid-19 salgının etkisini azaltmak için uzaktan öğretim sistemini uygulamaya koymuşlardır. Ülkemizde de 2019-20 eğitim-öğretim yılının ikinci döneminde Covid-19 salgınının öğretim üzerindeki etkisini azaltmak için 13 Mart 2020 tarihinde uzaktan öğretime geçilmiştir. Agnoletto ve Queiroz (2020) "Covid-19 ve Eğitimdeki zorluklar" başlıklı makalelerinde belirttiğine göre acil durumlarda "öğrenme teknolojileri"nin kullanımının, bu soruna bir çıkış yolu olduğunu belirtmişlerdir. Aslında uzaktan eğitim mekândan ve zamandan bağımsız yapılan bir faaliyetten ziyade birçok zorluğu ve kısıtlamaları da beraberinde getiren bir faaliyettir. Özellikle öğretmenlerin yaşadığı zorluklar, süreci yönetmenin sıkıntılarını beraberinde getirmiştir (akt. Bakioğlu ve Çevik, 2020: 112). Bütün öğretmenler branşları gereği birtakım sıkıntılar yaşamışlardır. Genel olarak bu sıkıntıların temelinde uzaktan öğretim programlarının uygulamasının zorlukları veya öğretmenlerin sistem hakkında deneyimsiz olmaları yatmaktadır. Branş olarak her dersin kendine özgü doğası gereği, derslerin öğrenciler tarafından anlaşılmasında ve öğretiminde zorluğa neden olmuştur. Yaşanan zorluklarda, fen bilimleri öğretmenleri de bu süreçte en çok etkilenen branşlar arasındadır. Fen bilimleri öğretim programı öğrencinin derse aktif katılmasına ve araştırmacı sorgulayıcı olmasına dayalıdır. Öğrenme-öğretme sürecinde öğretmen; yönlendirici rollerini üstlenirken öğrenci; araştıran, sorgulayan, açıklayan ve ürün oluşturan rolündedir. Fen bilimleri öğretim programında dikkat edilecek hususlar arasında öğrencinin rolü; öğrencilerin üst düzey düşünme, ürün geliştirme, buluş ve inovasyon yapabilme seviyesine ulaştırmaktır (Millî Eğitim Bakanlığı [MEB], 2018: 10).

Fen bilimleri dersi yaparak yaşayarak öğrenmeye dayalı olduğundan uzaktan eğitimde etkinlik ve deneye dayalı eğitim yapılamaz hale gelmiştir. Fen bilimleri öğretmenlerinin fen eğitiminde yaşadığı sıkıntılar sadece etkinlik ve deneye dayalı değil aynı zamanda fen ve mühendislik uygulamalarında da öğrenciyle iletişimde sıkıntılar yaşamaları zorluklarını getirmiştir.

#### **Araştırmanın Amacı**

Bu araştırmanın temel amacı, Fen bilimleri Öğretmenlerinin Covid 19 salgınında karşılaştıkları sorunları ve bu sorunlara ilişkin çözüm önerilerini belirlemektir.

#### **Problem Cümlesi**

Fen Bilimleri Öğretmenlerinin Covid 19 salgını sürecinde karşılaştıkları sorunlar ve bu sorunlara ilişkin önerileri nelerdir?

#### **Alt Problemler**

1. Fen Bilimleri Öğretmenlerinin Covid 19 salgınında karşılaştıkları sorunlar nelerdir?
2. Fen Bilimleri Öğretmenlerinin Covid 19 salgınında karşılaştıkları sorunlara ilişkin çözüm önerileri nelerdir?

#### **YÖNTEM**

Bu bölümde Araştırmanın Deseni, Çalışma Grubu, Veri Toplama Aracı, Verilerin Toplanması ve Analizine yer verilmiştir.

#### **Araştırmanın Deseni**

Bu araştırma olgubilim deseninde nitel bir araştırmadır. Olgubilim deseninde amaç bireylerin bir olguya ilişkin yaşantılarını, algılarını ve bunlara yüklediği anlamları belirlemektir. Olgu bilim araştırmaları nitel bir araştırmanın doğasına uygun olarak kesin ve genellenebilir sonuçlar ortaya çıkarmayabilir. Ancak bir olguyu daha iyi tanımamıza ve anlamamıza yardımcı olacak sonuçlar sağlayacak örnekler, açıklamalar ve yaşantılar ortaya koyabilir. Bu yönüyle hem bilimsel alanyazına hem de uygulamaya önemli katkılar getirebilir (Yıldırım ve Şimşek, 2011, Akt. Konan, Yılmaz ve Bozanoğlu, 2017:109).

### Çalışma Grubu

Araştırmanın çalışma grubunu 2020-21 öğretim yılında Malatya ilindeki ortaokulda görev yapan fen bilimleri öğretmenlerinden 16 öğretmen, Gaziantep ilinden 5 öğretmen, Şanlıurfa ilinden 3 öğretmen, İzmir ilinden 2 ve Ankara ilinden 2 öğretmen olmak üzere; fen bilgisi öğretmenlerinin Koronavirüs (Covid-19) Salgınında karşılaştıkları sorunları ve çözüm önerilerine ilişkin görüşlerini belirten toplam 28 öğretmen oluşturmaktadır. Katılımcılar Ö1, Ö2, Ö3 şeklinde kodlama yöntemiyle çizelge 1’de belirtilmiştir. Katılımcıların demografik özellikleri çizelge 1’de verilmiştir.

### Çizelge 1

#### *Fen Bilimleri Öğretmenlerinin Demografik Özelliklerine İlişkin Bilgiler*

| Katılımcı | Cinsiyet | Kıdem |
|-----------|----------|-------|
| Ö1        | E        | 25    |
| Ö2        | E        | 15    |
| Ö3        | K        | 19    |
| Ö4        | K        | 6     |
| Ö5        | E        | -     |
| Ö6        | E        | -     |
| Ö7        | K        | 18    |
| Ö8        | E        | 14    |
| Ö9        | K        | 25    |
| Ö10       | K        | -     |
| Ö11       | E        | 13    |
| Ö12       | K        | 16    |
| Ö13       | K        | 11    |
| Ö14       | K        | 14    |
| Ö15       | K        | 4     |
| Ö16       | K        | 5     |
| Ö17       | K        | 24    |
| Ö18       | K        | 5     |
| Ö19       | K        | 14    |
| Ö20       | K        | 3     |
| Ö21       | K        | 3     |
| Ö22       | K        | 25    |
| Ö23       | K        | 1     |
| Ö24       | K        | 5     |
| Ö25       | K        | 8     |
| Ö26       | K        | 1     |
| Ö27       | E        | 15    |
| Ö28       | K        | -     |

Çizelge 1 incelendiğinde araştırmaya 21’i kadın 7’si erkek olmak üzere 28 fen bilimleri öğretmeni katıldığı görülmektedir. Bunlardan 16 öğretmen Malatya, 5 öğretmen Gaziantep, 2 öğretmen Ankara, 3 öğretmen Urfa ve 2 öğretmen İzmir’den katılım sağlanmıştır. Katılımcılardan 25 – 24 hizmet yılı arası, 4 öğretmen, diğerleri sırayla 19-15 hizmet yılı arası 4 öğretmen, 14-11 hizmet yılı arası 5 öğretmen, 10- 1 hizmet yılı arası 9 öğretmen, fen bilimleri ders öğretmeni olarak görev yaptıklarını belirtmişlerdir.

### **Veri Toplama Aracı**

Araştırmanın veri toplama aracı, araştırmacılar tarafından geliştirilen ve iki bölümden oluşan yarı yapılandırılmış görüşme formudur. Birinci bölümde katılımcıların cinsiyet ve kıdemlerini belirlemek amacıyla iki soru yer almaktadır. İkinci bölümde ise fen bilimleri öğretmenlerinin Koronavirüs (Covid-19) Salgınında karşılaştıkları sorunlar ve çözüm önerilerini belirlemeyi amaçlayan 6 açık uçlu soru yer almaktadır.

### **Verilerin Toplanması ve Analizi**

Malatya, Gaziantep, Ankara, Urfa ve İzmir illerindeki ortaokullarda fen bilimleri öğretmeni olarak görev yapanlardan, fen bilimleri öğretmenlerinin Koronavirüs (Covid-19) Salgınında karşılaştıkları sorunlar ve çözüm önerilerine ilişkin görüşleri yarı yapılandırılmış görüşme formu aracılığıyla elde edilmiştir. Bu bilgilere araştırmacılar tarafından çalışma grubu ile WhatsApp aracılığı ile Word dosyası halinde görüşme formu ve Google form aracılığıyla ulaşılmıştır.

Yarı yapılandırılmış görüşme yoluyla elde edilen veriler içerik analizi yoluyla çözümlenmiştir.

## **BULGULAR**

Bu bölümde araştırmanın amacını gerçekleştirmek amacıyla toplanan verilerin analizi sonucu ulaşılan bulgular ve bu bulgulara ilişkin yorumlara yer verilmiştir.

### **Birinci Alt Probleme İlişkin Bulgular ve Yorum**

Araştırmanın birinci alt problemi “Fen Bilimleri Öğretmenlerinin Covid-19 salgınında karşılaştıkları sorunlar nelerdir?” biçiminde düzenlenmiştir. Bu alt probleme yanıt bulmak amacıyla fen bilimleri öğretmenlerinin yarı yapılandırılmış görüşme formu aracılığıyla sorulan sorulara verdikleri yanıtlar içerik analizi yoluyla çözümlenmiştir.

Fen bilimleri öğretmenlerinin Covid-19 salgınında karşılaştıkları sorunları belirlemek amacıyla fen bilimleri öğretmenlerine yarı yapılandırılmış görüşme formunda “Okullarda bu olağan dışı dönemde hangi sorunlar yaşanmaktadır?”, “Okulların yüz yüze öğrenime açılmasıyla karşılaştığınız/karşılaşabileceğiniz sorunlar nelerdir?” ve “Uzaktan öğretimde dersinizde ne tür sorunlar yaşanmaktadır” soruları yöneltilmiştir. Katılımcılar, hem yüz yüze eğitimin hem de uzaktan öğretimin aynı anda olduğu dönemde görüşme formundaki soruları cevaplamışlardır.

Katılımcıların “Okullarda bu olağan dışı dönemde hangi sorunlar yaşanmaktadır?” sorusuna verdikleri yanıtlar analiz edilmiş ulaşılan sonuçlar çizelge 2’de verilmiştir.

### **Çizelge 2**

*Fen Bilimleri Öğretmenlerinin Okullarında Bu Olağan Dışı Dönemde Hangi Sorunlar Yaşandığına İlişkin Bulgular*

| Sorunlar   | f  |
|--|----|
| Öğrencilerin maske kullanamaması ve sosyal mesafeye uymamaları               | 10 |
| Okulların temizlik ve hijyeni sağlayamaması                                  | 8  |
| Canlı ders katılımının az olması   | 2  |
| Uzaktan eğitimde verimin düşük olması  | 2  |
| Uzaktan ders anlatım problemleri, sisteme giriş problemleri                  | 1  |
| Hasta olanlarla iç içe olmak   | 1  |
| Öğrencilerin teknolojik imkansızlıklar, iletişim araçlarının kullanılamaması | 1  |
| Uzaktan öğretimde ders takibi zorluğu  | 1  |
| Maskenin ders anlatımında öğretmene çıkardığı sorunlar                       | 1  |
| Ruhsal sıkıntılar  | 1  |
| Çocukların temaslı olup olmadığının bilinmemesi                              | 1  |
| İdarenin beceriksizliği  | 1  |
| Sıkıntı yok  | 1  |

Çizelge 2 incelendiğinde fen bilimleri öğretmenlerinin bu olağan dışı dönemde okullarda yaşadıkları sıkıntılardan en önemli sorun olarak “*Öğrencilerin maske kullanamaması ve sosyal mesafeye uymamaları*” sorununu ifade etmişlerdir. Bundan sonraki yanıtlar sırayla, “*Okulların temizlik ve hijyeni sağlayamaması*”, “*Canlı ders katılımının az olması*”, “*Uzaktan eğitimde verimin düşük olması*”, “*Uzaktan ders anlatım problemleri, isteme giriş problemleri*”, “*Hasta olanlarla iç içe olmak*”, “*Öğrencilerin teknolojik imkansızlıklar, iletişim araçlarının kullanılamaması*”, “*Uzaktan öğretimde ders takibi zorluğu*”, “*Maskenin ders anlatımında öğretmene çıkardığı sorunlar*”, “*Ruhsal sıkıntılar*”, “*Çocukların temaslı olup olmadığının bilinmemesi*”, “*İdarenin beceriksizliği*” ve “*sıkıntı yok*” izlemektedir.

Fen bilimleri öğretmenlerinin okullarda bu olağan dışı dönemde hangi sorunlar yaşandığına dair verdikleri yanıtlar bir bütün olarak incelendiğinde öğrencilerin maske kullanımına dikkat etmedikleri ve sosyal mesafeyi gözetemediklerini ifade etmişlerdir. Okulların ise hijyen ve temizliği tam olarak sağlayamadığı ve idarenin olumsuz tutumlarının ortama yansıdığı belirlenmektedir. Ö11’in “*Hasta olanlarla iç içe olmak*” sözünde, temaslı olanların da okulda olduğunu ifade ettiği düşünülebilir. Ö9, Ö12 canlı derse katılımın az olduğunu belirtmişlerdir.

Katılımcıların bu soruyla ilgili iki öğretmen görüşü şöyledir:

“*Canlı dersler ile öğretim faaliyetlerine devam etmekte olduğumuzdan sınıftaki tüm öğrencilerin dersleri takibini sağlayamamak, bazı öğrencilerimizin teknolojik imkansızlıklar sebebi ile iletişim araçlarını kullanamamaları, tüm öğrencilerin aynı imkanlara sahip olmamasından kaynaklanan eşitsizliği bertaraf edememek, sağlıklı iletişim kuramamak, sınıf ortamında oluşturulan sevgi bağını ekrandan kurmanın zorluğunu yaşıyorum.*” (Ö12)

“*Sınıfları iki gruba ayırmış olsak bile yine de mevcutların fazla olmasından kaynaklı kapalı ortamda uzun süre kalmamız gerekiyor. Bir de öğrenciler su içmek ve maske değiştirmek istiyorlar. Bunu okul içinde yapamıyorlar. Bahçede arkadaşlarından uzak bir ortamda yapabilirsin desen de bunun da riski oluyor. Bir de sınıfların iki gruba ayrılmasından kaynaklı ders saatimiz yarı yarıya düşüyor. Konuyu yetiştirsek bile pekiştirip soru çözümü yapma imkânımız kalmıyor.*” (Ö18)

Katılımcılardan Ö18, okulda yapılan yüz yüze eğitimde yaşadıkları sıkıntılardan bahsetmiş. Öğrencilerin maske kullanımı ile ilgili tutumlarının farklı olduğunu ifade etmiş ve sınıfların ikiye ayrılmasının aynı zamanda sürenin yarım saat gibi kısa bir sürede gerçekleştirilmesinin istenmesi, konunun tam olarak öğrenciler açısından anlaşılamayacağını belirtmiştir.

Ö12 ise canlı derslere katılım gösteren öğrencilerin takibini yapmakta zorluk çektiğini belirtmiş ve tüm öğrencilerin canlı derslere katılım gösterememesini eşitsizlik olarak ifade etmiştir. Teknolojik imkanlardan faydalanamayan öğretmenlerimizin de bu konuda sıkıntılar yaşadıklarını belirtmiştir.

Katılımcılardan okulun temizliği, hijyeni ve öğrenciyle yaşanan durumlarla ilgili üç öğretmen görüşü şöyle:

“Okullarda bahsedildiği gibi önlemler alınmıyor. Dezenfektan sıkıntısı yaşadık, okullar hiç dezenfekte edilmemişti.” (Ö21)

“İdareciler ve öğretmenler olarak öğrencilere ne kadar uyarılarda bulunsak da öğrenciler pek özen göstermiyorlar.” (Ö5)

“Velilerin kalabalıklığı ve okulların yeterince hijyeni sağlayamamaları” (Ö6)

Öğretmenler, bu dönemde temizlik ve hijyenin okul yönetimi tarafından tam olarak sağlanamadığını ve öğrencilerin temizlik, maske ve mesafe konusunda tutarsız davranışlarını kontrol etmekte güçlük yaşadıklarını ifade etmişlerdir. Öğretmenler özellikle öğrencilerdeki davranış değişimleri için uyarıların işe yaramadığını ifade etmişlerdir.

Okullardaki Covid-19 ile ilgili yapılan çalışmaların temizlik, hijyen sağlama ve maske, mesafe kurallarının uygulanmasının hem afiş hem de sözel olarak ifade edilse de bu durumun pek dikkate alınmadığı katılımcıların yanıtlarında görülmektedir. Özellikle öğrencilerin bu konuda bilinçlendirilse dahi davranış değişimlerinin görülmemesi durumun ciddi bir boyuta taşınacağı katılımcıların verdiği cevaplardan çıkarılabilir.

Katılımcıların görüşme formundaki “Okulların yüz yüze öğrenime açılmasıyla karşılaştığınız / karşılaşılabileceğiniz sorunlar nelerdir?” sorusuna verdikleri yanıtlar analiz edilmiş ulaşılan sonuçlar çizelge 3’de verilmiştir.

### Çizelge 3

#### *Fen Bilimleri Öğretmenlerinin Okullarının Yüz Yüze Öğrenime Açılmasıyla Karşılaştıkları Sorunlara İlişkin Bulgular*

| Sorunlar                                      | f |
|---|---|
| Sosyal mesafeyi korumak güç                   | 8 |
| Öğrencilerde maske bilincinin olmaması        | 6 |
| Kalabalık sınıflar bulaşma riskini artırıyor. | 4 |
| Hijyen temizlik sıkıntısı                     | 5 |
| Covid-19 hasta sayısında artış                | 5 |
| Maskeyle ders anlatmanın zorluğu              | 3 |
| Sorun yaşanmaz                                | 2 |
| Ders yükünde artış                            | 1 |
| Ulaşımında kalabalıklık                       | 1 |
| Öğrencilerde devam sorunu                     | 1 |

Çizelge 3 incelendiğinde fen bilimleri öğretmenleri okullarının yüz yüze öğrenime açılmasıyla karşılaştıkları sorunlardan en önemlisinin “*Sosyal mesafeyi korumak güç*” olarak belirtmişlerdir. Bundan sonraki sorunlar sırasıyla; “*Kalabalık sınıflar, bulaşma riskini artırıyor*”, “*Öğrencilerde maske bilincinin olmaması*”, “*Hijyen ve temizlik sıkıntısı*”, “*Covid-19 hasta sayısında artış*”, “*Maskeyle ders anlatmanın zorluğu*”, “*Sorun yaşanmaz*”, “*Ders yükünde artış*”, “*Ulaşımında kalabalıklık*” ve “*Öğrencilerde devam sorunu*” izlemektedir. Ö8 ve Ö1 kodlu öğretmenler bu soruya yanıt vermemişlerdir.

Katılımcıların, okullarında yüz yüze öğrenime açılmasıyla karşılaştıkları sorunlara ilişkin görüşleri bir bütün olarak değerlendirildiğinde, sosyal mesafenin korunamamasından dolayı Covid-19 Salgınının yayılım hızının artacağı görüş hakimdir. Maske çoğu insan tarafından kullanımı zor bir eşya haline geldi. Özellikle nefes ritmini bozduğundan maske, itici bir özelliğe sahip olmuştur. Ö10, Ö17 ve Ö28 öğretmenlerinin maskeyle ders anlatmanın zorluğunu ifade etmişlerdir. Bunun yanında sınıfların kalabalıklığı maskeyi de anlamsızlaştırmaktadır. Ö12, Ö18, Ö21 ve Ö22 kalabalık sınıfların bulaşma hızını artıracaklarını ifade etmişlerdir.

Özellikle yüz yüze eğitimin öğrenciler açısından gerekli olduğu bir gerçek. Bundan dolayı Covid-19’un doğurduğu sıkıntılar göz ardı edilemez, fakat eğitimin devam etmesi gerektiği görüşü de öğretmenlerimiz arasında kabul gördüğü belirtilebilir. Öğretmenlerden Ö2 ve Ö27 yüz yüze eğitimde herhangi bir sıkıntı yaşanmayacağına dair görüş de bu doğrultuda belirtmişlerdir.

Bu soruyla ilgili üç öğretmen görüşü şöyledir:

“*Salgın sebebi ile büyük bir kaygı yaşayacağım, belki de kalabalık ortam sebebi ile hastalığa yakalanacağım. Bazı velilerimiz endişe sebebi ile öğrencilerini göndermek istemeyeceği için bütünlük yine sağlanamayacak. Okulda öğrencilerin hijyen kurallarına uymalarının sağlanmasından da sorumlu olacağım için daha fazla ve dikkatli çalışmam ve öğrencileri denetlemem gerekecek. Okulda yapılan dersler ile ders süremi tamamlayamadığım için hem okuldan hem evden çalışmak zorunda kalıp, normalden çok daha fazla iş yükü yaşayacağım.*” (Ö12)

“*Öğrencilere rehberlik yaparken onlarla aramıza mesafe koymak iletişimi zorlaştırdı. Maskeli (çift maske kullandım) ders anlatmak nefesimi düzenleyememe neden oldu. Ruhsal olarak daha zor bir süreç yaşadık.*” (Ö14)

“*Temizlik ve mesafe en zorlanacak sorun olacaktır. Havaların soğumasıyla kapalı ortam sıkıntı teşkil edecek.*” (Ö13)

Ö12 okulda hastalığın bulaş hızının fazla olacağından, hastalığa yakalanma kaygısını taşıdığını ifade etmiştir. Öğrencilerin Covid-19 salgını döneminde alınan kuralları uygulamaları için denetim görevinin öğretmenlerde olacağını belirtmiş ve ders yükünün hem ev hem de iş hayatını etkileyeceğini belirtmiştir. Ö14 ise maskenin ders anlatırken nefes alma ritminde bozulma olduğunu ifade etmektedir. Bu durumun kendisini zorladığını belirtmiştir.

Katılımcıların görüşme formundaki “Uzaktan öğretimde dersinizde ne tür sorunlar yaşanmaktadır?” sorusuna verdikleri yanıtlar analiz edilmiş ulaşılan sonuçlar çizelge 4’de verilmiştir.

## Çizelge 4

*Fen Bilimleri Öğretmenlerinin Uzaktan Öğretimde Derslerinde Ne Tür Sorunlar Yaşandığına Dair Bulgular*

| Sorunlar   | f  |
|--|----|
| Derse katılımın az olması  | 13 |
| İnternet ve PC erişimi yok   | 10 |
| Grup etkinlikleri yapılmıyor ve öğrenciler arasında etkileşim azalıyor | 4  |
| Sistemsel sıkıntılar   | 3  |
| Materyal eksikliği   | 2  |
| Verimin düşük olması   | 2  |
| Teknolojik araç kullanmama   | 1  |
| Anlaşılması zor konular  | 1  |
| Öğrencilerin ders dinlemede sıkıntılar çekmesi                         | 1  |
| Ders kontrolü zorluğu  | 1  |

Çizelge 4 incelendiğinde katılımcıların uzaktan öğretimde derslerinde yaşanan sorunların en önemlisinin öğrencilerin derse katılımının az olduğunu ifade etmişlerdir. Bundan sonrasını sırasıyla, “İnternet ve PC erişimi yok”, “Grup etkinlikleri yapılmıyor ve öğrenciler arasında etkileşim azalıyor”, “Sistemsel sıkıntılar”, “Materyal eksikliği”, “Verimin düşük olması”, “Teknolojik araç kullanmama”, “Anlaşılması zor konular”, “Öğrencilerin ders dinlemede sıkıntılar çekmesi” ve “Ders kontrolü zorluğu” izlemektedir.

Katılımcıların uzaktan öğretimde yaşamış oldukları sorunlara ilişkin verdikleri yanıtlar bir bütün olarak değerlendirildiğinde internet alt yapısının olmaması ve buna bağlı olarak derse katılımın az olmasını beraberinde getirdiği düşünülebilir. İnternet erişimi olsa dahi aktif derse katılan öğrenciler, grup etkinliklerinden ve arkadaşlarıyla iletişimden yoksun kaldıkları katılımcılar tarafından belirtilmiştir.

Bu soruyla ilgili üç öğretmen görüşü şöyledir:

“Katılımın az olması sebebi ile tüm öğrenciler arasında bütünlük sağlayamamak, deney ve gözlem yapamamak, bu sebeple bazı kazanımların eksik kalması.” (Ö12)

“Yaparak yaşayarak öğrenmenin esas olduğu dersimizde uzaktan eğitimle ne yazık ki bu durumu yaşayamıyoruz.” (Ö14)

“Yoklama konusunda sorunlar yaşıyorum. İnternet kaynaklı öğrencilerin katılımında aksaklıklar olabiliyor. Öğrenciler derse girebilseler bile sesin sürekli kesildiğini söylüyorlar. Okullardaki gibi teneffüs olmadığı için çocuklar birbirleri ile olan konuşma isteklerini ders esnasında gidermeye çalışıyorlar. Bu da kısıtlı olan vaktimizin daha da azalmasına neden oluyor.”(Ö18)

Fen bilimleri dersini Ö14 yaparak yaşayarak öğrenmeye dayalı olduğunu ifade etmiştir. Sistemsel sıkıntılarının ders anında yaşattığı olumsuzlukları ifade eden Ö18 öğrencilerin arkadaş özlemine de dikkat çekmiştir. Öğrencilerin çoğunun uzaktan öğretime alt yapı yetersizliğinden katılamadığı bilinmektedir. Bu sorunun çözümü için Bakanlığın çalışmaları var. Fakat yapılan çalışmaların çoğunun öğrencinin bulunduğu ortama yeterince yansımadağı söylenebilir.

Öğrencilerin içinde bulunduğu durumu Ö1 şöyle ifade etmiştir:

“En büyük sorun öğrencilerin derse katılamaması. Katılan öğrencilerin birçoğunun telefonla katılması. Katılan öğrencilerin kendilerine ait odalarının olmamasından dolayı aile fertleriyle beraber ders dinlemeleri.”



Öğrencilerin özellikle ders çalışma ortamlarında aile ile bir arada bulunması, öğrenci açısından dersin anlaşılabilirliğini azaltmakta olduğu fen bilimleri öğretmeni Ö1 tarafından ifade edilmiştir. Ortamda ailenin olması öğrencinin derse katılımını engelleyeceğinden, öğretmenin öğrenciyle iletişim kurmasında güçlükler yaşanabilir. Bu durumun öğretmen ve öğrenci arasındaki iletişimde kopukluğu beraberinde getireceği ve öğretimi doğrudan engelleyeceği söylenebilir.

### İkinci Alt Probleme İlişkin Bulgular ve yorum

Araştırmanın ikinci alt problemi “Fen Bilimleri Öğretmenlerinin Covid 19 salgınında karşılaştıkları sorunlara ilişkin çözüm önerileri nelerdir?” biçiminde düzenlenmiştir. Bu alt probleme yanıt bulmak amacıyla fen bilimleri öğretmenlerinin yarı yapılandırılmış görüşme formu aracılığıyla sorulan sorulara verdikleri yanıtlar içerik analizi yoluyla çözümlenmiştir.

Fen bilimleri öğretmenlerinin Covid-19 salgınında karşılaştıkları sorunlara ilişkin çözüm önerilerinin belirlemek amacıyla fen bilimleri öğretmenlerine yarı yapılandırılmış görüşme formunda “Okullarda bu olağan dışı dönemde yaşanan sorunların çözümü için neler yapılmaktadır?”, “Okulların yüz yüze eğitime açılmasıyla karşılaştığınız / karşılaşılabileceğiniz sorunların çözümü için neler önerebilirsiniz?” ve “Uzaktan öğretimde dersinizde yaşadığınız sorunlara ilişkin çözüm önerileriniz nelerdir?” soruları yöneltilmiştir.

Katılımcıların görüşme formundaki “Okullarda bu olağan dışı dönemde yaşanan sorunların çözümü için neler yapılmaktadır?” sorusu analiz edilmiş ulaşılan sonuçlar çizelge 12’de verilmiştir.

#### Çizelge 5

#### *Okullarda Bu Olağan Dışı Dönemde Yaşanan Sorunların Çözümü İçin Neler Yapıldığına İlişkin Bulgular*

| Görüşler                               | f |
|--|---|
| Uyarılar yapılıyor                     | 9 |
| Öğretmenler hijyen çalışmaları yapıyor | 5 |
| Sınıfların havalandırılması            | 3 |
| Ücretsiz tablet dağıtımı               | 2 |
| Hiçbir şey yapılmamakta                | 2 |
| Öğrencilere yardımcı kaynak            | 2 |
| EBA destek noktalarının çalışması      | 1 |
| HES kodu uygulaması                    | 1 |
| Sistem bilgilendirmesi                 | 1 |

Çizelge 5 incelendiğinde fen bilimleri öğretmenlerinin okullarda bu olağan dışı dönemde yaşanan sorunların çözümü için neler yapılmaktadır sorusuna en sık yanıt “*uyarılar yapılıyor*” şeklinde ifade edilmiştir. Bundan sonraki görüşler sırasıyla “*Öğretmenler hijyen çalışmaları yapıyor*”, “*Maske ve mesafe uygulamaları*”, “*Sınıfların havalandırılması*”, “*Ücretsiz tablet dağıtımı*”, “*Hiçbir şey yapılmamakta*”, “*Öğrencilere yardımcı kaynak*”, “*EBA destek noktalarının çalışması*”, “*HES kodu uygulaması*” ve “*Sistem bilgilendirmesi*” izlenmektedir.

Çizelge bir bütün olarak ele alındığında Covid-19 Salgını sürecinde sık sık uyarılar yapıldığını ve katılımcılar kendilerinin temizlik ve hijyen çalışmalarına katıldıklarını belirtmişlerdir. Katılımcılardan bir öğretmenimizin ilgili görüşü şöyle:

“Öğretmenler kendi imkanlarıyla hijyen ve dezenfeksiyonu sağlamaya çalışıyorlar.” (Ö21)

Yüz yüze eğitimin başlamasıyla katılımcılar, kalabalıklaşan okulda özellikle havalandırmanın yapıldığını ve sınıfların havalandırılmasının ders esnasında da devam ettiğini ifade etmişlerdir. Katılımcılardan iki öğretmenin ilgili görüşü şöyle:

“Ders esnasında sınıf kapıları ve camları olabildiğince açık tutulmaya çalışılıyor. Hatta camları açık tuttuğumuz için velilere öğrencilerimi daha sıkı giydirelim diye mesajlar atıldı. Ders saat sayısının yarı yarıya düşmesi ile ilgili de gerekli görüldüğü durumlarda ilave soru çözümü saatleri yapıyorum.” (Ö18)

“Okul yönetimi düzenli temizlik, dezenfektasyon çalışması ve havalandırma yapıyor. Sosyal mesafe, maske zorunluluğu uygulanıyor.” (Ö17)

EBA destek noktalarının varlığı ve EBA tv yayınlarının internet alt yapısına sahip olmayan öğrencilere yardımcı olduğu belirtilmiştir. Özellikle Bakanlığın EBA TV çalışması süreçte öğrencilere en çok yarar sağlayan çalışmalardan biri olduğu Ö12 tarafından belirtilmiştir.

Katılımcılardan bir öğretmenin ilgili görüşü şöyle:

“Hibrit eğitim sistemi ile sınırlı da olsa öğrencilerin okula gelmesi çalışmaları yürütülmekte (bazı sınıf düzeylerinde), internet imkânı olmayan öğrenciler için okul ve EBA destek noktalarının kullanımı sağlanmakta, EBA TV yayınları ile kazanımlar aktarılmaya çalışılmakta.” (Ö12)

Katılımcıların görüşme formundaki “Okulların yüz yüze eğitime açılmasıyla karşılaştığınız / karşılaşılabileceğiniz sorunların çözümü için neler önerebilirsiniz?” sorusuna verdikleri yanıtlar analiz edilmiş ulaşılan sonuçlar çizelge 6’da verilmiştir.

#### Çizelge 6

*Okulların Yüz Yüze Eğitime Açılmasıyla Karşılaştığınız/Karşılaşılabileceğiniz Sorunların Çözümünün Neler Olabileceğine Dair Bulgular*

| Görüşler                               | f |
|--|---|
| Uzaktan eğitime devam edilmeli         | 7 |
| Bilinçlendirilme yapılmalı             | 4 |
| Seyreltilmiş eğitim                    | 3 |
| Maske ve mesafe sürekli hatırlatılmalı | 3 |
| Okulun açılması                        | 3 |
| Temaslılar okula gelmemeli             | 2 |
| Daha fazla önlem                       | 2 |
| Müfredatta sadeleştirme yapılmalı      | 1 |
| Canlı ders saatleri azaltılmalı        | 1 |
| Sınıflar birleştirilmeli               | 1 |
| Yüz yüze eğitim sonlandırılmalı        | 1 |
| Sınavlar olmasın                       | 1 |

Çizelge 6 incelendiğinde okulların yüz yüze eğitime açılmasıyla karşılaştığınız / karşılaşılabileceğiniz sorunların çözümüne ilişkin fen bilimleri öğretmenleri en çok “uzaktan eğitime devam edilmesi” önerisinde bulunmuşlardır. Bundan sonraki öneriler sırasıyla “Bilinçlendirilme yapılmalı”, “Seyreltilmiş eğitim”, “Maske ve mesafe sürekli hatırlatılmalı”, “Okulun açılması”, “Temaslılar okula gelmemeli”, “Daha fazla önlem”,

“Müfredatta sadeleştirme yapılmalı”, “Canlı ders saatleri azaltılmalı”, “Sınıflar birleştirilmeli”, “Yüz yüze eğitim sonlandırılmalı” ve “Sınavlar olmasın” izlemektedir.

Çizelge 6 bir bütün olarak değerlendirildiğinde öğretmenlerin uzaktan eğitime devam edilmesi görüşünü daha çok ifade ettiği görülmektedir. Covid-19 Salgınının bulaşıcılığının farkında olarak bu kararın en uygunu olduğunu düşündüklerini görmekteyiz. Ö9, Ö20, Ö6, Ö23 kodlu öğretmenler bilinçlendirmenin yapılması gerektiğini belirtmişlerdir. Salgınin tüm ülkelerde kolay kolay azalmayacağını düşünen öğretmenlerden Ö19, Ö4, Ö21 seyreltilmiş sınıflarla derslere devam edilebileceğini ifade etmişlerdir. Bu soruya Ö8, Ö11, Ö15, Ö1 fen bilimleri öğretmenleri cevaplamamışlardır. Katılımcılardan ikisinin bu konuyla ilgili görüşleri şöyle:

“Bir süre daha canlı derse devam edilmesi. Her ne kadar okullarda ders anlatmayı çok istesem de gerekmede gibi duruyor.” (Ö18)

“Çözüm pek de kolay gözüküyor, uzaktan eğitim bu süreçte en mantıklı bir yol olacak gibi.” (Ö13)

Covid-19 salgınının tedbirler azaltıldığında tekrar artış gösterdiğini tüm öğretmenlerimizin artık kabullendiğini ve salgının kısa bir zaman içerisinde son bulmayacağını düşündüklerini söyleyebiliriz. Ö13 ve Ö18 sürecin kolay kolay sonlanmayacağını düşündüklerinden uzaktan eğitimin en doğru çözüm olduğunu ifade etmekte.

“Şanlıurfa ilinde sınıf mevcutları her dönem de bir problem, mümkün olduğunca fazla bina inşa edilip derslik sayısı artırılmalı. Sınıf mevcutları 60-70 kişi.” (Ö21)

Sınıfların kalabalıklığı çoğu okullarımızın problemi haline gelmiştir. Ö21 yaşadıkları en büyük sıkıntının sınıfların kalabalıklığı, bu dönemde de bu sorunun etkisini daha çok hissettiklerini belirtmektedir. Sınıfların mevcutlarının azaltılabilmesi için okul sayısında artışa gidilebilir.

Katılımcıların görüşme formundaki “Uzaktan öğretimde dersinizde yaşadığınız sorunlara ilişkin çözüm önerileriniz nelerdir?” sorusuna verdikleri yanıtlar analiz edilmiş ulaşılan sonuçlar çizelge 7’de verilmiştir.

#### Çizelge 7

#### Uzaktan Öğretimde Derste Yaşanılan Sorunlara İlişkin Çözüm Önerilerine Dair

#### Bulgular

| Görüşler  | f  |
|---|----|
| Tablet dağıtımı adil bir şekilde yapılmalı                  | 10 |
| Ücretsiz internet erişimi sağlanmalı                        | 9  |
| Basit etkinlikler yapılmalı                                 | 3  |
| Animasyonlar kullanılmalı                                   | 2  |
| Teknolojik alet kullanımı konusunda bilgilendirme yapılmalı | 2  |
| Süreç gösterecek  | 2  |
| Yüz yüze eğitime geçilmeli                                  | 2  |
| Alt yapının düzenlenmesi                                    | 2  |
| Veli ile iletişim   | 2  |
| Ek ders yapmak  | 1  |
| Müfredat azaltılmalı  | 1  |
| Ailelerin bilinçli olması                                   | 1  |
| Sivil toplum kuruluşlarından destek alınması                | 1  |

Çizelge 7 incelendiğinde fen bilimleri öğretmenlerinin uzaktan öğretimde derslerinde yaşadıkları sorunlara ilişkin en çok “*Tablet dağıtımının adil bir şekilde yapılmalı*” çözüm önerisi olarak ifade ettikleri görülmektedir. Bundan sonraki görüşler sırasıyla “*Ücretsiz internet erişimi sağlanmalı*”, “*Basit etkinlikler yapılmalı*”, “*Animasyonlar kullanılmalı*”, “*Teknolojik alet kullanımı konusunda bilgilendirme yapılmalı*”, “*Süreç gösterecek*”, “*Yüz yüze eğitime geçilmeli*”, “*Alt yapının düzenlenmesi*”, “*Veli ile iletişim*”, “*Ek ders yapmak*”, “*Müfredat azaltılmalı*”, “*Ailelerin bilinçli olması*”, “*Ailelerin bilinçli olması*” ve “*Sivil toplum kuruluşlarından destek alınması*” izlemektedir.

Çizelge 7’deki bütün görüşler ele alınarak incelendiğinde fen bilimleri öğretmenlerinin dersleriyle olan sıkıntıdan çok, uzaktan eğitimin getirdiği sorunlara çözüm önerilerini ifade ettikleri görülmektedir. Özellikle öğrencilerin tabletlerinin olmayışı veya internet alt yapılarının yokluğu zaten dersin işlenmesine engel olduğundan, öğretmenler öncelikle öğrenciye internet ve tablet dağıtımıyla ulaşılmasının sağlanmasını ifade etmişlerdir. Ö21, Ö5, Ö13, Ö25, Ö6, Ö16, Ö11, Ö22, Ö1, Ö23 tablet dağıtımının adil bir şekilde yapılması gerektiğini belirtmişlerdir. Ö20, Ö25, Ö24, Ö6, Ö19, Ö16, Ö11, Ö22, Ö1 internet erişiminin ücretsiz olarak sağlanmasının hem öğretim hem de öğrenciler açısından faydalı olacağını belirtmişlerdir.

Katılımcıların bu soruyla ilgili görüşleri şöyle:

“*Her öğrenciye tablet ve internetinin sağlanması ve dersi dinlemeleri için kulaklıklarının olması*” (Ö1)

“*internet çözümü için öğrencilere sınırsız internet verilmeli tablet ve bilgisayar dağıtımı hızlanmalı*” (Ö16)

Fen bilimleri öğretmenlerinin uzaktan öğretim yapabildiği veya ulaşabildiği öğrencileriyle dersin verimli geçmesi için Ö4 ve Ö12 animasyonlardan faydalanmaları gerektiği ve sistemde bu gibi animasyonların sayısının artırılmasını ifade etmişlerdir. Bu konuyla ilgili katılımcılardan iki öğretmen görüşü şöyle:

“*Deney ve gözlemler için etkileşimli animasyonlar kullanmak anlaşılabilirliği sağlayabilir. EBA ya da farklı kaynaklar için animasyon sayısı artırılabilir.*”

“*Mümkün olduğu kadar basit materyallerle öğrencilerin etkinlik yapmasını sağlamalıyız. Sınıf ortamında birlikte yapmasak da onlara yol göstererek kendi kendilerine başarmalarını sağlayabiliriz.*”

Etkinlikler, yüz yüze eğitimde, sınıf ortamında daha kolay yapılabilmekteydi. Uzaktan eğitimde etkinlikler ancak veli desteği ile yapılabilir veya basit etkinlikler öğrencilere yaptırılabilir.

## SONUÇ VE ÖNERİLER

Bulaşıcılığı yüksek olan Covid 19 salgını dünya genelinde bir panik ve tedirginlik oluşturmuş, “evde kalın” çağrısını desteklemek için ülkeler yüz yüze gerçekleştirdikleri eğitimlerine geçici süre ara vermişler; bunun yerine öğrencilerin uzaktan öğretim almaları desteklenmiştir (Üstün ve Özçiftçi, 2020: 147).

Salgın Türkiye’de 11 Mart 2020 tarihinde ilk defa görülmüş ve bu haberdan hemen sonra, 12 Mart 2020’de ilk ve orta dereceli okullar için eğitime ara verildiği ilan edilmiştir (Budak ve Korkmaz, 2020: 72). Bundan sonraki süreçte öğretim düşünülmüş ve öğrencilerin

eksiksiz olarak öğretim basamağındaki dersleri almaları sağlanmaya çalışılmıştır. Öğretimin eksiksiz gerçekleşmesi için yapılan çalışmaların başında uzaktan öğretim gelmektedir. Uzaktan öğretim programı, öğrenci-öğretmen ve öğrenci-öğrenci arasında etkileşimin bulunduğu senkron veya asenkron bir öğretimi ifade etmektedir (Odabaş, 2003:34).Tüm Türkiye’de EBA platformu üzerinde uzaktan eğitim yapılmış. Öğretmen ve öğrenci iletişimi bu uygulama aracılığı ile sağlanmaya çalışılmıştır.

Uzaktan öğretim üzerine yapılan araştırmalarda, uzaktan öğretimin faydalarından bahsedildiği gibi sınırlılıklarının da olduğu bilinmektedir. Öğrenme ortamlarında önemli görülen yüz yüze etkileşimin kurulamaması, öğrenme sürecinde ortaya çıkabilecek sorunlara zamanında ve yeterince cevap verilememesi, çalışma alışkanlığı olmayan öğrenciler için planlama zorluğu, öğrenci sayısındaki fazlalık nedeniyle oluşabilecek iletişim sorunları, sistemsel sıkıntılar ve alt yapı hazırlığındaki mali yük, uzaktan öğretimin getirdiği sıkıntılar arasında sayılmaktadır (Dinçer, 2016).

Fen bilimleri öğretmenleri Covid 19 salgını sürecinde uzaktan öğretimde yaşadıkları sıkıntıların başında sistemsel sıkıntıları görmüş ve fen bilimleri dersinin anlatım yönetimleri, etkinlikleri ve deneylerinden önce, bütün öğrencilere ulaşabilmeyi öngörmüşlerdir. Fakat fen bilimleri dersinin istenen düzeyde verilmesinin önemini de unutmuyarak dersin öğrenci açısından önemli de vurgulanmıştır. Topsakal (1999)’ın belirttiğine göre “kişi öğrendiğini, günlük yaşantısına kolaylık olsun diye uygulamaya koyuyorsa fen’i biliyor demektir.” Bu yüzden fen bilgisini sadece okul içinde edinilen bilgi ve beceriler ile sınırlandırmak doğru değildir. Fen eğitimi ve öğretimi okul içi ve okul dışı etkinliklerden oluşan bütünsel bir süreci temsil eder. Bu süreçte eğitime ve öğretime yardımcı olan unsurlar ise öğretmenler, öğrenciler, ders kitapları, sınıf ortamları, laboratuvar etkinlikleri, ders programları ve ailelerdir (Balbağ ve Karaer, 2016). Laboratuvar etkinlikleri öğrencilerin en çok dikkatini çeken ve sorgulamasına olanak sağlayan ortamları oluşturmaktadır. Daha detaylıca açıklamak gerekirse laboratuvar, yaparak yaşayarak öğrenme, fen bilimlerinin en önemli yanıdır. Laboratuvar ortamı öğrencilerin deney yaparken pratik ve teknik becerilerinin gelişmesine katkı sağlar. Bilimsel süreç becerilerinin (gözlem yapmak, verileri kaydetmek ve verileri birbirleriyle ilişkilendirmek, analiz etmek, sonuç çıkarmak) gelişmesini sağlar (Anılan, 2014: 344). Katılımcı öğretmenlerin görüşleri dikkate alındığında, öğrencilerin bu dersi anlayabilmeleri için dersin sunumunda uzaktan öğretimde yeni yöntem tekniklerin gerekliliği görülmektedir.

Özellikle kırsal kesim öğrencilerinin uzaktan öğretim sürecine nasıl dahil edilebileceği ve derse katılım gösteren öğrencilerin derse olan ilgilerinin artırılmasına yönelik çalışmalar yapılması gerektiği araştırma sonucunda görülmektedir. Öğrencilerin derse katılımlarının artırılması için veli desteğinin alınması gerektiği ve öğrencilerin teknolojik imkanlardan faydalanarak animasyonlar veya etkinlikler düzenlenerek öğrencinin ilgisinin artırılması çalışmaları yapılabilir.

Hibrit eğitim, sınıflar düzeyinde dönem içerisinde gerçekleştirilmiş olup katılımcılar tarafından en çok ifade edilen şeyin henüz okulların bu sürece tam olarak hazır olmadıklarıdır. Okullarda hijyen çalışmalarının tam olarak sağlanamaması ve öğrencilerin maske kullanımındaki sıkıntıları, sosyal mesafeyi koruyamamaları bu dönemde yüz yüze

eğitimin zorluğunu ve uzaktan öğretimin geliştirilerek sürecin yönetilmesini kaçınılmaz kılmaktadır.

### **Öneriler**

Araştırma sonucu ulaşılan bulgulara dayalı olarak geliştirilen öneriler aşağıda sunulmuştur.

#### ***Uygulamacılar İçin Öneriler***

1. Temizlik ve hijyenin önemine dair sunumlar, velilerin de dahil olduğu internet ortamındaki gruplarda paylaşılabilir.
2. Covid-19 Salgınının, sağlık ve ekonomik açıdan topluma vereceği zarar konusunda aileler bilinçlendirilmeli ve bilinçli aile, öğrencilerin maske takması ve sosyal mesafeye uymaları konusundaki uyarılarıyla okul yönetimine yardımcı olabilir.
3. Öğrenciye ders esnasında konu hakkında yorum yapma olanağı verilerek derse katılımının artması sağlanabilir.
4. Veli desteğinin önemi, uzaktan öğretim sürecinde velilere, okul rehber öğretmeni aracılığıyla anlatılabilir.
5. Öğrencilerin maske kullanımını teşvik edebilmek için maskelere zarar vermeden öğrencinin kendi maskesini stickerlarla veya başka maddelerle süsleyerek takmasına izin verilebilir.
6. Uzaktan öğretimde öğrencilerin ilgisini çekecek animasyonlardan faydalanılabilir ve animasyonların sayıları artırılabilir.
7. Ders notları okul aracılığıyla öğrencilere ulaştırılabilir.
8. Öğrenci için hijyen ve temizlik konusunda her ders öncesi kısa bilgilendirmeler yapılabilir.
9. Veliden ders etkinliklerini öğrencisi ile beraber yapması istenebilir.
10. Öğrencilerden konuyla ilgili ilginç etkinlikler planlamaları istenerek, derse katılımının sürekliliği sağlanabilir.

#### ***Araştırmacılar İçin Öneriler***

1. Covid-19 salgınında fen bilimleri öğretmeni olmak daha geniş çaplı bir alanda ve öğretmen sayısı artırılarak nicel bir araştırma konusu yapılabilir.
2. Öğrenciler açısından uzaktan öğretimde fen bilimleri dersinin (buldukları sınıf düzeyine göre) anlaşılabilirlik düzeyi nitel araştırma konusu yapılabilir.
3. Fen bilimleri; fizik, kimya ve biyoloji olmak üzere üç ana branşın birleşiminden oluşur. Bu branşlarla ilgili çalışmalar yapılabilir.
4. Fen bilimlerinde uzaktan öğretimde kullanılan animasyonların öğrencinin derse anlamasına katkısıyla ilgili çalışma yapılabilir.
5. Uzaktan öğretimde velilerin yaşadıkları sıkıntılara ilişkin çalışmalar yapılabilir.

### **KAYNAKÇA**

Anılan, B. (2014). Laboratuvar kullanımı. Ş. S. Anagün ve N. Budan (Ed.). *Fen bilimleri öğretimi*. (1. Baskı). Ankara: Anı yayıncılık.

Cüceloğlu, D. ve Erdoğan, İ. (2016). *Öğretmen olmak*. (23. baskı). İstanbul: Final Kültür Sanat Yayınları.

Bacanak, A., Karamustafaoğlu, O. ve Köse, S. (2003). Yeni bir bakış: eğitimde teknoloji okuryazarlığı. *Pamukkale Üniversitesi Eğitim Fakültesi Dergisi*, 2(14), 191-196.

Bakioğlu, B. ve Çevik, M. (2020). COVID-19 Pandemisi Sürecinde Fen Bilimleri Öğretmenlerinin Uzaktan Eğitime İlişkin Görüşleri. *Turkish Studies*, 15(4), 109-129.

Balay, R. (2004). Küreselleşme, bilgi toplumu ve eğitim. *Ankara Üniversitesi Eğitim Bilimleri Dergisi*. 37(2), 61-88.

Balbağ, Z. ve Karaer, G. (2016). Fen bilgisi öğretmenlerinin fen öğretiminde karşılaştıkları sorunlara yönelik öğretmen görüşleri. *Eğitim ve Öğretim Araştırmaları Dergisi*, 5(3), 1-11.

Bayır, M. (2020). Öğretmenin benimsediği değerlerin öğrenme sürecine etkisi. *NOSYON: Uluslararası Toplum ve Kültür Çalışmaları Dergisi*, (4), 14-24.

Budak, F. ve Korkmaz, Ş. (2020). Covid-19 pandemi sürecine yönelik genel bir değerlendirme: Türkiye örneği. *Sosyal Araştırmalar ve Yönetim Dergisi*, (1), 62-79.

Dinçer, S. (2016, 9-11 Şubat). *Bilgisayar destekli eğitim ve uzaktan eğitime genel bir bakış*. Akademik Bilişim 2016 Konferansı, Denizli.

Konan, N., Yılmaz, S. ve Bozanoğlu, B. (2017). Okul müdür yardımcısı görevlendirilmesine ilişkin yönetici ve öğretmen görüşleri. *Kuram ve Uygulamada Eğitim Yönetimi*, 23(1), 105-134, doi: 10.14527/kuey. 2017.004

Millî Eğitim Bakanlığı (2018). Öğretim programları. İlköğretim, fen bilimleri dersi öğretim programı Web: <http://mufredat.meb.gov.tr/ProgramDetay.aspx?PID=325> 28.11.2020 tarihinde erişilmiştir.

Numanoğlu, G. (1999). Bilgi toplumu - eğitim - yeni kimlikler-II bilgi toplumu ve eğitimde yeni kimlikler. *Ankara Üniversitesi Eğitim Bilimleri Fakültesi Dergisi*, 32(1), 341-350.

Odabaş, H. (2003). İnternet tabanlı uzaktan eğitim ve bilgi ve belge yönetimi bölümleri. *Türk Kütüphaneciliği*, 17(1), 22-36.

Saklan, H. ve Ünal, C. (2018). Teknoloji dostu fen bilimleri öğretmenlerinin eğitim bilişim ağı (EBA) hakkındaki görüşleri. *Necatibey Eğitim Fakültesi Elektronik Fen ve Matematik Eğitimi Dergisi*, 12 (1), 493-526. DOI: 10.17522/balikesirnef.437847

Şişman, M. (1999). *Öğretmenliğe giriş*. (1. baskı) Ankara: Pegem Yayıncılık.

Üstün, Ç. ve Özçiftçi, S. (2020). Covid-19 pandemisinin sosyal yaşam ve etik düzlem üzerine etkileri: Bir değerlendirme çalışması. *Anadolu Kliniği Tıp Bilimleri Dergisi*, 25(1), 142-153.

## HOME SUSTAINABLE EXPERIENCE DURING THE PANDEMIC

**Dr. Bruno Rumyaru, MA**

Institution: President University

Jababeka Education Park, Cikarang – Kab. Bekasi, Indonesia

### **Abstract**

This research aims to develop a Home Sustainable Experience for the ways chosen during the pandemic such as lock down, social distancing, learning from home, work-from-home policies..

Phenomenology, hermeneutic deconstructive and social criticism theory will be adopted. The global pandemic of coronavirus has caused problems of life differently. How could the home policies chosen either support and maintain a meaningful of home stay? No one can predict the end of pandemic, but any one can start now doing the best of the worst and creating a shifting paradigm of life.

Home life has either has initiated, customized and developed human being and human life in triple A, Attitude, Aptitude and Altitude. A person will come close to one's self identifying his/her accountability report both soft skill and hard skill and so create an altitude where he could do the best of the current worst condition in proposing a well being of life inclusively.

The pandemic has got shifting a paradigm of home stay, make it meaningful and paradox. Home stay .has come I a great role of self empowering in creating an integrative sustainable experience both individually and communally with others in diversities.

**Key words:** Pandemic, home sustainable experience, triple A, inclusive life



**CONNECTION BRAZIL - COLOMBIA - PERU: AN OPEN SKY LABORATORY FOR THE TEACHING OF FLAT GEOMETRY IN BASIC EDUCATION****Aldemir Malveira de Oliveira** (SEDUC- AM/CEMEAM)**José Cavalcante Lacerda Junior** (IFAM)**Newton Silva de Lima** (SEDUC-AM)**Abstract**

This investigation presents the use of non-formal spaces, that is, open spaces, as subsidies in the teaching of flat and spatial geometry, in order to make learning more meaningful for students of basic education. The methodology proved to be an enhancer for Elementary School I, II and High School in the municipalities of Parintins, Tabatinga in Amazonas-Brazil, Letícia in Colombia and Santa Rosa in Peru. The photography through the cell phone was the basic element of data collection and, several geometric shapes in the two-dimensional and three-dimensional space were evidenced by the students through the flora, fauna and in the daily places of the region of the cities surveyed. Through this database, the students reframed the contents of Geometry studied in a conventional classroom, resulting in three exhibitions that were held by students in three schools in the triple border-Brazil-Colombia-Peru, showing that the non-formal space is a promising and empowering methodology for teaching and learning in this area of knowledge.

**Keywords:** Non-formal space; Geometry; Learning resignifier; Differentiated methodology

**RELATIONSHIP BETWEEN CATEGORICAL VARIABLES FOR PREVALENCE OF PHYSICAL INACTIVITY BETWEEN UNIVERSITY STUDENTS****Israr Ali**

Research Scholar, Shri Jagdishprasad Jhabarmal Tibrewala University, Jhunjhunu, Rajasthan, India

**Anwar Ali**

Researcher, Sports Psychology, Aligarh Muslim university, Aligarh, U.P., India

**Mohammad Ahsan**

Assistant Professor, College of Applied Medical Sciences, Imam Abdulrahman Bin Faisal University, Dammam, Saudi Arabia

**Abstract**

Physical inactivity is a health concern that is considered a potential risk factor for adverse health outcomes worldwide. Potential barriers to physical inactivity should be identified and eliminated to promote active living and reduce inactivity among college students.

To determine the relationship between the categorical variables of the prevalence of physical inactivity among the university students.

A cross-sectional study was conducted with 675 volunteer participants (353-males and 322-females). Participant's age range was 18-30 years, height range 142-182 (male 165-182, female-142-171) cm, body weight 45-89 (male-55-89, female-142-171) kg. Participants had any medical, musculoskeletal, or orthotic problems that were not included in the study. The Global Physical Activity Questionnaire (version-2) developed by World Health Organization was used to collect data. Chi-Square test was used to find the association between categorical variables of male and female participants. Descriptive statistics were also used to determine the range and percentage of different variables.

The results revealed that females (57.45%) were more physically inactive than males (51%). This difference was statistically insignificant. In the range from 18 to 22 years, the prevalence of physical inactivity was higher in females (47.58%) than in males (40.81%). Whereas for the 23-30 years age group, physical inactivity was nearly the same between male (52.42%) and female (51.01%) participants. Socio-anthropometric analysis was also performed.

The outcome was conclusive with respect to gender disparities in prevalence of physical inactivity. Finding may be helpful in promoting physical active culture to maintain and sustain health and fitness throughout life.

**Keywords:** Physical Inactivity, Gender differences, Marital Status, Smokers, BMI.

## TRİQONOMETRİK BƏRABƏRSİZLİKLƏRİN ÖYRƏNİLMƏSİ

## STUDY OF TRIGONOMETRIC INEQUALITIES

Shammadlı Fıdan Mırza

Azerbaijan State Pedagogical University

## Özet

Elmi əsərdə triqonometrik bərabərsizliklərdən onların həlləri yolundan geniş bəhs olunmuşdur. Məlumdur ki, məchulu triqonometrik funksiya işarəsi altında olan bərabərsizliklər triqonometrik bərabərsizliklər adlanır. Bilirik ki,  $\sin x \geq a$ ,  $\cos x \geq a$ ,  $\operatorname{tg} x \geq a$ ,  $\operatorname{ctg} x \geq a$  sadə triqonometrik bərabərsizliklərdir.

Müasir dövrdə təhsil sahəsində, ciddi dəyişikliklər mövcuddur. Xüsusilə riyazi təhsil sahəsində yeni-yeni dəyişikliklər edilməkdədir. Bu dəyişiklərin öhdəsindən gəlmək, yeni təlim metodları ilə dərslərin hazırlığı və keçirilməsi müəllimdən böyük zəhmət, yaradıcılıq, bilik və.s tələb edir. Triqonometrik bərabərsizliklərin həllində elə təlim metodlardan istifadə etmək lazımdır ki, şagirdlərin tədqiqatçılıq qabiliyyətlərini inkişaf etdirilsin. Bu nöqtəyi nəzərdən riyaziyyatda triqonometrik bərabərsizliklərin öyrənilməsi aktualıq kəsb edir.

Məqalədə məchulu triqonometrik bərabərsizliklərin həlli metodu şərh olunaraq əvvəl ümumilikdə tənlik və bərabərsizliklərin həlli haqqında bəzi əsas məsələlər qeyd olunur. Tənliklər və bərabərsizliklər xəttinin əsas anlayışları koordinatlar metodunun kəşfi, habelə müxtəlif həndəsi fiqurların öyrənilməsinə tətbiq etmək üçün imkan yaratdır. Qeyd edək ki, məktəbdə triqonometrik bərabərsizliklərin həlli anlayışlarının formalaşmasına, onların həllinin ümumi və xüsusi metodlarına daima diqqət etmək lazımdır.

Məlumdur ki, məktəb riyazi təliminin qarşısında riyaziyyat elminin xüsusiyyətləri ilə bağlı xüsusi məqsədlər də qoyulur. Bu məqsədlərdən biri də, şagirdlərin təlimin tələblərindən irəli gələn riyazi təfəkkürün inkişafı və formalaşdırılması məqsədidir. Məhz riyazi təfəkkürün formalaşdırılması məktəblilərin riyazi qabiliyyətlərinin üzə çıxarılması və daha səmərəli inkişafına təkan verir. Bu baxımdan triqonometrik bərabərsizliklərin öyrənilməsi, inkişafetdirici təlimin başlıca nəticəsi kimi əsas rol oynayır.

**Açar sözlər:** Triqonometrik bərabərsizliklər, riyazi təhsil, təlim metodları, həndəsi fiqurlar

## Abstract

The scientific work discusses trigonometric inequalities and their solutions. It is known that inequalities under the sign of an unknown trigonometric function are called trigonometric inequalities. We know that  $\sin x \geq a$ ,  $\cos x \geq a$ ,  $\operatorname{tg} x \geq a$ ,  $\operatorname{ctg} x \geq a$  are simple trigonometric inequalities.

In modern times, there are serious changes in the field of education. New changes are being made, especially in the field of mathematics education. To cope with these changes, the preparation and conduct of lessons with new teaching methods requires a lot of hard work, creativity, knowledge, etc. from the teacher. In solving trigonometric inequalities, it is

necessary to use teaching methods that develop students' research skills. From this point of view, the study of trigonometric inequalities in mathematics is relevant.

The article explains the method of solving unknown trigonometric inequalities and first highlights some key issues about solving equations and inequalities in general. The basic concepts of the line of equations and inequalities allow the discovery of the coordinate method, as well as its application to the study of various geometric figures. It should be noted that the school should always pay attention to the formation of concepts of solving trigonometric inequalities, general and special methods of their solution.

It is known that school mathematics teaching has special goals related to the features of mathematical science. One of these goals is to develop and shape students' mathematical thinking based on learning requirements. It is the formation of mathematical thinking that promotes the discovery and more effective development of students' mathematical abilities. In this regard, the study of trigonometric inequalities plays a key role as a key outcome of developmental training.

**Keywords:** Trigonometric inequalities, mathematical education, teaching methods, geometric figures

Hal-hazırda ümumtəhsil məktəblərinin tədris proqramında bərabərsizliklərin təliminə geniş yer verilmişdir. Hələ ibtidai siniflərdə şagirdlər ədədlərin müqayisə edilməsində bərabərsizlik işarələrinin işlədilməsi ilə tanış edirlər. Tədris proqramında bərabərsizliklərə aid vərdislərə yiyələnmək üçün ardıcılığın gözlənilməsi nəzərdə tutulur. Bunun üçün geniş imkanlar vardır. Hər dəfə yeni təbiətli ədədlər, yəni müsbət və mənfi ədədlər, adi və onluq kəsrlər keçilərkən bərabərsizlik anlayışından istifadə edərək onları müqayisə edirlər. Bərabərsizlik işarəsindən tədrisə istifadə edilməsi və onun tez-tez tətbiq olunması bu anlayışın formalaşması üçün əsas təşkil edir. Bərabərsizliklərin formasına görə növlərindən biri də triqonometrik bərabərsizliklərdir.

Məchulu triqonometrik funksiya işarəsi altında olan bərabərsizliklər triqonometrik bərabərsizliklər adlanır.  $\sin x \geq a$ ,  $\cos x \geq a$ ,  $\operatorname{tg} x \geq a$ ,  $\operatorname{ctg} x \geq a$  sadə triqonometrik bərabərsizliklərdir.

Triqonometrik bərabərsizliklərin həlli triqonometrik funksiyaların və bərabərsizliklərin xassələrinə əsaslanır. Triqonometrik bərabərsizliklərin həll edilməsində qrafik üsulu da geniş yayılmışdır. Triqonometrik bərabərsizliklərin həlli sadə triqonometrik bərabərsizliklərin həllinə gətirildiyindən, əvvəlcə onların həllinə baxaq:

1.  $\sin x > m$  bərabərsizliyinin həllər çoxluğunu təyin edin.

**Həlli:** Aşağıdakı mümkün hallara baxaq:

a) Əgər  $m < -1$  olarsa, bərabərsizliyin həlli istənilən həqiqi ədəddir;

b)  $-1 < m < 1$  olarsa,  $\sin x > m$  bərabərsizliyini həll etmək üçün  $-1 < m < 0$  və  $0 < m < 1$  hallarını ayrı-ayrılıqda nəzərdən keçirmək lazımdır.

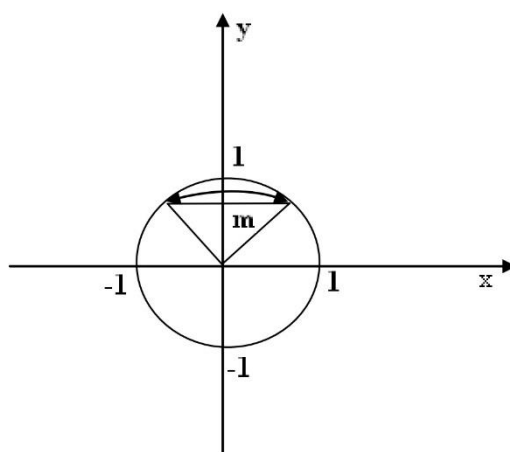

Şəkil 1.  $0 < m < 1$

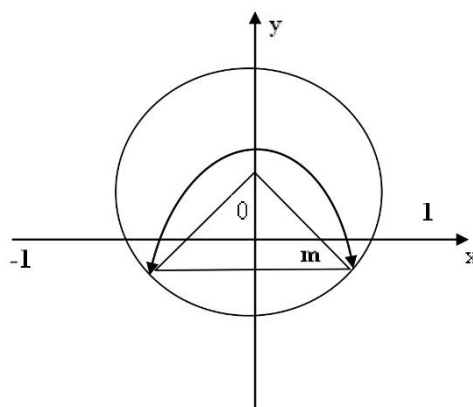

Şəkil 2.  $-1 < m < 0$

Şəkillərdən aydın olur ki,  $0 < m < 1$  olduqda (şəkil 1)  $\sin x > m$  bərabərsizliyinin həlli.

$$\{2k\pi + \arcsin m < x < (2k + 1/2)\pi + \arcsin m, k \in \mathbb{Z}\}$$

çoxluğu,  $-1 < m < 0$  olduqda isə

$$\{2(k + 1)\pi + \arcsin m < x < (2(k + 1))\pi - \arcsin m, k \in \mathbb{Z}\}$$

çoxluğu olar;

c)  $m > 1$  olarsa, bərabərsizliyin həlli yoxdur.

II.  $\sin x < m$  bərabərsizliyinin həllər çoxluğunu təyin edin.

a) Əgər  $m < -1$  olarsa, bərabərsizliyin həlli yoxdur;

b) Birinci misalın (b) bəndində olduğu kimi burada da  $0 < m < 1$  və  $-1 < m < 0$  hallarını nəzərdən keçirmək lazımdır. Şəkil 3 və 4-dən aydın olur ki,  $0 < m < 1$  olduqda  $\sin x < m$  bərabərsizliyinin həlli (şəkil 3)

$$\{(2k + 1)\pi - \arcsin m < x < (2(k + 1))\pi + \arcsin m, k \in \mathbb{Z}\}$$

çoxluğu,  $-1 < m < 0$  olduqda isə

$$\{(2k + 1)\pi + \arcsin m < x < (2(k + 1))\pi - \arcsin m, k \in \mathbb{Z}\}$$

çoxluğu olar;

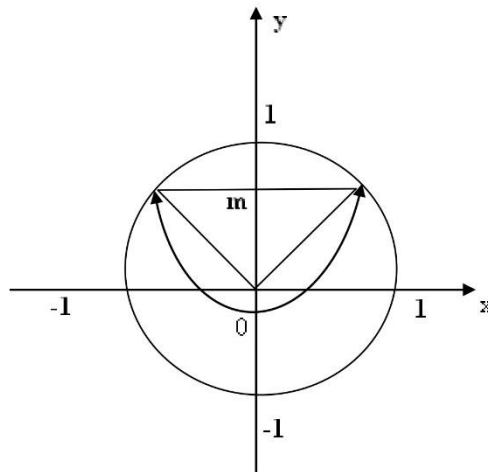

Şəkil 3.  $0 < m < 1$

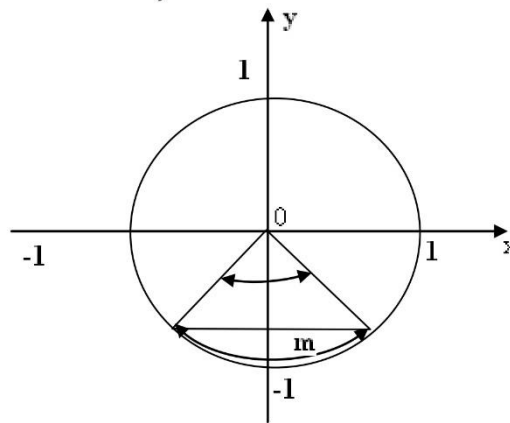

Şəkil 4.  $-1 < m < 0$

**Misallar.** Verilən bərabərsizliyi həll edin:

1.  $\sin x > \frac{1}{2}$ .

**Həlli:** 1-nin (b) halındakı düstura əsasən

bərabərsizliyin həlli

$$2\pi k + \frac{\pi}{6} < x < 2\pi k + \frac{5\pi}{6}, \quad k \in \mathbb{Z}$$

çoxluğu olar.

2.  $\sin x < \frac{1}{2}$

**Həlli:**

2-nin (b) halında alınan düstura əsasən bərabərsizliyin

həlli:

$$\pi(2k+1) - \pi/6 < x < \pi/6 + 2\pi(k+1)$$

yəni

$$2\pi k + \frac{5\pi}{6} < x < 2\pi k + \frac{13\pi}{6}, \quad k \in \mathbb{Z}$$

çoxluğu olar.

3.  $2 \sin\left(2x - \frac{\pi}{3}\right) + 1 \geq 0$  bərabərsizliyinin həllər çoxluğunu tapın.

**Həlli:** Bərabərsizliyi

$$\sin\left(2x - \frac{\pi}{3}\right) \geq -\frac{1}{2}$$

şəklində yazaraq, I (b) halındakı düstura əsasən

$$2\pi k - \frac{\pi}{3} \leq 2x - \frac{\pi}{3} \leq \frac{4\pi}{3} + 2\pi k$$

alınar. Buradan bərabərsizliyin həllər çoxluğunun

$$\left\{ \pi k \leq x \leq \frac{5\pi}{6} + \pi k; \quad k \in \mathbb{Z} \right\}$$

şəklində olduğunu alarıq.

4.  $\operatorname{tg}\left(x - \frac{\pi}{4}\right) > 1$  bərabərsizliyinin həllər çoxluğunu təyin edin.

**Həlli:** bərabərsizliyin həllər çoxluğu

$$\frac{\pi}{4} + k\pi < x - \frac{\pi}{4} < k\pi + \frac{\pi}{2}, \quad k \in \mathbb{Z}$$

və yaxud

$$\left\{ \frac{\pi}{2} + \pi k < x < \frac{3\pi}{4} + \pi k, \quad k \in \mathbb{Z} \right\}$$

şəklində olar.

### Nəticə

Məqalədə məchulu triqonometrik bərabərsizliklərin həlli metodu şərh olunaraq əvvəl ümumilikdə tənlik və bərabərsizliklərin həlli haqqında bəzi əsas məsələlər qeyd olunur. Tənliklər və bərabərsizliklər xəttinin əsas anlayışları koordinatlar

metodunun kəşfi, habelə müxtəlif həndəsi fiqurların öyrənilməsinə tətbiq etmək üçün imkan yaradır. Qeyd edək ki, məktəbdə triqonometrik bərabərsizliklərin həlli anlayışlarının formalaşmasına, onların həllinin ümumi və xüsusi metodlarına daima diqqət etmək lazımdır.

Məlumdur ki, məktəb riyazi təliminin qarşısında riyaziyyat elminin xüsusiyyətləri ilə bağlı xüsusi məqsədlər də qoyulur. Bu məqsədlərdən biri də, şagirdlərin təlimin tələblərindən irəli gələn riyazi təfəkkürün inkişafı və formalaşdırılması məqsədidir. Məhz riyazi təfəkkürün formalaşdırılması məktəblilərin riyazi qabiliyyətlərinin üzə çıxarılması və daha səmərəli inkişafına təkan verir. Bu baxımdan triqonometrik bərabərsizliklərin öyrənilməsi, inkişafetdirici təlimin başlıca nəticəsi kimi əsas rol oynayır.

#### **İstifadə olunmuş ədəbiyyat siyahısı:**

1. F.Səlimov, R.Qəmərli: “Riyaziyyatdan abituriyentlərə kömək” metodiki vəsaiti, Bakı 1991, s358.
2. M.Mərdanov: “Cəbr və analizin başlanğıcı”, Bakı, 2009, s191.
3. M.Yaqubov: “Riyaziyyat (qəbul imtahanlarına hazırlaşanlar, yuxarı sinif şagirdləri və müəllimlər üçün vəsait)”, Bakı, 2007, s855.
4. N.Qəhrəmanova, M.Kərimov, İ.Hüseynov: “Riyaziyyat 10” (Ümumtəhsil məktəblərinin 10-cu sinfi üçün Riyaziyyat fənni üzrə DƏRSLİK), Bakı, 2017, s320.
5. X.Həsənova, C.Cəfərov, K.Bədəlova: “Orta məktəb riyaziyyat kursunda bərabərsizliklər və onların tədrisi metodikası”, Bakı, 2011, s107.
6. Elementar Cəbr , Bakı: <<Elm və təhsil>>, 2012
7. Cəbr və analizin başlanğıcı -11 <<Çaşıoğlu>>, 2003
8. В.Н.Литвиненко А.Г.Мордкович “Практикум по элементарной математике” Москва “Просвещение” 1991.



**FREEDOM OF EXPRESSION IN THE LIGHT OF ISLAMIC TEACHINGS****Rehana Kanwal**

M.Phil Scholar, Department of Islamic Studies, National College of Business Administration and Economics, Lahore, Pakistan.

**M. Farooq Shakir**

Principal, Bismillah Higher Secondary Schools, Sadiq Abad, Pakistan.

**Abstract**

Islam considers freedom of expression, speech and thought as an imperative human right and liberty. Primary Islamic sources, as the Holy Quran, Hadith and Seerah of the beloved Prophet Muhammad (SAW) and Islamic jurisprudence discuss its principles parameters and boundaries comprehensively. There are many verses of the Quran, Āhādīth of the Prophet Muhammad (SAW) and many terms of Islamic Fiqh, which guide us to describe the freedom of expression, its meanings, significance, principles and limits. Islamic scholars of different fields define the freedom of expression in different ways. It's also observed during exploration in Islamic and Western perspectives, there is no specific and agreed upon definition of freedom of expression. Some scholars try to define it according to their own interest and requirement, but they can't make an agreement on its definition. So, there is found a variety of definitions of freedom of expression in academic discourse. Different Islamic scholars mention different definitions due to its being a modern term. In this study efforts are made to elaborate Islamic concept of freedom of expression, thought and speech in modern context. It's concluded, the Islamic teachings give all kind of freedom and rights to human being but their limits and boundaries are different from Western thought.

**Key words:** Islam teachings, basic concept, freedom of expression, speech, exploration.

**1. Introduction:**

Freedom of expression has become one of the most noteworthy and hot issues in modern Islamic and Western thought. Due to its importance and controversy it has become one of the most common and much used contemporary sociopolitical terms. Both Islamic and Western thoughts consider it an essential basic human right throughout the history. There are many important documents regarding the freedom of expression, which can be put forward as evidences in legal, historical and socio-political perspective of Islam and the West. However, there is no specific and unanimous definition of the freedom of expression. Every school of thought is, at liberty to define it, according to its own perspective. Therefore, a renowned Islamic scholar Dr. Hāshim Kamālī assumes: "Since freedom can apply to competing or even conflicting interests, it tends to defy the idea of a comprehensive definition of freedom. Which is precisely, why there is no clear definition of freedom of

expression? There are of course, many attempts by writers, commentators to define freedom. Yet they are all open to some level of uncertainty and doubt".<sup>i</sup>

This statement tells us that freedom of expression has a variety of definitions and there is no agreed upon definition in Islamic and Western context. Thus, there are numerous definitions of freedom of expression in Islamic and Western literature. At this point, the study will try to elaborate the meanings and concepts of the freedom of expression in the Islamic perspectives.

## 2. Meaning of Freedom of Expression and Speech:

Islamic literature including Arabic, Urdu and Persian present freedom of expression, speech and thought with different angles. According to some important dictionaries and lexicons the meaning of the word freedom of expression is as followed. The Arabic word Ḥurrīyyah al-Ta‘bīr or al-Ra‘ī () is used for the term of freedom of expression in Islamic literature and Arabic dictionaries in the Islamic perspective. Ḥurrīyyah al-Ta‘bīr or al-Ra‘ī’ is a combination of two words: Ḥurrīyyah, means freedom and liberty and al-Ta‘bīr or al-Ra‘ī’ means expression or speech. An important Arabic-English dictionary, Al-Mawrid Al-Wasīṭ defines it alike, “Ḥurrīyyah al-Ta‘bīr means freedom of speech, expression and freedom of opinion etc.”<sup>ii</sup>

There are a number of other words and terms that are used to describe the term freedom of expression in Islamic perspective. According to sheikh ‘Abdul Jalīl Yaḥyā Farās, in Arabic freedom of expression means, “The Term Ḥurrīyyah al-Ta‘bīr has many synonyms, like Ḥurrīyyah al-Ta‘bīr, freedom of expression, Ḥurrīyyah al-Qawl () freedom speech, Ḥurrīyyah al-Baḥath () freedom of conversation and every term expresses almost the same meanings”.<sup>iii</sup>

In Arabic language and literature the above mentioned three terms have the same literal meanings and usage from Arabic to English language. In the basic Islamic sources, the Quran and Ḥadīth, the word Ḥurrīyyāh is not used, but it is derived from the word Hurr or Taḥarrur, it means freedom or liberty from slavery and bondage. The Qurānic uses of the word are alike;

“O believers, the law of equality is prescribed to you in cases of murder: the free for the free, the slave for the slave, the woman for the woman”.<sup>iv</sup>

Furthermore, Ḥaḍrat ‘Abdullah bin ‘Abbās (RA) narrated in a Ḥadīth of the Prophet (SAW); “The law of Qiṣāṣ (the capital punishment) was only prescribed for the children of Israel, but Dīyyat (blood money) was not ordained for them as alternate, so Allah says: "O believers! The law of al-Qiṣāṣ prescribed for you in cases of murder: The free for the free, the slave for the slave and the female for female”.<sup>v</sup>

In Urdu and Persian dictionaries the term Ḥurrīyyah al-Ra‘ī is used for freedom of expression. According to an authentic Urdu Dictionary; “Ḥurrīyyah means Āzādī, Independence, independence from slavery and Ra‘ī means consultation, thought and suggestion, etc.”<sup>vi</sup>

Therefore, it is perceived that in classical Arabic literature, dictionaries, encyclopedias as well in primary Islamic sources; Quran, Ḥadīth and Fiqh the word

‘Ḥurrīyyah’ is used for liberty as an opposite of slavery. In Islamic perspective, in Arabic and Urdu languages the word al-Ra’ī ( ) is used for expression or speech. There are many synonyms used for al-Ra’ī (expression) for example al-Qawl (Speech), al-Bahāth (discussion), al-Fikr etc. The word al-Ra’ī is used for many meanings and objectives. The Classical Arabic dictionary Lisān al-Arab defines it in this way: “It means views and thinking about different issues and it is opposite of self-evident”.<sup>vii</sup>

While Qāmūs al-Muḥīṭ states, “Views and thinking in different issues”<sup>viii</sup>

According to Imām Ibn al-Qayyīm, al-Ra’ī (expression) means that which is known by heart not by eyes”.<sup>ix</sup>

Imam Zarkashī says; “The exegetes (Mufassirīn) used the word al-Ra’ī as opposite of al-Naṣ (the text of the Quran and Ḥadīth) to understand the Quran and the only opinion to understand the Quran is not a good approach”.<sup>x</sup>

In Arabic context, classical and modern literature the word Ḥurrīyyah al-Ta‘bīr al-Ra’ī ( ) is used to determine the term freedom of expression and speech, which means liberty to express, discuss, criticize and hold the ideas according to one’s will and choice. Understanding of Freedom of Speech:

Keeping in view, in Islamic and Western perspectives, there is no specific and agreed upon definition of freedom of expression. Some scholars try to define it according to their own interest and requirement, but they can’t make an agreement on its definition. So, there is found a variety of definitions of freedom of expression in academic discourse. Different Islamic scholars mention different definitions due to its being a modern term. Here, the research will try to present the definitions of some particular Islamic scholars as well as from some selected dictionaries, encyclopedias and thesauruses. According to Dr. Muhammad Suleiman al-Hagīl comments;

“Freedom of thought and expression means that a person can have complete freedom in saying the truth and advice in all worldly and spiritual matters for the purpose of serving the benefit of Ummah and protect the interest of both the individual and the community”.<sup>xi</sup>

Some other Muslim scholars<sup>xii</sup> also defines this term from their context. From the above definitions, it can be grasped that the scholars are not agree up on a single definition of the term freedom of the expression because of the involvement of one’s likes and dislikes and different social and political perspectives. According to researcher’s humble opinion, freedom itself is also a core issue in a contemporary intellectual Islamic and Western world that has to reach on one consensus definition of the term. But I think this may not possible due to contradictions, clashes and differences between Islamic and Western views.

When we analyze the above definitions in an Islamic perspective, some points are common. Every scholar tries to define it in his special perspective. A notable majority of scholars are agreed upon on the theme that Islam grants freedom of expression, including the freedom of religion, thought and speech in every form of communication. Every scholar agreed on the point that Islam gives these freedoms with limits, terms and conditions on the ethical and legal basis. In my point of view; Dr. Kamālī’s definition is more comprehensive. His definition illustrates the right of

expression in any form of communication without any irrelevant restraint and bounds it with ethical and legal parameters. In one hand he bounds it with legal and ethical limits and other hand opens it free until it damages the legal, social and religious norms and boundaries.

### 3. Main Areas of Freedom of Expression:

Various Studies and interdisciplinary researches show that freedom of expression has some major areas or types to understand and explain this term deeply. Even The primary sources of Islam; the Holy Quran, Noble Āhādīth and Sunnah of the kind Prophet (SAW) and Fiqh (Islamic jurisprudence) literature also discuss some important areas of it. Freedom to criticize is an important type of freedom of expression. In Islamic teachings, every Muslim is a part of Islamic state and society has the right to criticize the government, especially when a government crosses the limitations of the constitution or its authority, but this critique should be positive, as the basic principle of Islam is the cooperation in goodness and virtues. At more than one place of the Holy Quran Almighty Allah command the believers likewise;

“And cooperate in righteousness and piety, but do not cooperate in sin and aggression. And fear Allah, indeed, Allah is severe in penalty”.<sup>xiii</sup>

The beloved Prophet (SAW) considers the best people who are the best for others in ethics, morals, conduct and helping. Therefore, the Prophet SAW says in this regard, “The best among you, who are the best for other people”.<sup>xiv</sup>

In some other judgments of the Prophet SAW commanding good and forbidding from evil is also considered a virtue. Thus, it is the best principle of Islam. The Muslim scholars also have their valuable views on this important subject and Islamic principle. Many Muslim scholars categorically describe this issue in many valuable ways. Among them one the most leading scholar of the 20th century Mawlānā Mawdūdī interprets it in the Tafhīm al - Quran;

“This obligation of inviting people to righteousness and forbidding them to adopt the paths of evil is incumbent on all true Muslims. If any government deprives its citizens of this right, and prevents them from performing this duty, then it is in direct conflict with the injunction of God”.<sup>xv</sup>

An Islamic state cannot impose sanction on the freedom of expression until it crosses its limits against the established principles of freedom of expression. A partial moderate Pakistani Islamic scholar Dr. Muhammad Ṭāhirul-Qādirī argues, “In an Islamic society after the declaration of Almighty Allah as the only Sovereign authority, no one has authority to ban freedom of expression for the sake of like or dislike of a personality”.<sup>xvi</sup>

Right to freedom of speech and expression can only be granted, limited and prohibited by Sharī'ah, not by any other legislation. Professor AM Bhat comments, “In Islamic legal discourse, freedom of speech and expression is controlled only where the failure to do so would result in harming the cause of truth and defaming other societies and their sentiments”.<sup>xvii</sup>

In the following, the researcher will try to explain some important areas of freedom of expression to show how much variety of the freedom of speech is provided by Islam long before the world could know of the name and concept of free speech.

#### 4. Freedom of Thought:

In Islamic perspective, freedom of thought is the most significant issue because many other obligations depend upon it. Islam gives the right to everybody in an Islamic state that one may describe his opinions according to his conscience and thought freely. Every citizen of the Islamic state and society has right to differ from others including government authorities on valid arguments. Thus, Almighty Allah ordains to the believers to obey Allah and his prophet in religious matters and in case of difference return it to the revealed scriptures;

“If ye differ in anything among yourselves, refer it to Allah and His Messenger, if ye do believe in Allah and the Last Day”.<sup>xviii</sup>

Here one issue is most notable and mandatory that in Islamic freedom of thought and expression one may differ from others including higher government and intellectual authorities on any issue of socio-political, economic and religious, but one may not differ from the fundamental sources of the Sharī‘ah (the texts Quran and Sunnah). Because these from almighty Allah, the supreme Lord of the universe. An Islamic scholar writes, “Obviously this Qurānic text anticipates the possibility of dispute arising between the ruler and his subjects, and it affirms that the duty of obedience does not overrule the rights of citizens to take issue with their leaders and the government”.<sup>xix</sup>

This valuable statement also assumes that any the citizen right of difference of view and freedom of speech cannot be violated in any case. When Almighty Allah grants them a right to differ them then how it can be violated or dismissed from any authority of this world. Therefore, Allah invites the people to think freely about their Creator and other things of the universe frequently;

“Do any of you wish that he should have a garden with date-palms and vines and streams flowing underneath, and all kinds of fruit, while he is stricken with old age, Thus doth Allah make clear to you (His) Signs; that ye may consider”.<sup>xx</sup>

This Noble Qurānic verse invites people to investigate and explore the universe in a very comprehensive way. In this way, the Quran gives a person right to think out free opinion in his search for truth. Thus, Islam grants free thinking with much importance because it is a gate to reach the truth, which is the ultimate goal of Islam. Many Aḥādīth of the Prophet SAW defines its importance. Once the Prophet SAW mentioned the importance of thinking and freedom of thought in these words, “Thinking of a moment is better than worship of a complete night”.<sup>xxi</sup>

Imām Abū Ḥāmid al-Ghazālī explains the significance and objective of thinking and thought; “Thinking means to know two wisdoms as a result to get the third wisdom and the result of wisdom is only knowledge, and practices not anything else because practice is the result of knowledge and knowledge is the result of thinking. So, it is known that thinking is the foundation of every virtue”.<sup>xxii</sup>

A leading Eastern scholar ‘Allāmah Muhammad Iqbāl comments in this regard in his well-known Book; “According to the Quran there is a greater objective work in the universe. These are revolutions of nature that we compel to change ourselves into new phenomena. So when we try to think and explore knowledge, our lives become open, multidimensional and our wisdom becomes sharper”.<sup>xxiii</sup>

This statement is really a landmark judgment regarding Ijتهād in Muslim history. On the behalf of this most imperative principle, Iqbal presented a principle of movement in Islam which proved a mile stone for reconstruction of Islamic thought in Subcontinent specially and in general universally. After it a movement start about favor Ijتهād and anti-Taqlīd (Blind imitation) in all over the Muslim and this play a vital role to reconstruct Muslim thought according to modern needs and requirements. Islam likes freedom of thought and expression because it is a source of exploring truth and to solve the human issues in circle of the Islamic Sharī‘ah. Here, it is also an important feature of the Islamic freedom of expression that it fixes the Islamic thought in some fundamental issues but makes it focused and flexible on some important aspects. It means Islamic thought and approach is at a time flexible and fixed one, dynamic and static. It depends up on situation and circumstances. For that unique purpose, Islam carries on the principle of Ijtihād to promote freedom of thought in Islamic sociopolitical perspective. Even in Islamic thought, for that purpose, if a scholar makes a mistake during Ijtihād unconsciously, then Islam gives him one reward. Here, the Prophet Muhammad SAW point outs some virtues and respect of a judge (Mujtahid) although he has wrong decision. It means here decision does not matter but means his struggle and intention towards making decision. Here, Almighty Allah grants him a virtue on the basis of intellectual hardworking and efforts. “If a judge makes a ruling, striving to apply his reasoning (Ijtihād) and he is correct, then he will have two rewards. If a judge makes a ruling, striving to apply his reasoning and he is mistaken, then he will have one reward”.<sup>xxiv</sup> Therefore, due to the above discussion, it is clear that Freedom of thought has a vital place and key role in Islamic teachings. Freedom of thought has a very close relation to the freedom of speech because freedom of thought is the foundation brick of freedom of speech.

### **5. Freedom of Religion:**

Freedom of religion is an important area of freedom of expression in an Islamic perspective which gives a person freedom of religion without any restriction. Allah, the Creator of the human being, describes this important right in the Quran; “There shall be no compulsion in the religion (al-Baqarah: 256)”.

According to this verse there will not be any compulsion on a person to accept Islam. Islam grants him freedom of religious conscience and freedom at all. According to Syed Mawdūdī comments, “If somebody does not accept Islam, Muslims will have to recognize and respect his decision, and no moral, social or political pressure will be imposed on him to change his faith”.<sup>xxv</sup>

According to the Quran, Muslims are forbidden to argue with non-Muslims in an aggressive and non-wise full way in religious matters. But they are advised to argue with them in wise full and decent manners. It is a most favorite subject of the Islamic teachings. The Holy Quran and Hadīth of the Prophet describe it with full spirit and details. SAW. Even

the classical Fiqh literature of Muslims is also describes its particulars. Here, Almighty Allah states in the Quran about principles of conversation and dialogue with People of the Book;

“And do not argue with the People of the Scripture except in a way that is best, except for those who commit injustice among them”.<sup>xxvi</sup>

Many wistful Āhādīth of the Kind Prophet SAW is very clear on this sensitive issue. The Holy Prophet SAW ensure the security of the non-Muslim citizen in a Muslim society likewise, "One who kills a man under covenant (i.e. a dhimmī) will not even smell the fragrance of Paradise".<sup>xxvii</sup>

The historical peace charter of (Madīna (Methāq-e- Madīna) of the Wise Prophet SAW with Jews provides ever last security to the non-Muslim minorities in an Islamic state including freedom of religion in any case. According to the Historical collection of Dr. Muhammad Hamīdulah on (Methāq-e- Madīna); “And the Jews of Banū ‘Aw’f shall be considered as one political community (Ummat) along with the believers-for the Jews their religion, and for the Muslims theirs, be one client or patron. He, however, who is guilty of oppression or breach of treaty, shall suffer the resultant trouble as also his family, but no one besides”.<sup>xxviii</sup>

Even the Quran takes a step further more and orders Muslims not to abuse the false Idols, “And do not insult those they invoke other than Allah, lest they insult Allah in enmity without knowledge”.<sup>xxix</sup>

These verses also make sure that Islam is a religion of peace and was not spread by force. So, this is an invalid question and biased attitude from the Orientalists that Islam has spread by force. The adequate response is given by the prominent Historian De Lacy O’Leary, “History makes it clear, however, that the legend of fanatical Muslims sweeping through the world and forcing Islam at the point of the sword upon conquered races is one of the most fantastically absurd myths that historians have ever repeated”.<sup>xxx</sup>

Hence, these clear evidences show that Islam is a religion of peace and grants complete freedom of religion to non-believers. The Muslim role in many parts of the world is also an evidence of this fact that Islam does not force or compel anybody to embrace Islam.

## 6. Freedom of Association:

Freedom of association is another significant part of the Islamic freedom of expression. Islam likes collectiveness or unity and appreciates collective activities rather than individual one. Therefore, The Noble Quran gives freedom of association to a person for good purpose. The Quran grants this precious right and liberty as an objective. Almighty Allah, the lord of the universe expresses it likewise;

“You are the best of peoples, evolved for mankind, enjoining what is right, forbidding what is wrong, and believing in Allah”.<sup>xxxi</sup>

Syed Abūāl a‘lā Mawdūdī says in his exegetical note on the verse; “This clearly indicates that if the entire Muslim nation collectively begins to neglect its obligation to invite people to goodness and forbid them from doing evil then it is absolutely essential that it should contain at least a group of people which may perform this obligation”.<sup>xxxii</sup>

Freedom of association for peaceful purpose is an essential and integral part of human life. Therefore, Islam accepts this fundamental right for people's welfare and social development. Hence, Allah recommends it in the Holy Quran more likely;

“Let there, arise out of you a band of people inviting to all that is good, enjoining what is right, and forbidding what is wrong: They are the ones to attain felicity”.<sup>xxxiii</sup>

The Kind Prophet (SAW) also approved this very imperative right of a person in his wise hadith; “The hand of Allah is on the Community”.<sup>xxxiv</sup>

Here, Muhammad Hāshim Kamālī comments seem most worthy, “The right to peaceful association naturally follows as an integral part of freedom of speech and expression. The Sharī‘ah takes an affirmative stand on both of these rights and encourages association in pursuit of lawful objectives”.<sup>xxxv</sup>

Islam grants freedom of association all means according to his behavior and interest. Thus we can feel the Islamic interest in granting freedom of association for the spread of Islamic unity and Dawah and the establishment of the Islamic welfare state and a modest society. Therefore, Islam recommends every Muslim in all over the world to keep the Islamic community (association). It means Islam prefers and sometimes recommends adopting the Islamic association (to join Muslim community at all) in anywhere Muslim live and working in all over the world. In this sense Islam presents concept of globalization and universal society since fourteen hundreds years ago. A verse of Quran elaborates it more clearly;

“O mankind! We created you from a single of a male and a female, and made you into nations and tribes, that ye may know each other (not that ye may despise (each other). Verily the most honored of you in the sight of Allah is the most righteous of you”.<sup>xxxvi</sup>

Actually, Islam likes freedom of association and expression and most of the times link the both for peaceful objectives. Here a Muslim scholar kamāl Wāsfī speaks about freedom of association in Islamic context in a beautiful way; “Islam does not subscribe to any alliance other than unity in faith which is sufficient for Muslims. When a section of the Muslim Community enters into partisan alliance, it is bound to isolate others, and this would consequently lead to disunity”.<sup>xxxvii</sup>

This statement clearly articulates that Islam appreciate the freedom of association of peaceful and positive objectives. Another Islamic scholar Hāmid Mowlānā relates it to the concept of communication. He clearly states that the concept of Ummah have deep relationship to the freedom of expression and communication. ;

“The concept of Ummah transcends national borders and political boundaries. Islamic community transcends the notion of the modern nation-state system: an Islamic community is a religio-economic concept and is only present when it is nourished and governed by Islam. The notion of community in Islam makes no sharp distinction between public and private; therefore, what is required of the community at large is likewise required of every individual member”.<sup>xxxviii</sup>

The above discussion proves this fact that Islam grants freedom of association for positive and constructive purpose and also stops and prohibits it for an evil and destructive purpose. Commonly, it is a misconception or ignorance about Islamic teachings that Islam does allow any organization or association. According to researcher's humble opinion Islam prohibits only from political disorder resulting chaos



and anarchy otherwise all positive movements and organizations are allowed and appreciated in Islamic state and society. Moreover, it is added on the behalf of discussion that Islam not only allow but most of the time recommended the collective affiliation to work better and safety of distortion.

### 7. Freedom of Consultation:

According to authentic Islamic teachings, freedom of consultation is another most significant individual and collective right and liberty. The Quran grants this essential human right for public welfare. The Prophet (SAW) used to consult his Companions in most of the matters. The Wise Quran illustrates the process of consultation on individual as well as public affairs for socio-religious advancement among the Prophet and his companions, “who consult among themselves (al-Shūrā 42:38).”

It means according to Islamic teachings Consult issues to others weather they are individual or collective, this is mandatory from Almighty Allah. Islamic Sharī'ah highly focuses over it. In this Qurānic verse, Almighty Allah tells about the approaches and practice of the Prophet (SAW) and his companions that they consulted in all important collective and public matters. The Prophet (SAW) himself consulted the important matters with his companions. Ḥaḍrat Abū Ḥurrīyyah narrates in a most famous Ḥaḍīth; “I have not seen anyone to more diligent in consulting the companions then the Prophet (SAW) himself”.<sup>xxxix</sup>

This Hadith of the kind Prophet SAW narrates about the most beautiful habit of the prophet SAW that they consulted issues most of the times to his companion and sometimes we observe they consult his most important personal issues to his closer companions. This behavior shows the importance of consolation and freedom of consultation in Islam. In Islamic teachings the sphere of consultation is spread from individual to public. Hāshim Kamālī writes about consultation;

“Being one of the salient principles of the government as prescribed in the Quran is Shūrā requires head of state and government leaders to conduct community affairs through consultations with community members”.<sup>xl</sup>

Keeping in view, in golden Islamic history the caliphate era was the classical age of freedom of consultation, while the prophet’s era SAW was the most important era to establish the basic principles of Islamic welfare state, but actually this state was got boom in the era of righteous caliphate. Mawlānā Ḥāmid Anṣārī comments on the age of the Caliph Hadhrat ‘Umar (RA) in this way; “The age of Ḥaḍrat ‘Umar (RA) was the excellent age for freedom of expression and consultation. It is his approach to call people in Masjid of the Prophet SAW, when an important issue needed to be consulted. Every person could express his opinion freely, in front of the caliph. He incorporated the spirit of common consultation in the Islamic government”.<sup>xli</sup>

The institution of consultation in Islam is the oldest one and Islam recommends consultation to each and every one, even the prophet SAW also arrange the quality consultation in his blessed time period. According to a leading Islamic scholar Imam Ibne Taimīyyah’s view; “Allah commanded the Prophet SAW to consult the companion; despite he was the beneficiary of the divine revelation. The Qurānic command is not more concerned

about the later Muslim generation, who would have no longer the Prophet among them, nor could they have had a straight contact with the divine revelation.”<sup>xlii</sup>

This is also a fact and principle during consultation every one defend his own point of view and reject other's one but here Islam draw a boundary and provides guidelines that everyone has a right to consult and discuss but the exertive of the state or organization has a right to choose any one of the opinion or merge many of them. In Prophet's SAW Era we find many examples of it and even Quran point out this important aspect of the process of consultation. The Noble Quran guides the Holy Prophet SAW very openly during process of consultation. This verse of the Quran one side recommends consultation on other side binds it with self-decision.<sup>xliii</sup>

“And make counsel with them in the affair; so when you have decided, then place your trust in Allah; surely Allah loves those who trust”. An Islamic scholar J'afar Subhani interprets this verse of the Quran in the subsequent context; “In the consultation sessions, it is common to express differing views. Each person tries to defend his own ideas and to condemn those of others. There must be a strong manager present who could gather all views and adopt the best view, or else such sessions would be fruitless”.<sup>xliv</sup>

This and many other evidences show the concept and practice of freedom of consultation in the Islamic state and society remained peculiar from its very beginning. It is also stated that Islam opens the door of quality consultation from individual to state and family to society equally. For that purpose Islam binds the leaders of community and guardians of the family that they arrange quality consultation in the spheres to remove conflict and establish stability and peace.

### **8. Freedom of Writing:**

It is historically proven fact that Islam awards right for a person to write and read freely. Islam considers it as an important part of freedom of expression in Prophet's reign and in the Modern era as well, because this is an age of information, writing and publishing due to globalization. We find the first revelation of the Quran is related to this right. It means Islam give importance to freedom of writings because the first revelation begins here.<sup>xlv</sup>

“Proclaim! In the name of thy Lord and Cherisher, Who created- Created man, out of a (mere) clot of congealed blood: Proclaim! And thy Lord is Most Bountiful, - He Who taught the pen”. The Kind Prophet Hazrat Muhammad SAW strategy on the occasion of the historical and decisive battle of Badar between Muslims and polytheists of Makkah for prisoners also show the Islamic interest to promote knowledge and skill of reading and writings. A number of Ahādīth and Seerah books describe this important story in different styles. A renowned contemporary Islamic Seerah writer Sheikh Safi ur Rehman Mubarak Puri stated the kind Prophet SAW decision about the prisoners of the battle of (Ghazwa) Badar likewise;

“Another form of ransom assumed an educational dimension; most of the Makkans, unlike the Madinians, were literate and so each prisoner who could not afford the ransom was entrusted with ten children to teach them the art of writing and reading. Once the child had been proficient enough, the instructor would be set free.”<sup>xlvi</sup>

According to the researcher's analysis, there is no single example on the word before or after that the prisoners of war were freed on the ransom of education. This example was only established by the kind and beloved Prophet Muhammad SAW. Hence, we are eager to say that Muhammad SAW has no parallel in the universe because He is model of excellence from Allah for whole human kind till the Day of Judgment. Islam grants every form of rights and liberties in its own way and format, but some people try to explore it in the light of Western thought which is not a right approach. A well-known Muslim scholar Prof. Dr. Shafīque Alī Khan writes, "The Islamic concept of thought cannot and should not be studied in the light of Western ideas both the old and new. Islam being a unique ideology has its own standards of excellence truth and efficiency, right and wrong".<sup>xlvii</sup>

This important comment illustrates the significance of Islamic concept of freedom of thought, writing and speech. It is also perceived that Islamic thought is a free and open minded thought and has its own criteria to differentiate between right and wrong. Although Islam appreciate valid arguments but does not blindly follow everything of any thought and civilization in any issue. Islam has the richest history of freedom of writing, speaking and intellectual liberty. Dr. Fathī Muhammad Osmān writes;

"The rights of free expression and free information cannot be separated from rights to think and believe (thought). Intellectual and linguistic capabilities characterize human beings, and thus, the right to form and express opinions represents an essential manifestation of human merits and of God's gifts".<sup>xlviii</sup>

The above discussion opens the conversation that Islam is the first in history who publicly grants the right of writing and readings. Before Islam readings and writing were limited to the kings, religious leaders and philosophers. The public was an access to the writings, but with the arrival of the Prophet SAW this right reaches in the access of ordinary people. So we see that not any single companion of the Prophet SAW was illiterate, even a common and layman.

### **9. Freedom of Discussion:**

Discussion is a most necessary and unique right of an individual and society. You do not stop any person from the discussion because Allah gives human being tongue to overstate and discuss the issues. Accordingly, Islam fulfills this most imperative requirement of a person and gives right of freedom of discussion to every person with some logical conditions and limitations. Here, Allah commands to the Prophet SAW;

"Invite to the Way of thy Lord with wisdom and beautiful preaching, and argue with them in ways that are best and most gracious".<sup>xlix</sup>

Not only in preaching and but also in routine matter Islam recommends fair speaking in every conversation. Allah states in the Quran on another place about fair speaking in this way; "Speak fair to the people, be steadfast in prayer, and practice regular charity. Then did ye turn back, except a few among you".<sup>1</sup>

The Prophet of Islam, Muhammad SAW said about fair speaking as; whoever believes in Allah and the Day of Judgment let him say good words or otherwise keep silent".<sup>li</sup>

A renowned Muslim scholar said about this significant human right, "According to Islam, for freedom of speech, it is necessary to adopt justice and the right way which should

consist of wisdom and consultation, otherwise it will be harmful to the society and the human being”.<sup>lii</sup>

Here, Professor Alagi Yorro opinion is considered to be thought provoking for freedom lovers. He rightly pronounced about Islamic freedom of expression likely to share; “Freedom of speech and expression is recognized in Islamic legal theory and is a component of its incredibly high ethical footings. The objective of speech, according to Islamic philosophy is to build up love, tolerance, social harmony, and among members in order to ensure a peaceful coexistence”.<sup>liii</sup>

Keeping in view, Islam believes on quality discussion and lay down some important principles for that purpose. One of the most vital principle of them is any one may discuss a matter with negligence or lack of evidence but any person does not allowed to illuminate or hide the evidence at any cost. The Nobel Book of Almighty Allah leads us towards this important principle of discussion. Allah pronounces out in the Quran;

“And follow not that of which thou hast no knowledge. Surely the hearing and sight and the heart, all of these will be asked about it”.<sup>liv</sup>

Sheikh Muhammad Jawād Chirrī supports this verse of the Quran from his valuable comments on this role. He frequently specified about this beautiful principle of Islamic discussion and communication likewise; “Islam never condemns an individual when he does not believe in a principle because of lack of evidence; on the contrary, Islam blames a person when he follows a principle while groping in the dark without illuminating evidence, or when such a principle is not in accordance with the truth”.<sup>lv</sup>

In the light of above fruitful discussion, it is obvious that Islam, undoubtedly, grants freedom of expression, but enclose it within some boundaries. Islam only bounds a person to speak for welfare and goodness. In other words Islam appreciates the valuable discussion, but discourages cheap, vulgar and hyped discussion. In some word it can be said it is the fundamental principle of Islam, when you speak good and think because this is the unique gift of God. In other words we can understand that Islam focuses on quality discussion and expression rather than discussion for discussion or expression. Definitely quality discussion opens the door of valuable conversation and knowledge and cheap discussion opens the door of distortion and chaos.

#### **10. Freedom of Knowledge and information:**

Freedom of information and knowledge (dissemination of information) is also another significant field of Islamic freedom of expression. Islam likewise grants freedom of knowledge and information to everyone for social and religious betterment. Islam awards freedom of information with some conditions. The unlimited or unrestricted freedom of information and discussion is not appreciable in Islamic teachings. Thus, a well-known Muslim scholar Prof. Dr. ‘Abdul Ḥaiyy Madanī writes about freedom of expression and information more prospectively; “In Islam, freedom of expression and information is a basic human right. Islam condemns spreading lies and false stories as well as passiveness and reluctance when the truth should be spoken and be highlighted”.<sup>lvi</sup>

Many places in the Holy Quran Almighty Allah commands to believers for seeking of truth, “Confound not truth with falsehood, nor knowingly conceal the truth (Al-Baqarah 2:42)”.

This is clearly meant that Islam allows any kind of knowledge and quires to search and support the truth. Otherwise the information can be fake or wrong which is not preferences of Islamic freedom of knowledge and information. According to the Islamic scholars, this verse is a strong argument to seek authentic information from everywhere. So this verse is a clear evidence of freedom of information and knowledge in Islam. A leading Islamic scholar, Imam Rāzī comments interprets; “This verse represents the rational need for the ignorant to refer to the knowledgeable. Since the people of the Abrahāmic faith was educated in answering questions regarding the existence of the messengers and the Prophets before the Prophet (SAW), God has commanded the polytheists, who are doubtful on this issue, and refer to people of book for their knowledge”.<sup>lvii</sup>

It is also a significant role of Islamic freedom of knowledge and information that Islam recommends an important sanction over that if an individual receive some important information, he does not share before authenticity or discussion with the authorities of related to this matter. The Honored Quran describes it as an important Islamic principle of getting knowledge and spread information. Therefore, the Holy Quran, the Book of Allah speaks;

“And when there comes to them information about security or fear, they spread it around. But if they had referred it back to the Messenger or to those of authority among them, then the ones who [can] draw correct conclusions from it would have known about it. And if not for the favor of Allah upon you and His mercy, you would have followed Satan, except for a few”.<sup>lviii</sup>

As it is mentioned before that the first revelation to the Prophet (SAW) in the cave of Hīrā also states the necessity of knowledge and information in Islam. The Prophet Muhammad (SAW) also recommended the seeking of knowledge compulsory for every Muslim men and women. According to a Ḥadīth, to get knowledge is an obligation: Seeking of knowledge is an obligation on every Muslim”.<sup>lix</sup>

It's clearly means Islam permits the right of knowledge for everyone but with this consideration that it must not be a purposeless knowledge and may not be used to harm other.

### **11. Freedom of Criticism:**

In Islamic religious context, right to criticize for positive and constructive purpose is a basic right and duty of a Muslim believer. Islam binds this important right with some objectives and limits because without proper limitations this right may harm others. The Respected Quran expresses it in many verses;

“The Believers, men and women, are protectors one of another: they enjoin what is just and forbid what is evil”.<sup>lx</sup>

Islam considers freedom of criticism a great responsibility. The Prophet (SAW) gives fundamental right to a Muslim to speak against government's bad activities or political weaknesses. The Prophet (SAW) declares it a great jihad; “The best form of Jihad is to speak a word of truth to a tyrannical ruler”.<sup>lxi</sup>

In this context, the rightly guided caliphs of Islam were not spared. Mawlānā Shiblī Nu'mānī in his famous book, *al-Fārūq* writes, "Once a person said to 'Umar many times during most important public sermon, "O' 'Umar, be afraid of Allah". A person amongst the audience tried to stop that person. Ḥaḍhrat 'Umar said, "No, let him say. If these people will not say anything to me then what is the use of them".<sup>lxii</sup>

A research article presents a tribute to the Caliph Ḥaḍhrat 'Umar in this way, "Ḥaḍhrat Umar had given such type of the general freedom of criticism and expression to the people through his actions and orders that a common person did not hesitate to criticize or object on the Khalīfah himself".<sup>lxiii</sup>

In further proceedings it can be assumed Islam permits freedom of criticism but take some measures to regulate it for construction of the state and society. Doubtlessly, criticism is a most vital right and freedom but if we leave it opens it brings chaos and anarchism in the society rather than a positive feedback and accountability. Waḥīdudīn Khan rightly observes;

"Criticism is not dire; rather it is a means for intellectual development. Without criticism, intellectual advancement is not possible. The choice before us is not one between criticism and the lack of it, but, rather between criticism and intellectual stagnation. If criticism is stopped intellectual progress shall cease".<sup>lxiv</sup>

Here, it is again said Islamic ethics of criticism that it mentis some important principles about criticism and one foremost principles of Islamic criticism it will be positive and for constructive purpose, not criticisms for criticism or for destructive objectives. These are some key areas of the right to freedom of expression and speech in the light of Islamic teachings. The wise Quran not only gives freedom of expression, but it also encourages the people for freedom of expression to explore and search the truth. The Quran does not describe the detail of anything but it provides some important principles and basic law. Ḥaḍīth of the Prophet (SAW) explain the matters which are described in the Quran because it is an essential duty of Prophet.

### **Conclusion:**

It is perceived from the above discussion that in Islamic context freedom of expression is most important right and responsibility. Islam gives all kind of rights and liberties. However, Islamic teachings mention some rules and regulations for freedom of expression and criticism. The Criticism for the sake of criticism is also not good, but criticism for constrictive and positive objectives is appreciable. One thing which seems likely to clarify that some scholars frequently say or raise some questions that in Islamic teachings these issues are not clearly, but researcher stance is that every era has its own specific phrase and language, that's reason Islam discusses all those issues which are the basic need of humanity. As all of us know very well, this term is newly invented, but the basic idea is found in the Islamic history hundreds years before. For example, the basic theme of this dissuasion or term is that is freedom, its need and requirement for humanity. It is frequently seen and read in primary sources of Islam that the word *Hurriya* which is exactly similar to freedom.

In any case Islam spread and likes freedom and dislikes or stops slavery. It is also perceived these areas and key terms are similar to the Western freedom of expression but the details and interpretations of the term are entirely different from the Western thought. 58 spread and likes freedom and dislikes or stops slavery. It is also perceived these areas and key terms are similar to the Western freedom of expression but the details and interpretations of the term are entirely different from the Western thought.

### References:

- <sup>i</sup> Kamālī, Muhammad Hāshim, *Freedom of Expression in Islam*, (Kuala Lumpur: Berīta Press, 1994), p: 8
- <sup>ii</sup> Munīr Ba'illbakkī and Rohī, *Al-Mawrid Al-Wasīt*, (Beirut: Dār al-'Ilam li al-Malāyīn, 1981), p: 292
- <sup>iii</sup> 'Abdul Jalīl Yaḥyā Farās, "Ḥurrīyyat al-Ta'bīr kamā Qarrāhā fī al-Quran", *Research Journal of al-Ambār Islamic University, Iraq* 1:3 (2009), pp:149-194
- <sup>iv</sup> Al-Baqarah: 178
- <sup>v</sup> Bukhārī, Muhammad bin Ismā'īl, *Al-Ṣaḥīḥ*, (Riyadh: Darussalam, 1997), ḥadīth: 25
- <sup>vi</sup> Mawlavī, Feroz al-Dīn, *Ferz al-Lughāt*, (Lahore: Feroz Sons, 1994), pp: 551-671.
- <sup>vii</sup> Al-Afrīqī, Mukarram bin Manzūr, *Lisān al-'Arab*, (Beirut: Dār al-Fikr, 1986), 3:8-13
- <sup>viii</sup> Feroz Ābādī, Muhammad bin Y'aqūb, *al-Qāmūs al-Moḥīṭ*, (Beirut: Dār al-Fikr, 1982), p: 1275
- <sup>ix</sup> Ibn al-Qayīm, Muhammad bin Abī Bakr, *E'lām al-Mu'awīqīn*, (Beirut: Dār al-Fikr, 1976), 1:60
- <sup>x</sup> Zarkashī, Badar ud Dīn, *al-Burhān fī 'Ulūm al-Quran*, (Beirut: Dār al-Fikr, 2001), 2:150
- <sup>xi</sup> Al-Hagīl, Selman 'Abdurreḥmān, *Human Rights in Islam and Refutation of the Misconceived Allegation Associated with these Rights*, (Riyadh: Imam Muhammad bin Saud Islamic University, 1999), p: 61, Kamālī, *Freedom of Expression in Islam*, p: 9
- <sup>xii</sup> Wāfī, 'Abdul Wāḥid, *Ḥuqūq al-Insān fī al-Islam*, (Cairo: Nahza Publishers, 1989), p: 80  
Kamālī, *Freedom of Expression in Islam*, p: 9, Bhat, 'Alī Muhammad, "Freedom of Expressing from an Islamic Perspective", *Journal of Media and Communication Studies* 6:5 (2014), p:72
- <sup>xiii</sup> Al-Mā'idah : 2
- <sup>xiv</sup> Qudhāī, Muhammad bin Salamā, *Al-Musnad*, (Beirut: Mu'assiah al-Risālah, 1986), ḥadīth: 1234
- <sup>xv</sup> Mawdūdī, Syed Abū al-A'lā, *Tafhīm al-Quran*, (Lahore: Tarjumān al-Quran Publishers, 2003), 2:215
- <sup>xvi</sup> Qādīrī, Muhammad Ṭāḥir, *Human Rights in Islam*, (Lahore: Minhāj Publications, 2004), p: 309
- <sup>xvii</sup> Bhat, *Freedom of Expressing from an Islamic Perspective*, p: 70
- <sup>xviii</sup> Al-Nisā': 59
- <sup>xix</sup> Kamālī, *Freedom of Expression in Islam*, p: 65
- <sup>xx</sup> Al-Baqarah :266
- <sup>xxi</sup> Muttaqī, 'Alāu'ddīn, *AlKanz al-'Ummāl*, (Beirut: Mu'assiah al-Risālah, 1979), ḥadīth: 5710
- <sup>xxii</sup> Ghazālī, Abū Ḥāmid, *Ehyā al-'ulūm a-Dīn*, (Beirut: Dar-ul-Fikr, 1980), 4:601
- <sup>xxiii</sup> Iqbāl, Muhammad, 'Allāmah, *The Reconstruction of Religious Thought in Islam*, (Lahore: Institute of Islamic Culture, 1986), p: 21
- <sup>xxiv</sup> Al-Qushayrī, Muslim bin Ḥajjāj, *Al-Ṣaḥīḥ*, (Riyadh: Darussalam, 2007), ḥadīth: 1791
- <sup>xxv</sup> Mawdūdī, *Human Rights in Islam*, p: 28
- <sup>xxvi</sup> Al-'Ankabūt: 46
- <sup>xxvii</sup> Bukhārī, *Al-Sahīh*, ḥadīth: 945
- <sup>xxviii</sup> Muhammad Hamīdullah, *The first written constitution of the world*, (Delhi: Nassir Books, 1996), Article:25, p. 59
- <sup>xxix</sup> Al-An'am: 108

- xxx De Lacy O'Leary, *Islam at the Cross Road*, (London: AMS Press Inc., 1981), p: 8
- xxxi *Āl e- 'Imrān*: 110
- xxxii Mawdūdī, *Human Rights in Islam*, p: 30
- xxxiii *Āl e- 'Imrān*: 104
- xxxiv Bukhārī, *Al-Sahih, ḥadīth*: 14
- xxxv Kamālī, *Freedom of Expression in Islam*, p: 72
- xxxvi *Al-Hujurat*: 13
- xxxvii Kamālī, Muhammad Hāshim, *Freedom of Association; the Islamic Perspective*, *IIUM Law Journal* 3:1(1993), pp:23-36
- xxxviii Hāmid Mowlānā, *Theatrical perspective on Islam & Communication*, *China Media Re- Search*, 3:4 (2007), pp:23-33
- xxxix Tirmidhī, Muhammad bin 'Īsā, *Al-Jāme*, (Riyadh: Darussalam, 2007), ḥadīth: 1714
- xl Kamālī, *Freedom of Expression in Islam*, p: 41
- xli Anṣārī, Mawlānā Hāmid, *Islam ka Nizām-e-Ḥukūmat*, (Lahore: al-Faisal Publishers), p: 112
- xlii Ibn Taymīyah, *Taqī al-Dīn, Al-Siyāsah al-Sharī'ah*, (Cairo: Dār al-Kitāb al-'Arbī, 1951), p: 169
- xliiii *Āl e- 'Imrān*: 159
- xliv J'afar Subhānī, *Leading the Ummah*, (Iran: ABWA Publishers, 1415 AH), p: 35
- xlvi *Al- 'Alaq*: 1-5
- xlvii Mubarak Puri, Safī ur Rehman, *The Sealed Nectar*, (Lahore: Darussalam, 2006), p: 324
- xlviii Khan, Shafīque, *Freedom of thought and Islam*, (Karachi: Royal Publishing, 1989), p: 35
- xlix [www.usc.edu/schools/college/crcc/private/FreedomOfExpression/](http://www.usc.edu/schools/college/crcc/private/FreedomOfExpression/), (Accessed 18 Feb,2019)
- l Al-Naḥl: 125
- li Al-Baqarah: 83
- lii Muslim, *Al-Ṣaḥīḥ*, ḥ: 4610
- liii Mawdūdī, *Islam and Human Rights*, p: 97
- liiii Alagi Yorro Jallow, *Freedom of Expression and Human Rights in Islamic Perspective*, *Social Sciences Research Network, USA* (August, 2015), PP.1-8; <https://www.ssrn.com/abstract=2644727>.
- liv *Al-Isrā*: 36
- lv Chirri, Muhammad Jawād, *Inquires about Islam*, (USA: The Islamic Center of America, 1986), p: 6
- lvi Madanī, Abdul Haiyy, *Freedom and Its Concept in Islam*, *Conference on Humanities, Historical and Social Sciences* 17 (2011), PP: 116-121; [www.ipedr.com/vol17/21CHHSS%202011-H10000](http://www.ipedr.com/vol17/21CHHSS%202011-H10000).
- lvii Rāzī, Fakhar bin Umar, *Mafātiḥ al-Ghayb*, (Cairo: Dār al-Ghadh Arbī, 1991), 7:112
- lviii *Al-Nisā*: 83
- lix Ibn Mājjah, Muhammad bin Yazīd, *Al-Sunan*, (Riyadh: Darussalam, 2008), ḥadīth: 2687
- lx *Al-Tawbah*: 71
- lxi Abū Dāwūd, Suleiman bin al-Ash'ath, *Al-Sunan*, (Riyadh: Darussalam, 2008) ḥadīth:4334
- lxii Nu'mānī, Mawlānā Shiblī, *Al-Fārūq*, (Karachi: Dār al-Ishā'at, 1991), pp: 331-323.
- lxiii [www.siasat.pk/forum/showthread.php?71894-Caliph-Al-farooq](http://www.siasat.pk/forum/showthread.php?71894-Caliph-Al-farooq) (Accessed 7 May, 2014) 56
- lxiv Waḥīduddīn, Maowlāna, *Dīn-o-Sharī'at*, (New Delhi: Goodword Books, 2003), p: 231



**TRANSLATING TECHNICAL TEXTS – A CHALLENGE FOR TRANSLATOR  
TRAINEES**

**dr. Kovács Gabriella**

Sapientia Hungarian University of Transylvania

Department of Applied Linguistics

**Abstract**

In a constantly changing and developing world driven by technological development, there is a constant demand for translations of technical texts. Not all translators can face the challenges of this highly demanding work requiring specific skills and familiarity with the world of technology. In this study, we proposed to assess how a group of translator trainees can translate technical texts from the source language (English) into their mother tongue, Hungarian, and Romanian (the official language of the Romania, where they live). We also asked them to complete a questionnaire related to their attitude regarding technical translation, the strategies they used in the process of translating the technical texts, and the difficulties they encountered in the process. Their translations were analyzed in order to assess their performance, and develop our curriculum accordingly.

**UMUT VE KORKU İKİLEMİNDE BİLİMİN GELECEĞİ ÜZERİNE DÜŞÜNCELER:  
BİLİME FELSEFİ BİR BAKIŞ**

THOUGHTS ON THE FUTURE OF SCIENCE IN THE DICTION OF HOPE AND FEAR:  
LOOKING AT SCIENCE FROM PHILOSOPHY

**Doç. Dr. Serdar SAYGILI**

Erciyes Üniversitesi Edebiyat Fakültesi Felsefe Bölümü

ORCID ID: 0000-0003-1986-6448

**Özet**

İnsan, geçmişten günümüze yaşadığı doğal dünya üzerinde ciddi bir varlık mücadelesi vermiştir. Bu mücadele hem doğal dünyaya hem de öteki canlılara karşı yaşam savaşı olarak geçmiştir. Bu savaşta insan gündelik bilgi, teknik bilgi, bilimsel bilgi, dini bilgi, felsefi bilgi, okkült bilgi gibi birçok bilgi türü meydana getirmiştir. Bu bilgi türlerinden özellikle bilimsel bilgi insanlık tarihinde derin izler bırakmıştır. İnsanın doğal dünyada öteki canlılar karşısında belirleyici bir tür olarak ortaya çıkmasına imkân sağlamıştır. Antik çağlardan itibaren yaşama nüfuz etmeye başlayan bilim, on altıncı yüzyıldan itibaren toplum yaşamında daha belirgin hale gelmiştir. Özellikle sanayi devrimiyle bireysel üretimden kitlesel üretime geçişle birlikte yaşamın ayrılmaz parçasına dönüşmüştür. Günümüz dünyasında yaşamın hemen her alanında var olan bilim, hem yapıcı hem de yıkıcı özellikleriyle toplumu değiştirmeye ve dönüştürmeye başlamıştır. Bu dönüşüm bir yandan insanlığa daha iyi bir yaşam umudu sağlamasına karşın, diğer yandan insanlığı trajik olaylarla karşı karşıya bırakmıştır. Şöyle ki, bilim insanlık için bazen umut bazen de korku kaynağı haline gelmiştir. Buradan anlaşılacağı üzere, bilim hastalıkların tedavisi, doğal çevrenin ve yaşam kaynaklarının korunması, ulusal güvenliğin sağlanması, yeni teknolojilerin üretilmesi, insanların yaşam kalitesinin yükseltmesi gibi alanlarda önemli kazanımlar sağlamıştır. Ancak bilimin modern dünyada önceliğini başta ticari ve askeri faaliyetler olmak üzere farklı alanlara yöneltmesiyle birlikte insan refahını ötelediği görülmüştür. Bu durum, bilimin insanlığın yararına değil, bilime egemen güçlerin bencil istek ve arzularını gerçekleştirme aracına dönüştüğü göstermiştir. Bu sorun, şu sorunun ciddi biçimde tartışılmasını gerekli kılmıştır. ‘İnsanın, dünya ve evrendeki mevcut konumunun belirlenmesinde belirleyici bir güç olan bilim nereye koşuyor?’ Bu soruya verilecek cevaplar insanlığın gelecekte karşılaşacağı durumlarla ilgili önemli öngörüler ortaya koyacaktır.

**Anahtar Kelimeler:** İnsan, Toplum, Felsefe, Bilim, Bilimin Geleceği

**Abstract**

Human has struggled for existence in the natural world lived in from past to present. This struggle has passed as a life war against both the natural world and other living things. In this war, human created many types of knowledge such as daily knowledge, technical knowledge, scientific knowledge, religious knowledge, philosophical knowledge, and occult knowledge. Among these types of knowledge, especially scientific knowledge has left deep traces in human history. It enabled man to emerge as a determinant species in the natural

world against other living things. Science, which has started to penetrate life since ancient times, has become more prominent in the life of society since the sixteenth century. It has become an integral part of life with the transition from individual production to mass production with the industrial revolution. Science, which exists in almost every field of life in today's world, has started to change and transform the society with its constructive and destructive features. Although this transformation has provided humanity with hope for a better life, it has exposed humanity to tragic events. That is, science has sometimes become source of hope and sometimes fear for humanity. As can be understood from this, science has made significant gains in the treatment of diseases, protection of the natural environment and living resources, establishment of national security, production of new technologies and increasing the general quality of life of people. However, it has been seen that in the modern world, science has postponed human welfare by directing its priority to different fields, especially commercial and military activities. This has show that science has turned into an instrument of selfish wishes and desires of the powers that dominate science, not for the benefit of humanity. This problem made it necessary to discuss the following question. Where is science running on? which is the determining force in determining the position of human in the world and the universe. The answers to this question will reveal important predictions about the future situations of humanity.

**Keywords:** Human, Society, Philosophy, Science, Future of Science

“Geleceği tahmin etmek tehlikeli iştir. (...) Geleceği bilmek imkânsızdır, fakat birçok gelişme öngörülebilir. Yeni ilaçlar keşfedilecek, bilgisayarlar daha da ucuzlayarak küçülecek ve her yere girecek, internet daha fazla işlev kazanacak, genetik bilimi gelişecek. Doğru yerlerde yaşayan insanlar için hayat şimdiden öncesine göre, daha uzun ve rahat olacak ve bu yönde gelişmeye devam edecek.”<sup>1</sup> **Patrica Fara**

### Giriş

İnsanlık dünyada var olduğu günden günümüze kadar geçen zaman diliminde yaşadığı doğal dünyada ciddi bir varlık mücadelesi vermiştir. Bu varlık mücadelesinde hem yaşadığı coğrafyalarda kendi varlığını koruma ve geliştirme imkânı bulmuş hem de diğer canlılar karşısında üst konuma erişmiştir. İnsan yaşadığı dünyada ortaya koymuş olduğu varoluş mücadelesinde önemli kazanımlar elde etmiştir. Bu kazanımların elde edilmesinde kümülatif olarak kazanılan bilgilerin önemli bir etkisi olmuştur. İnsanlık ilk zamanlardan başlamak üzere başta okkült bilgi, dini bilgi, sanatsal bilgi, felsefi bilgi olmak üzere teknik bilgi ve bilimsel bilgi gibi kategorik olarak farklı bilgi türleri meydana getirmiştir. Bu bilgi türleri tarihin hemen her döneminde farklı derinlik düzeylerinde kendilerini ifade etme, geliştirme ve dönüştürme imkânı bulmuştur. Örneğin Eskiçağda başta Antik Yunan dünyası olmak üzere dönemin farklı toplumlarında felsefe gelişme imkânı bulmuştur. Ortaçağ ile birlikte felsefi düşüncenin gelişme potansiyeli yavaşlamakla birlikte dini bilgide önemli bir sıçrama ortaya çıkmıştır. Aynı şekilde yeniçağla birlikte ilerleme hızını kaybetmeye başlayan dini bilgi, yerini bilimsel bilgiye bırakmaya başlamıştır. Bilimsel bilginin toplum yaşamında ortaya çıkmaya başladığı süreç günümüz dünyasına kadar güçlü bir biçimde devam etmiştir.

<sup>1</sup> Patrica Fara, *Bilim: Dört Bin Yıllık Tarih*, Aysun Babacan (Çev.). (İstanbul: Metis Yayınları, 2012), 471-472.

On yedinci yüzyıldan itibaren düşünsel ve toplumsal dünyamızda her geçen gün daha fazla görünürlük kazanmaya başlayan bilimsel bilgi, sanayi devrimiyle birlikte toplumsal yaşamın merkezinde kendine güçlü bir yer açmıştır. İnsanlığa yaşamın hemen her alanında katkı sağlayan bilimsel bilgi, sağlamış olduğu katkılar sebebiyle tüm toplumlar tarafından kabul gören önemli bir bilgi türüne dönüşmüştür. Günümüz dünyasında hiçbir toplumun göz ardı edemeyeceği kadar özel bilgi çeşidine dönüşen bilimle ilgili zamanla çeşitli sorular gündeme gelmeye başlamıştır. Bu soruların başında ‘Bilim nedir?’, ‘Bilimin amacı nedir?’, ‘Bilimsel bilgi faydalı bir bilgi midir?’ ya da ‘Bilimsel bilgi zararlı bir bilgi midir?’ sorularını görmek mümkündür. Bilim üzerine sorulan bu ve benzeri soruların, başta felsefe olmak üzere, farklı disiplinler çerçevesinde tartışılması bilimin neliğinin belirlenmesi açısından önem taşımaktadır. Çünkü yaşamın merkezine konumlanmış ve yaşama yön veren ayrıca öteki bilgi türleri karşısında imtiyazlı bir bilgi türüne dönüşen bilimin tartışılması insanlığın geleceği, güvelliği ve refahı bakımından zorunluluk içermektedir.

Her şeyden önce bilimle ilgili karşılaşılan ilk soru daha önceden bahsettiğimiz üzere ‘Bilim nedir?’ sorusudur. Bu soru, her ne kadar iki kavram üzerinden sorulsa dahi verilen cevaplar sorunun kendisi kadar yalın ve sığ değildir. Zira farklı kültürel koşullar içinde farklı düzeylerde gelişerek toplumu etkileme imkânı bulan bilim, dinamik bir yapıdan meydana gelmiştir. Bu sebeptendir ki, tarihin değişik dönemlerinde değişik şekillerde tanımlanma imkânı bulmuştur. Ancak nihai olarak bilim üzerinde bir tanımlamaya gidilememiştir. Yine de bilim insanları veya filozoflar bilim üzerine düşünmekten ve tartışmaktan geri durmamıştır. Fransız filozof Auguste Comte, bilimi, ne olacağına karar vermek için var olanı incelemek olarak tanımlamıştır.<sup>2</sup> Alman fizikçi Albert Einstein, bilimi, düzenliliği olmayan duyu verileriyle mantıksal bakımdan düzenliliği olan düşünme arasında tekabuliyet kurma çabası olarak açıklamıştır.<sup>3</sup> İngiliz filozof Bertrand Russell, bilimi, gözlem ve gözleme dayalı akıl yürütmeye, önce evrenle ilgili tek tek olguları sonra bu olguları birbirine bağlayan yasaları bulma ve böylece gelecekte meydana gelebilecek olayları önceden öngörmeye çalışma gayreti olarak değerlendirmiştir.<sup>4</sup> En genel anlamda ise bilim, doğal dünyada oluşan olayların sebeplerini, birbiriyle ilişkilerini ortaya koyan, onları genelleştiren, kuramsallaştıran ve bu kuramsal bilgiyle sonradan oluşacak olayların nasıl ve ne zaman ortaya çıkacağını önceden tespit eden entelektüel uğraşı alanıdır.<sup>5</sup> Bilim üzerine yapılan tanımlamaları çeşitlendirmek mümkün olsa dahi hemen hemen tüm zamanlar için geçerli tanımlamaya ulaşmak mümkün olmamıştır. Çünkü bilimin tanımına ilişkin oluşan güçlüğün nedeni bilimin tarihsel, toplumsal, psikolojik, sosyolojik ve politik boyutlarıyla insan merkezli bilme faaliyeti olmasından kaynaklanmaktadır.<sup>6</sup> Dolayısıyla bilimin dinamik bir yapıya sahip olması onu tek bir tanım üzerinden ortaya koymayı olanaksız kılmaktadır.

Antikçağdan günümüz kadar varlığını devam ettiren bilim, farklı dönemlerde farklı insan toplulukları tarafından farklı amaçlar çerçevesinde icra edilmiştir. Tarihin hemen her döneminde insan ve toplum ihtiyaç ve isteklerinin farklılığı bilimin değişik amaçlar için

<sup>2</sup> Dominique Lecourt, *Bilim Felsefesi*, Işık Ergüden (Çev.). (Ankara: Dost Kitapevi Yayınları, 2013), 28.

<sup>3</sup> Albert Einstein, “Considerations Concerning The Fundamentals Of Theoretical Physics.” *Science* 91, no. 2369 (1940): 487.

<sup>4</sup> Bertrand Russell, *Religion And Science*, (London: Thornton Butterworth Ltd., 1935), 8.

<sup>5</sup> Hüseyin Gazi Topdemir, Yavuz Unat, *Bilim Tarihi*, (Ankara: Pegem Akademi Yayınları, 2008), 2.

<sup>6</sup> Ahmet İnam, “Bilimi Eleştirmek.” *Elektrik Mühendisliği Odası Dergisi* (4), 5, (1986): 43.

kullanımını gerektirmiştir. Bu sebeptendir ki, Antik Çağ'da bilimsel faaliyetin amacı, varlığın özünü kavramak ve buna uygun davranışlar sergilemek, Orta Çağ'da yaratılanların bilgisinden Yaratan'ın bilgisine ve hatta kendisine ulaşmak, Rönesans ve Yeni Çağ'da ise doğanın gizlerini çözmek ve insanların yararına olacak şekilde onu dizginlemek biçiminde olmuştur.<sup>7</sup> Günümüz dünyasında ise başta uzay araştırmaları olmak üzere iklim değişimi, canlı türlerin korunumu, iletişim, internet, silah ve sağlık teknolojileri gibi alanlarda ki ihtiyaçları karşılamayı amaçlamaktadır. Görüldüğü üzere farklı dönemlerin farklı istek ve ihtiyaçları bilimin kullanım amaçları üzerinde yönlendirici etkiye sahip olmuştur.

Bilimsel bilgi, insanlık için önemli bir bilgi türü olagelmıştır. Bilim tarihsel süreç içerisinde insanlığın sahip olduğu kazanımlar çerçevesinde formel bilimler, doğa bilimleri ve insan bilimleri olarak üzere üç temel kategoriye ayrılmıştır. Bu kategoriler içerisinde bilim, ilgili olduğu temel araştırma alanıyla birlikte mevcut ve olası sorunların çözümünde etkili olmuştur. Başka bir ifadeyle, insan hem yaşadığı doğal dünya ve evrenle hem de kendisi ve toplumla ilgili durumların çözümlenmesinde bilimin güçlü desteğini almıştır. Bu durum, insanlığın geleceğe daha güven içerisinde yürütmesine ve daha mutlu olmasına olanak sağlamıştır. Buradan anlaşılacağı üzere bilimin çözmüş olduğu sorunlar çerçevesinde insanlığa sağlamış olduğu katkılar ayrıca daha mutlu bir dünya sağlama olasılığı onun önemli bir bilgi olmasına olanak sağlamıştır. Dolayısıyla bilimsel bilginin tarihsel süreç içerisinde her geçen gün artan kullanımını onun insanlık için ne kadar önemli ya da vazgeçilmez olduğunu ortaya çıkarmıştır.

Bilimsel bilgi doğal dünyaya nüfuz etme, değiştirme ve dönüştürme gücüyle insanlığın önüne sınırsız imkânlar sunmuştur. Bilimsel bilginin gücüyle insanlık doğal dünyadan insana, insandan evrene kadar canlı ve cansız tüm doğa üzerindeki gücünü her geçen gün daha fazla görmeye başlamıştır.

Bilimsel bilginin gücüne sahip insanoğlu bilimin sağladığı olanakları her zaman insanlığın yararı için değil, kimi zamanda zararı için kullandığı zamanlar olmuştur. Bilimin yarar için kullanıldığı zamanlarda insanlık için umut kaynağı olan bilim, zarar için kullanıldığı zamanlarda korku kaynağına dönüşmüştür. Burada şöyle bir sorunun sorulması söz konusudur. 'İnsanoğlu bilimin sağlamış olduğu gücü neden bazen umut bazen de korku enstrümanına dönüştürmektedir? Bu soruya yirminci yüzyıl filozoflarından Feyerabend'in *'Science in a Free Society'* isimli eserindeki şu sözüyle cevap vermek yerinde olacaktır. "İnsan olmak kötü olduğu kadar iyi, rasyonel olduğu kadar irrasyonel, kusursuz olduğu kusurlu olmak demektir. İnsan olmak, kötü olunurken iyi olamaya çalışmak, iyi olmaya çalışırken kötü olmak demektir. Dolayısıyla insan ırkı tüm bir doğa dünyası gibidir. Tek bir düşünce, duygu ve davranış biçimine sahip değildir."<sup>8</sup> Feyerabend'in açıklamalarından anlaşılacağı üzere insanın duygu, düşünce ve davranışları arasında her zaman tutarlılık olmaması insanın bazen iyiye karşın bazen de kötüye yönelmesine neden olmuştur. İnsan yapısında ki değişik ruh hali bilimsel bilgiyi kimi zaman insan ve toplum yararına kimi zamanda insan ve toplum zararına kullanması durumunu ortaya çıkarmıştır.

Bilimin insan ve toplum yararına kullanılması neticesinde insanlık için umut

<sup>7</sup> Remzi Demir, "Ne İçin Bilim," *Bilim ve Ütopya* 18, 217 (Temmuz 2012): 59.

<sup>8</sup> Paul Feyerabend, *Science in a Free Society*, (Norfolk: Lowe&Brydone Ltd, 1978), 140.

kaynağına dönüşmesiyle ilgili olarak Yıldırım, 'Bilim Felsefesi' isimli eserinde şunları söylemiştir:

“Bilimin yaşamımızı etkileyen uygulama sonuçları çok çeşitlidir. Her gün kullandığımız araç, aygıt ve makinelerin bir listesi dahi bunların yaşamımızdaki önemini göstermeye yeter. Telefon, radyo, tren, uçak, otomobil, elektronik hesap makineleri, atom bombası vb... Bilimin teknolojideki uygulamasından elde edilen, dünyamızı hızla değiştiren araçlardan başlıcalarıdır. Bilimsel yollardan edinilen bilgiler insanoğluna doğal çevresini denetim altına alma olanağını sağlamış, doğa olanaklarını kendi yaşamını kolaylaştırma, daha rahat, daha güvenilir ve daha uzun yaşama yolunda kullanma yeteneğini vermiştir.”

Bilimin insan ve toplum yararına yapmış olduğu katkılar tarihin hemen her döneminde insanların geleceğe güvenle ilerlemesi noktasında onlara cesaret ve umut vermiştir. Günümüz dünyasında bilimin insanlığa vermiş olduğu cesaret ve umut insan rasyonalitesinin sınırlarını zorlayan araştırmalara olanak sağlamıştır.

Bilimin insanlığa sağladığı faydalar yanında tarihin farklı dönemlerinde zararlar verdiği de görülmüştür. Sanayi devrimiyle birlikte başlayan bilimsel ivme özellikle yirminci yüzyılla birlikte giderek artmış ve günümüz dünyasında zirve noktasına ulaşmıştır. Bilimin sahip olduğu muazzam güç, kimi zaman insanlığın zararına neden olacak faaliyetlerin icra edilmesiyle insanlar ve toplumlar için kaygı ve korku kaynağına dönüşmüştür. Bilimin sebep olduğu zararlar ilgili olarak Paul Feyerabend "Farewell to Reason" isimli eserinde ekolojik dengenin bozulmasıyla birlikte yeryüzünde yaşayan birçok hayvan ve bitki türünün neslinin yok olduğunu, ozon tabakası delindiğini ve iklimlerin bozulduğunu, ormanların azaldığını, endüstriyel atıkların çevreye yayıldığını ve temiz su kaynakları kirlendiğini, yer altı suları azaldığını ve topraklar çölleştiğini, tarım ürünlerinin veriminin düştüğünü, yoksulluğun arttığını ve açlığın tüm dünyaya yayıldığını, hastalıkların salgına dönüştüğünü, gelir dağılımı bozulmasıyla ailelerin dağılmaya başladığını, silahlanma artmasıyla cinayetlerin çoğaldığını, savaşlar yayılmasıyla kitlesel göçlerin meydana geldiğini belirtmiştir.<sup>9</sup> Yaşanan olumsuzlukların meydana gelmesinde bilimin önemli rolü olduğunu düşünen Feyerabend, bilimin bu açıdan insan ve toplum üzerinde kaygı, korku ve umutsuzluk meydana getirdiğini ileri sürmüştür.

### Sonuç

İnsanlığın on binlerce yıllık geçmişe dayanan yaşam serüveninde sahip olduğu önemli bilgi türlerinden birisi olarak özellikle günümüz dünyasında başat rol oynayan bilimsel bilgi, insanlığa sunmuş olduğu imkânlar ve imtiyazlar nedeniyle farklı perspektiflerden tartışılmaya devam edilmektedir. Zira bilimsel bilginin sahip olduğu potansiyel gücün farkına varan insanoğlu bilimin sahip olduğu güce ulaşmak istemektedir. Bu potansiyel gücün hem insanlığın yararına iyilik için hem de zararına kötülük için kullanılması bilimi hemen herkes için ulaşılması gereken önemli bir güce dönüştürmüştür.

İnsanlık tarihinde yaşanan olaylar göstermiştir ki, bilim, insanların iyiliğine kullanıldığı zaman insanlar ve toplumlar için yaşamın hemen her alanında ciddi bir kalkınma görülmektedir. İnsanların yaşadığı doğal çevreden, kendi ruhsal dünyalarına kadar birçok alanda bilim insanlığın yaşam kalitesini arttırmaktadır. İnsanlar bilimle beslenme, barınma,

<sup>9</sup> Paul Feyerabend, *Farewell to Reason*, (London: Verso, 1987), 2-5.

güvenlik, sağlık gibi birçok temel ihtiyacını rahatça karşılayarak daha refah dolu bir dünyada geleceğe umutla yürüyebilmektedir. Bununla birlikte bilimin insanlığın kötülüğüne kullanıldığı zamanlarda yaşamın hemen her alanında ciddi bir gerileme görülmektedir. İnsanların hem maddi hem de manevi ihtiyaçlarının karşılanması hususunda karşılaşılan sorunlar insanlığın yaşam isteğini ve kalitesini düşürmektedir. İnsanlar en temel ihtiyaçlarından en üst düzey ihtiyaçlarına kadar sorunlarla karşıladığından geleceğe kaygı ve korku ile bakmaktadırlar. İnsanlık tarihinde yaşanan iki büyük dünya savaşı ve sonrasında yaşanan insanlık trajedileri bunun açık bir göstergesidir.

Bilim insanlık için kıymetli bir hazinedir. İnsanların bu hazineye sahip çıkarak geleceklerini iyilik üzerinden inşa etmek için kullanmaları herkes için dünyanın daha yaşanabilir bir yer olmasına katkı sağlayacaktır. Aksine bilim hazinesinin bencil istek ve arzuları gerçekleştirme enstrümanına dönüşmesi hemen herkes için nihayetinde felaket olacaktır. İnsanlığın tarihte yaşadığı olaylar, ona gelecek için hem korku hem de umut vermektedir. İnsanlığın bilimin kullanımına ilişkin yaptığı tercih geleceğin insan için cennet mi yoksa cehennem mi olacağının göstergesi olacaktır.

#### KAYNAKÇA

- Einstein, Albert. "Considerations Concerning The Fundamentals Of Theoretical Physics." *Science* 91, no. 2369, (1940): 487-492.
- Feyerabend, Paul. *Science in a Free Society*. Norfolk: Lowe&Brydone Ltd, 1978.
- Feyerabend, Paul. *Farewell to Reason*. London: Verso, 1987.
- Fara, Patrica. *Bilim: Dört Bin Yıllık Tarih*. Aysun Babacan (Çev.). (İstanbul: Metis Yayınları, 2012.
- İnam, Ahmet. "Bilimi Eleştirmek." *Elektrik Mühendisliği Odası Dergisi* (4), 5, (1986): 41-47.
- Lecourt, Dominique. *Bilim Felsefesi*, Işık Ergüden (Çev.). Ankara: Dost Kitapevi Yayınları, 2013.
- Russell, Bertrand. *Religion And Science*. London: Thornton Butterworth Ltd., 1935.
- Topdemir, Hüseyin Gazi, Yavuz Unat, *Bilim Tarihi*. Ankara: Pegem Akademi Yayınları, 2008.

**MÂTÜRÎDÎ BAĞLAMINDA PEYGAMBERLERİN ÖLDÜRÜLMESİ ÜZERİNE BİR İNCELEME**

AN INVESTIGATION ON THE KILLING OF PROPHETS IN THE CONTEXT OF MATURIDI

**Doç. Dr. Mehmet TÖZLUYURT**

Yozgat Bozok Üniversitesi İlahiyat Fakültesi/TÜRKİYE

Orcid: 0000-0003-4422-9010

**Özet**

Yüce Allah insanı bilgiyle donatmış, iradesini güçlendirmiş, doğruyu yanlıştan, faydalıyı zararlıdan ayıracak bir basireti onun yapısına yerleştirmiştir. Yaratmış olduğu varlıklar içerisinde sadece insana akıl nimetini ve irade özgürlüğünü bahşetmiştir. İnsan iyilikleri ve kötülükleri bu özgür irade sayesinde gerçekleştirmektedir. Şayet insan özgür irade sahibi olmasaydı, ona teklifte bulunulmasının ve onun sorumlu tutulmasının ilâhî adalet gereği bir anlamı olmazdı. Hz. Allah, yolunu belirlemek için insanlara peygamberler ve kitaplar göndermiştir. Buna rağmen tarihte insanların çoğu kendilerine gönderilen ilahi mesajlara aykırı davranarak Allah'a ortak koşup yeryüzünde zulmün kaynağı olmuşlardır. Bunun üzerine Yüce Allah, tarihe müdahale ederek insanlara tevhide hatırlatıp toplumda mazlumların haklarının korunmasında öncülük eden elçilerini göndermeye devam etmiştir. Yüce Allah bu zor ve sıkıntılı görevlerinde elçilerine yalnız olmadıklarını sürekli hatırlatmıştır. Elçiler, hak davalarında toplumun inançsız ileri gelenleri tarafından aşağılanmış, ölümlle tehdit edilmiş ve hatta bir kısmı bu kişiler tarafından hunharca şehit edilmişlerdir. Zira Hz. İbrahim, Hz. Musa, Hz. İsa, Hz. Muhammed gibi bazı peygamberler toplumları tarafından öldürülmek için tuzaklara maruz kalmışlardır. Bununla birlikte isimleri zikredilmeyen ancak Yahudiler tarafından katledilen elçilerin de olduğu Kur'an'da yer almaktadır. Allah Teala'nın zikri geçen peygamberlerin öldürülmesine fırsat vermemişken diğerlerinin öldürülmesine neden engel olmadığı merak konusudur. Büyük İslam düşünürlerinden biri olan İmam Mâtürîdî bu merakı giderme konusunda resul-nebî ayrımı yaparak bazı açıklamalar yapmıştır. Buna göre Yüce Allah resullerini ölüm dahil her türlü tehlikenden korumuştur. Azgınlar tarafından öldürülenler ise "resul" değil tebliğ görevi bulunmayan "nebilere".

**Anahtar kelimeler:** Allah, Rasül, Nebî, Mâtürîdî, Ölüm.

**Abstract**

Almighty Allah has equipped man with knowledge, strengthened his will, and placed a prudence that will distinguish right from wrong and useful from harmful in his structure. Among the creatures he has created, he has only bestowed the blessing of mind and freedom of will to man. Human deeds and bad deeds are realized through this free will. If man did not have free will, making an offer to him and holding him responsible would have no meaning in terms of divine justice. God sent prophets and books to people to determine his path. Despite this, most of the people in history have been the source of cruelty in the world by



associating with Allah by acting contrary to the divine messages sent to them. Thereupon, Almighty Allah continued to intervene in history, remind people of the monotheism and send His messengers who lead the society in protecting the rights of the oppressed. Almighty Allah constantly reminded his messengers that they are not alone in these difficult and troublesome tasks. The ambassadors were humiliated, threatened with death, and some of them were brutally martyred by the unbelieving notables of the society. Because some prophets such as Abraham, Moses, Isa and Muhammad were subjected to traps to be killed by their communities. However, it is included in the Quran that there are also ambassadors whose names are not mentioned but who were murdered by the Jews. It is a matter of wonder why Allah did not give the opportunity to kill the prophets mentioned, but why Allah did not prevent others from being killed. Imam Mâtûrîdî, one of the great Islamic thinkers, made some explanations about this curiosity by making the distinction between rasul and nabi. Accordingly, Almighty Allah protected His prophets from all kinds of dangers, including death. Those killed by the horny are not “rasul” but “prophets” who do not serve as “preachers”.

**Keywords:** Allah, The Messenger, The Prophet, Maturîdî, Death.

## GİRİŞ

Kâinat dikkatlice incelendiğinde yaratılan her varlığın anlamının olduğu ve bir amaca hizmet ettiği görülecektir. Akıl ve irade sahibi bir varlık olan insanlar da yaratılış bağlamında bu anlamın dışında değildir. Yaratılışında kendisine verilen akıl, bilinç, idrak, seçme imkânı gibi yetenekleri doğru kullanabilen insanların, dünyadaki mutluluğun yollarını tespit etmesi ve huzurlu bir hayat sürdürmesi kendi iradesine bağlıdır. Vahiy bilgisi olmadan insanın zikri geçen yeteneklerle ahirette kendisini mutlu kılacak esasları keşfedip ortaya çıkarması, ibadetlerin keyfiyetini/miktarını bilebilmesi mümkün değildir.<sup>1</sup> Çünkü insanın sahip olduğu yetenekler, insanın kendisi gibi sınırlı ve sonludur. Gözün görme, kulağın işitme sahası ve sınırı olduğu gibi aklın da anlama ve bilme alanı sınırlıdır. Aklını doğru kullanan bir kimse, nefsinin kötü isteklerine uymaması, bunun yanında beşerî yeteneklerini geliştirmesi gerektiğini bilir. Ancak nefsin yapısında kurtuluş umduğu yerde kendisini helake götürecektir ve fayda beklediği yerde kendisine zarar getirecek bir davranışı sergileme özelliği de vardır. Nefsin bu özelliği, kişiyi bütün davranışlarının sonuçlarını bilen bir varlığa muhtaç kılar. Kişi ancak bu sayede nefsinin kötü isteklerini terk ederek elçinin göstereceği yöntemle kendini eğitebilir.<sup>2</sup>

Allah her durumda kulları için kolaylığı dilemiş, emir ve yasaklarıyla insanları eğitmeyi hedeflemiştir.<sup>3</sup> Allah gönderdiği mesajlarla insanlar için neyin iyi neyin kötü olduğunu bildirmiştir. İnsanlara iyi olanı yapmalarını, kötü olandan ise sakınmalarını emretmiştir. Bu bakımdan insanların, nimet vereni tanımaları ve O'na teşekkür etmeleri bir kulluk görevidir. İnsanlara Kendisini tanıtmaları, onlara kulluklarını ve sorumluluklarını hatırlatması için yine

<sup>1</sup> Ebû Hamid el-Gazzâlî, *el-Munkîz mine'd-Dalâl*, (Beirut: ts.), 56; Ebü'l-Mu'în en-Nesefî, *Tebssiratü'l-Edille*, nşr. Hüseyin Atay-Şaban Ali Düzgün (Ankara: DİB. Yayınları, 2003), 2/9 vd.; Teftâzânî, *Kelâm İlmi ve İslâm Akâidi*, çev. Süleyman Uludağ, (İstanbul: Dergâh Yayınları, 1991), 294; Muhammed Abduh, *Risâletü't-Tevhîd*, (Kahire: Dâru'n-Nasr, 1969), 69-71.

<sup>2</sup> Ebû Mansûr Muhammed b. Mahmûd el-Mâtûrîdî, *Kitâbü't-Tevhîd*, thk. Bekir Topaloğlu-Muhammed Aruçi (Ankara: İsam, 2003), 275.

<sup>3</sup> Abduh, *Risâletü't-Tevhîd*, 75-77.

insanların arasından seçtiği peygamberler göndermiştir.<sup>4</sup> Peygamberler ve getirdikleri ilahi mesajlar aklın yetersiz kaldığı durumlarda insanlara zaman kazandırmakta ve onların benzer hataları yapmalarının önüne geçmektedir. Bu sayede insanlar ilahiyat, ibadet ve ahiret konularında doğru bilgiye ulaşmaktadırlar.<sup>5</sup>

Kur'an, peygamberlerin vahiy alan bir beşer olduğuna vurgu yapmaktadır. Zira peygamberlere ve vahye itiraz eden inkârcıların inanmama gerekçelerinin önde gelen bahanesi peygamberlerin de kendileri gibi bir insan olmalarıdır. Benzer bir karşı çıkışa Mekkeli müşriklerin tavrında da görülmektedir. Zira Hz. Peygamber Yüce Allah tarafından kendisine risâlet görevi verildiğinde Mekkeli müşrikler, kendileri gibi bir insandan ziyade bir meleğin elçi olması gerektiğini gerekçe göstererek, Hz. Peygamber'den insan gücünü aşan deliller göstermesini istemişlerdir.<sup>6</sup> Kur'an inkârcıların bu taleplerini yeryüzünün sakinleri şayet melekler olsaydı ancak o takdirde meleklerden elçilerin gönderilebileceğini ifade ederek reddetmiştir.<sup>7</sup> olmuştur. Ayet insanların, kendi cinslerinden peygamberler gönderilmesini kabul etmemelerinin hiçbir mantıkî izahının bulunmadığına işaret etmektedir. Zira insanlar, gaybî varlıklar olan melekleri görmeleri; onların nasıllığını, güçlerinin boyutunu bilmeleri söz konusu değildir.<sup>8</sup> Peygamberler ise beşer olmalarının bir gereği olarak yaşamlarıyla diğer insanlara örnek olmuşlardır. Onların en bariz özellikleri çarşıda dolaşma, yemek yeme, evlenme, çocuk sahibi olma, hastalığa maruz kalma ve ölümlü olmalarıdır.<sup>9</sup>

İnsanlar tek tanrı inancını sürdürmede kimi zaman zaafa düşmüşlerdir. Tevhidi terk etmek insanların fitrî yapılarını olumsuz yönde etkilemiştir. İlahî vahyin "bâtıl" olarak adlandırdığı bu sapmalar ileri boyutlara ulaştığında ise peygamberler silsilesine yenileri eklenmiştir. Bu durum Hz. Muhammed ile sona erdirilmiştir.<sup>10</sup> Allah'ın yardımıyla peygamberler, insanlığı batıl inanışlardan hak yola çıkarmak, sapkınlık içerisindeki toplumlarda köklü bir değişmeyi gerçekleştirmek üzere mücadelede bulunmuşlardır. Her ne zaman bir peygamber, gönderildiği toplumda hüküm süren düzene aykırı hükümler getirdiğinde toplumlardan itibarsızlaştırmaya çalışılmışlardır. Mevcut yöneticiler ve ileri gelenler bununla da yetinmeyerek davalarından dönmeleri durumunda peygamberleri öldürmek ve sürgün etmekle tehdit etmişlerdir. Bunda da başarılı olamayanlar halk üzerindeki otoritelerini korumak amacıyla elçileri öldürmeye kalkışmışlardır.

Bu bildiriye inanmayanlar tarafından elçilere yönelik öldürme girişimleri İslam düşüncesinin yükselişinde önemli katkısı bulunan, görüşleriyle kendisinden sonraki insanları derinden etkileyen İmam Mâtürîdî'nin bakışıyla ele alınmaya çalışılacaktır.

## 1. İNANMAYANLARIN PEYGAMBERLERİ ÖLDÜRME GİRİŞİMLERİ

<sup>4</sup> İbrahim 14/11; el-Kehf 18/110; Fussilet 41/6. Mâtürîdî, *Kitâbü't-Tevhîd*, 272-274.

<sup>5</sup> Mâtürîdî, *Kitâbü't-Tevhîd*, 224, 227; Abdülkâhir el-Bağdâdî, *Mezhepler Arasındaki Farklar*, çev. Ethem Ruhi Fıçlalı (Ankara: TDV Yayınları, 2005), 156-157; Ebû Hamid el-Gazzâlî, *İtikad'da Orta Yol*, çev. Kemal Işık (Ankara: AÜF Yayınları, 1971), 145.

<sup>6</sup> En'am 6/8; Hicr 15/7; el-İsrâ 17/ 89-94; el-Mü'minûn 23/24.

<sup>7</sup> Bk. el-İsrâ 17/95.

<sup>8</sup> Ebû Mansûr Muhammed b. Mahmûd el-Mâtürîdî, *Te'vilâtü Ehl'i-Sünne*, thk. Mücdî Bâsellûm (Beirut: Dâru'l-Kütübi'l-İlmiyye, 2005), 7/114.

<sup>9</sup> el-Furkân 25/20; er-Ra'd 13/38; el-Enbiyâ 21/83-84; eş-Şu'arâ 26/80; el-Enbiyâ 21/8.

<sup>10</sup> el-Ahzâb 33/40.

Allah'ın elçileri olan peygamberler, farklı zamanlarda gelmiş olsalar da insanları aynı dine davet etmişlerdir. Onların davetleri toplumun büyük bir kesimi tarafından kabul görmemiştir. Peygamberleri ve getirdikleri ilahi mesajı kabul etmeyenlerin öne sürdükleri en önemli delil, insan aklının yetkinliğidir. Böyle bir aklî özelliğe sahip insanlara peygamber göndererek ilâhî emir ve yasakları bildirmenin hiçbir anlamı yoktur.<sup>11</sup> Onların bu tavırlarında, kendi arzu ve hevalarına uymaları sebebiyle bütün peygamberlerin getirdikleri dine muhalif kaldıklarının delili vardır. Bu düşünceye sahip olanlar, peygamberleri kendilerine hoşlanmadıkları bir mesaj getirdiğinde, peygamberleri öldürme girişiminde bulunmuş ve hatta bazılarını öldürmüşlerdir. Şimdi inkarcıların peygamberleri öldürme girişimlerini birkaç başlıkta ele almaya çalışalım.

### 1.1. Peygamberleri Yurtlarından Çıkarmak

İnkarcıların, öldürme girişimi öncesinde Allah'ın elçilerine yönelik birinci adımları onları yurtlarından çıkarma teşebbüsüdür. Kendilerine tabi olan insanları peygamberlerin hakikate davetinden alıkoymak isteyen inkarcılar, elçilere: Sizi kesinlikle yurdumuzdan çıkarırız<sup>12</sup> tehdidinde bulunmuşlardır. Ayetteki “çıkarma” kelimesinin üç farklı şekilde yorumlanabileceği Mâtürîdî tarafından dile getirilir. Birincisi, kavram gerçek anlamıyla “çıkarmak”ı ifade eder. Bu durumda kelime “kişiyi ceza olarak vatanından diğer yerleşim yerlerine sürgün etmek” şeklinde değerlendirilir. İkincisi, “çıkarmak”tan amaç “hapsetmek” kastedilmiş olabilir. Bununla inkarcılar “sizi kesinlikle hapsedeceğiz, ülkenin olanaklarından ve insan kaynaklarından faydalanamayacaksınız” mesajı vermektedirler. Üçüncüsü, “çıkarmak” kelimesiyle “öldürmek” ifade edilmiş olabilir, yani “mutlaka sizi öldürürüz” demek istemişlerdir. İnanmayanlar zikredilen üç durumla elçileri ve onlara tabi olanları hem tehdit etmiş hem de korkutmuşlardır. İnkarcıların peygamberleri tehdit edip korkutmalarında da birkaç ihtimal söz konusudur. Zira onlar, ellerinde deliller bulunan elçilere bu tür tehditlerle saldırma yürekliliğini kendilerinde bulmuşlardır. Birincisi onlar: “Peygamberler yardım istediler ve sonunda bütün inatçı zorbalar hüsrana uğradı”<sup>13</sup> ayetinde de belirtildiği gibi kendilerini bunlara hâkim ve kadir gördükleri gibi aynı zamanda kibirli ve zalim kimselerdi. İkincisi, onlar peygamberlerin ortaya koydukları delillere ve kanıtlara karşı alternatif üretememiş; bunun sonucunda onları öldürmeye niyetlenmişlerdir. Hatta peygamberleri fikren susturamayacaklarını anladıkları için yurtlarından uzaklaştırmakla tehdit etmişlerdir. Üçüncüsü, onların söyledikleri o kötü söze peygamberler, daha güzeliyle cevap vermiştir. Mâtürîdî, insanlar arasında yaygın olan halin ikincisi olduğunu belirtir. Zira ona göre kişi rakibini delillerle susturmaya gücü yettiği sürece onu yok etmeyi düşünmez. Fakat bu yöntemde başarılı olamadığında rakibini itibarsızlaştırmaya hatta öldürmeye çalışır.<sup>14</sup>

Peygamberler inkarcılar tarafından yurtlarından çıkarıldığında onların hangi muameleye muhatap olacakları Kur'an'da zikredilmiştir. Bu konuda verilebilecek örneklerden biri İsrâ 77. ayettir. Mâtürîdî, Allah'ın peygamberler hakkındaki devam edegelen kanununun ifade edildiği İsrâ 77. ayeti Hasan-ı Basrî'nin, Allah'ın geçmiş ümmetlere dair

<sup>11</sup> Mâtürîdî, *Kitâbü't-Tevhîd*, 271-272; Sa'deddin Mes'ûd b. Ömer Teftâzânî, *Şerhu'l-Makâsîd*, nşr. Abdurrahmân Umeyra (Beyrut: Âlemü'l-kütüb, 1998), 5/7-10.

<sup>12</sup> İbrahim 14/13.

<sup>13</sup> İbrahim 14/15.

<sup>14</sup> Mâtürîdî, *Te'vilât*, 6/373-374, 411.

kanununu hatırlatarak: “Onlar bir peygamberi öldürdükleri zaman helâk edilirler yahut azaba çarptırılırlardı” şeklinde yorumladığını aktarır. Bazılarına göre ise inkarcılar, bir peygamberi kendi bölgelerinden çıkardıkları zaman ilahi kanun gereği yok edilirler. Diğer bir kısma göre: “Siz elçiye yardım etmeseniz de bunun bir kıymeti yok. Zira inanmayanlar ikinin ikincisi olarak onu yurdundan çıkardıklarında Allah ona yardım etmişti”<sup>15</sup> ilâhî beyanında belirtildiği gibi sadece peygamberleri yurtlarından çıkarmak anlamındadır. Fakat onlar “rahmet azabı”, “rahmet helâki” tarzında azap edilip helâke mâruz bırakılmışlar, “köklerini kazıma” tarzında helâk edilmiş değillerdir. Allah’ın azap kanununda hiçbir değişiklik bulunmamaktadır.<sup>16</sup> Ayrıca Mâtürîdî, İsrâ 103. ayette yer alan “Firavun onları ülkeden çıkarmak istedi” mealindeki beyanın te’vîl ehli tarafından, “öldürmek ve yok etmekle dünyadan çıkarmak istedi” şeklinde yorumlandığını belirtmiştir.<sup>17</sup>

## 1.2. Peygamberleri Taşlamak

İnkarcıların peygamberlere yönelik öldürme tehdidinin bir diğeri ise taşlamaktır. Babası Hz. İbrâhim’i davasından vaz geçmemesi durumunda “Eğer vazgeçmezsen, andolsun seni taşlatırım”<sup>18</sup> ayetinde yer alan sözüyle tehdit etmiştir. Mâtürîdî’ye göre bu beyanın birkaç anlama gelmesi muhtemeldir. Birincisi: “Bulduğun dinden vazgeçmezsen andolsun seni taşlatırım”, yani “yemin ederim seni öldürürüm” demektir. İkincisi: “Beni dine davetten vazgeçmezsen andolsun seni taşlatırım”. Yani “yemin ederim seni kovarım” anlamındadır. Üçüncüsü: “Eğer bizim tanrılarımıza iftira atmaktan, onlara kötü şeyler söylemekten vazgeçmezsen andolsun seni taşlatırım”. Yani “bizim tanrılarımızı yermene ve iftira atmana karşılık yemin ederim ben de sana kötü şeyler söylerim” manasındadır. Mâtürîdî’ye göre ayette geçen “racm” kelimesi bu üç manayı da kapsamaktadır. Bunlar da öldürme, kovma ve yeme manalarıdır. Şayet “öldürme” anlamına gelirse din karşılığı olur. Buna göre anlam; “Dininden vazgeçmezsen andolsun seni öldürürüm”. Eğer “kovma” manasına gelirse, davet karşılığı verilen bir ceza olur. Bu takdirde anlam: “Eğer beni davet ettiğin dine çağırımdan vazgeçmezsen andolsun seni kovarım”. Kelime, “kötü söz söyleme ve yeme” manasında olursa Hz. İbrahim’in babası şöyle demiş olur: “Eğer tanrılarımız hakkında kötü şeyler söylemekten vazgeçmezsen andolsun senin hakkında kötü şeyler söylerim.”<sup>19</sup>

Kur’an benzer bir tehdidin kavmi tarafından Hz. Nûh’a yapıldığına vurgu yapmaktadır. Onların Hz. Nûh’a yanıtları, tebliğ işinden vazgeçmediği takdirde taşlanacağına kesin olarak gerçekleşeceği şeklinde olmuştur.<sup>20</sup> Ayette yer alan “mercûm” kelimesi “taşlanarak öldürülen” demektir.<sup>21</sup> Öldürmenin en şiddetlisi recim olduğu için kavmi, Hz. Nûh’u bu şekilde tehdit etmiştir. Bazılarına göre ise “taşlanacaksın” ifadesi: “Elbette sen dil ile hakarete uğrayanlardan olacaksın” manasına gelmektedir. Mâtürîdî birinci yorumu daha isabetli görmektedir. Zira ona göre Hz. Nûh, kavminin sürekli dil ile hakaretlerine maruz

<sup>15</sup> et-Tevbe 9/40. Ayrıca bk. Muhammed 47/13.

<sup>16</sup> Mâtürîdî, *Te’vilât*, 7/94.

<sup>17</sup> Mâtürîdî, *Te’vilât*, 7/123

<sup>18</sup> Meryem 19/46.

<sup>19</sup> Mâtürîdî, *Te’vilât*, 7/239.

<sup>20</sup> eş-Şu‘arâ 26/116.

<sup>21</sup> Ragıp el-İsfahânî, *el-Müfredât fi Garibi'l-Kur‘ân*, thk. Muhammed Seyyid (Beirut: Dâru’l-Ma’rife, ts.), 190.

kalmaktaydı. Bu itibarla taşlamanın dil ile hakarete uğramaya yönelik bir tehdit olması isabetli görünmemektedir.<sup>22</sup>

### 1.3. Peygamberleri Öldürmek İçin Plan Kurmak

İnkarcıların peygamberlere yönelik öldürme tehdidinin son aşaması ise onları yok etmek üzere plan/tuzak kurmaktır. Kendisine inkarcılar tarafından tuzak kurulan elçilerden biri Hz. Şuayb'tir. Hûd 91. ayette belirtildiği üzere inkarcılar Hz. Şuayb'i ortadan kaldırmayı/öldürmeyi planlamışlardı. Ancak onlar bu planın önünde en büyük engel olarak Hz. Şuayb'in kavminin büyüklüğünü görmekte idiler. Zira ayette "Eğer kabilen olmasaydı" ifadesi bunu doğrulamaktadır.<sup>23</sup> "Seni mutlaka taşlardık" ifadesinden amaç, büyük olasılıkla katletmektir. Zikri geçen ibarenin "hakaret etmek, lanetlemek" manasına gelmesi de mümkündür. Mâtürîdî, "Şayet kabilen bulunmasaydı kesinlikle seni taşıyarak öldürürdük" cümlesinin iki şekilde yorumlanabileceğini ifade eder. İlki, "kabilenin herhangi bir itibarı söz konusu olmasaydı" anlamına gelir. Onların Hz. Şuayb'in kabilesine saygı duymalarının gerekçesi ibadette kendileriyle birlikte hareket etmeleri, yani putlara tapmalarındır. İkincisi, kavmi Hz. Şuayb'i fakir, güçsüz ve zavallı olarak görmekteydi. Zira Hz. Şuayb kavminin orta tabakasından olup önder ve büyüklerden değildi. Ancak onun kabilesinin ve aşiretinin güçlü olması inkarcıları korkuttuğu için eğer "kabilen olmasaydı seni mutlaka taşıyarak öldürürdük" itirafında bulunmuşlardır.<sup>24</sup>

Hz. Mûsâ da hakkında öldürme planı yapılan elçilerden bir diğeridir. Hakkında öldürme planları yapıldığı sırada aynı mecliste kendini gizleyen bir kişi şehrin öbür ucundan Hz. Musa'nın bulunduğu yere koşarak gelip ona şehri terk etmesini aksi takdirde öldürüleceğini haber vermiştir.<sup>25</sup> Ayeti Zeccâc: "Birbirlerine seni öldürmeyi emrediyorlar"<sup>26</sup>; İbn Kuteybe ise: "Seni öldürmeye azmediyorlar"<sup>27</sup> şeklinde yorumlamıştır. Ebû Avsece'nin görüşü de budur. Sanki Firavun, meclisinin önde gelenlerine Hz. Mûsâ'yı öldürmelerini emretmiş, onlar da bu emre boyun eğmiştir. Mâtürîdî ise "ileri gelenlerin Hz. Musa'yı öldürmek üzere istişare ediyorlar" görüşünü aktarmış bu yorumda kendisinin yalnız olmadığını da ifade etmiştir.<sup>28</sup>

Öldürülmek üzere tuzak kurulan peygamberlerden bir diğeri ise Hz. Sâlih'tir. Kavmi onun hakkında birbirlerine: Salih'i ve ailesini kesinlikle öldürelim sonra velisine, yani kavminden vârislerine 'Onu biz öldürmedik' diyelim" demişlerdir. Onlar kendi aralarında yeminleşerek bir gece Hz. Sâlih'e gelmiş, kendisini ve ailesini öldürmek üzere kılıçlarıyla yanına girmişlerdir. O sırada Hz. Sâlih'in yanında koruma olarak Allah tarafından gönderilmiş birtakım meleklerin olduğu, melekler o topluluğu Salih'in evinde taşla öldürdüğü ifade edilmiştir. Bu da şu ayette anlatılan kısımdır: "Onlar Hz. Sâlih ve ailesine yönelik bu şekilde bir tuzak kurdular, biz de onlar farkında olmadan, yani yok edilecekleri hissine

<sup>22</sup> Mâtürîdî, *Te'vilât*, 8/71.

<sup>23</sup> Buradaki "raht" kelimesi kabile ya da aşiret anlamına gelmesi muhtemeldir. İsfehânî, *el-Müfredât*, 204.

<sup>24</sup> Mâtürîdî, *Te'vilât*, 6/174-175.

<sup>25</sup> el-Kasas 28/20-21.

<sup>26</sup> Ebû İshâk İbrâhîm b. es-Serî b. Sehl ez-Zeccâc, *Me'âni'l-Kur'ân ve 'I'rabühü*, nşr. nşr. Abdülcelîl Abduh Şelebî (Beirut: Alemü'l-Kütüb, 1988), 4/138.

<sup>27</sup> Ebû Muhammed Abdullâh b. Müslim b. Kuteybe, *Tefsîru Ğaribi'l-Kur'ân*, thk. Seyyid Ahmed Sakr (Beirut: Dâru'l-Kütübi'l-İlmiyye, 1978), 331.

<sup>28</sup> Mâtürîdî, *Te'vilât*, 8/158-159.

kapılmadan bir plan kurduk, yani onları helak ettik”.<sup>29</sup> Bazıları şöyle demişlerdir: Hz. Sâlih’i öldürmeye gelenler dokuz kişi olup bunlar da kavminin en şerlileridir. Yanlarına şarap alarak mağaralardan birine gidip, orada içip sonra da Hz. Sâlih ve ailesine gece baskın yapıp hepsini öldürmeyi planlamışlardı. Mağarada içki içtikleri sırada üzerlerine kaya düşmüş ve orada azaba dûçar olmuşlardır. “Onlar tuzak kurdular” derken kastedilen işte budur. Yani Hz. Salih’i ve ailesini öldürmeyi planladılar. Biz de onlara oyun kurduk, yani kurdukları tuzağı başlarına çevirdik ve hak ettikleri cezalarını verdik. Yani onları farkına varmadıkları bir anda helâk ettik.<sup>30</sup>

Mâtürîdî’ye göre Hz. Peygamber’i öldürmek ve yurdundan kovmak için de kavmi tarafından çeşitli tuzaklar kurulmuştur. Nitekim Yüce Allah, kavminin kendisini dini tebliğ konusunda başarısız olması yönünde tuzak kurduklarını Hz. Peygamber’e bildirmiştir.”<sup>31</sup> Nakledildiği üzere müşrikler, Hz. Peygamber açıktan davete başlayıp kavmini Allah’ın birliğine davet ettiğinde, köşe başlarına nöbetçiler dikeyor ve Resulullah’ın davetine icabet etmeye niyetlenenlere; “o büyücüdür”, “o yalancıdır”, “o delidir” diyerek insanların onun yanına gitmelerine engel oluyorlardı. Mâtürîdî bunun dışında da müşriklerin Hz. Peygamber’e kurdukları tuzakların bulunduğunu, bunların da sayılamayacak kadar çok olduğunu belirtir.<sup>32</sup>

## 2. PEYGAMBERLERİ ALENEN ÖLDÜRME GİRİŞİMİ

Tarihi süreç içerisinde inkarcılar, alenen elçileri öldürmeyi denemişler hatta bu girişimlerinin bazısında başarılı olmuşlardır. Bu kısımda Mâtürîdî’ye göre inkarcıların alenen öldürme girişiminde bulunduğu elçilerden birkaçına değinilecektir. Ardından onun öldürülen elçilerin kim olduğuyla ilgili yaptığı yorumlara yer verilecektir.

### 2.1. Alenen Öldürülme Fiiline Maruz Kalan Elçiler

Mâtürîdî’ye göre kavmi tarafından öldürülmeye çalışılan elçilerden biri Hz. İbrahim’dir. Hz. İbrahim, kavmini “Allah’a kulluk edin ve O’na karşı gelmekten sakının. Eğer bilerseniz bu sizin için daha hayırlıdır”<sup>33</sup> diyerek tevhide davet etmiştir. Kavminin Hz. İbrahim’e yönelik cevabı, ‘onu yakın ya da öldürün!’ olmuştur. Ancak kavmi onu ateşe attığında Allah ateşi serin kılarak onu ateşten ve ölümden kurtarmıştır.<sup>34</sup>

Hz. Mûsâ, kavminin kendisini öldürme girişiminde bulunduğu elçilerden bir diğeridir. Mâtürîdî Hz. Mûsâ’ya yönelik öldürme girişimini şu şekilde aktarır: Firavun etrafındakilere ‘tutmayın beni de Mûsâ’nın canını alayım da ilahına yalvarsın bakalım’ demiştir. Firavuna göre eğer Hz. Mûsâ dediği gibi peygamberse, onu öldürmesine Allah mâni olacaktır. Zira elçi gönderen bir başkasının elçisini öldürmesine veya ona zarar vermesine niyetlendiği zaman, elçisinin öldürülmesine engel olacaktır.<sup>35</sup> Firavun’un öldürmek üzere saldırısı karşısında Hz.

<sup>29</sup> bk. Ebü’l-Fidâ İsmail ibn Kesîr, *Tefsîru’l-Kur’ân’il-Azîm*, (Kahire: 2000), 10/ 416-417; Şehâbeddin Mahmûd el-Âlûsî, *Rûhu’l-Meânî* (Beyrut: İhyâ Tûrâsî’l-‘Arabî, ts.), 19, 213.

<sup>30</sup> Bk. en-Neml 45-49. Mâtürîdî, *Te’vilât*, 8/123-124.

<sup>31</sup> el-Enfâl 8/30.

<sup>32</sup> Bk. Fâtır 35/43. Mâtürîdî, *Te’vilât*, 8/498.

<sup>33</sup> Ankebût 29/24.

<sup>34</sup> Mâtürîdî, *Te’vilât*, 8/219.

<sup>35</sup> Bk. Mü’min 40/26. Mâtürîdî’ye göre bu ayette Hz. Mûsâ’ya Allah’tan gelen bir emir söz konusudur. Buna göre Firavun Hz. Mûsâ’yı öldürmeye niyetlendiğinden dolayı Allah onun helâk olması için kendisine beddua etmesini emretmiştir. Peygamberler, kendilerine karşı firavunlaşan insanlara, inatla karşı koyanlara ve

Mûsâ tam bir teslimiyet göstererek şayet kendisini taşlarsalar tüm mahlukatın rabbi olan Allah'a sığınacağını ifade etmiştir. Hz. Mûsâ'nın bu sözü, Firavun'un sözünü ve kendisini öldürme niyetini, öldürülmesine mâni olması için Allah'a dua etmesinden dolayı kötülüğünü bildiğini göstermektedir. Ayrıca Hz. Mûsâ, Allah Teâlâ'nın Firavun'un tuzağından ve kötülüğünden kendisini koruyacağını bilmektedir. Burada Hz. Mûsâ şunu söylemektedir: "Eğer benim davet ettiğim ve emrettiğim şeyleri kabul etmezseniz, bırakın beni de ben bari Allah'a inanıp O'nu tasdik edeyim. Benim tasdik etmemin ve imanımın size bir zararı olmaz." Mâtürîdî zikri geçen ayete bazılarının "Benim yakamı bırakın ne lehime ne de aleyhime hiçbir işe karışmayın", diğer kimselerin ise "eğer bana iman etmiyorsanız, bari yolumdan çekilin ve beni öldürmeyin" anlamını verdiklerini ifade eder.<sup>36</sup>

Kavminin öldürme eylemine muhatap olan elçilerden biri de Hz. İsa'dır. İnkarcılar "Allah elçisi Meryem oğlu İsa Mesih'i öldürdük" demişlerdir. Mâtürîdî ayette sözü edilen olay hakkında anlatılanlara eserinde şöyle yer verir: Yahudiler, öldürmek için Hz. İsa'yı aramışlar ve sonunda onu ve Havarilerden bazılarını geceyi geçirdikleri evde kuşatmışlardır. Allah Teâlâ Hz. İsa'ya "Ben seni vefat ettireceğim, seni katıma yükselteceğim"<sup>37</sup> diye vahyetmiş, o da bunu ashabına bildirmiş ve şöyle demiştir: "Hanginiz benim şeklime girerek öldürülmeyi göze alırsa, Allah kıyamet günü onu benimle aynı makama koyacaktır". İçlerinden biri; "Ben ey Allah'ın Resulü" diyerek öne atılmıştır. Bunun üzerine Allah o kişinin sûretini Hz. İsa'ya benzetmiş, Hz. İsa'yı da katına yükseltmiştir. Sabah olunca insanlar Hz. İsa'nın benzeri olan kişiyi alarak çarşıya gerip öldürmüşlerdir. Hz. İsa'ya benzetilen kişinin Yahudilerden biri olduğu da söylenmiştir. Bu rivayette şöyle bir detay da bulunmaktadır: Yahudiler kendisini öldürmek istediklerinde Hz. İsa bir eve girip saklanmış, onlarda da onu aramak üzere eve gelmişlerdir. O sırada onlardan bir adam da Hz. İsa'yı öldürmek üzere eve girmiştir. O kişi evden çıkmakta gecikince, arkadaşları onun Hz. İsa ile savaşmakta olduğunu zannetmişlerdir. Sonra adam Hz. İsa sûretinde dışarı çıkınca insanlar, kendisine çok benzediği için o adamı Hz. İsa zannıyla öldürmüşlerdir.<sup>38</sup> Ancak öldürülen kişi Hz. İsa değildir.

Hz. İsa'nın öldürüldüğü haberi tevatür yoluyla yayılmasına karşın, zikri geçen haber yalandır. Kıssada anlatıldığına göre Hz. İsa'nın öldürüldüğü haberi, altı veya yedi kişi tarafından yayılmıştır. Bu sayıda insan tarafından yayılan bir haber, Mâtürîdî'ye göre ahad haberlerdendir. Fakat Yüce Allah'ın, bir başkasının Hz. İsa'ya benzer kılınmasından dolayı "şüphe içerisine düşürüldüler" anlamına gelen beyanındaki bu şüphenin habere yönelik bir şüphe olması mümkündür.<sup>39</sup> Hz. İsa'nın öldürülme girişimi bazı rivayetlerde şöyle anlatılmıştır: "İnsanlar Hz. İsa'yı evin içinde aramışlar fakat bulamamışlardır. Evin içinde olanlardan yani Hz. İsa ve beraberindekilerden hiçbiri oradan ayrılmadığından inkarcılar "onu öldürdük" demişlerdiler.<sup>40</sup> Çünkü onlar, Hz. İsa'nın eve girdiğini, kendileri de hemen arkasından girdiklerini ancak onu bulamadıklarını söyleyecek olsalardı bu, onun

büyüklenenlere, bu inat ve direnmelerinde son hadde vardıklarında, helâk olmaları için onlara beddua etmelerine izin verilmiştir. Mâtürîdî, *Te'vilât*, 9/20-21.

<sup>36</sup> ed-Duhan 44/20. Mâtürîdî, *Te'vilât*, 9/202-203.

<sup>37</sup> Âl-i İmrân 3/55.

<sup>38</sup> Âlûsî, *Rûhu'l-Meâni*, 6/10.

<sup>39</sup> Yani insanlar haberlerin farklılığından dolayı Hz. İsa'nın durumundan şüpheye düşmüşlerdi; acaba gerçekten İsa mı öldürülmüştü, yoksa ona benzetilen kişi mi?

<sup>40</sup> Âlûsî, *Rûhu'l-Meâni*, 6/10.

peygamberliğinin en büyük delillerinden biri olurdu. Bu yüzden öyle demekten hoşlanmamış, yalan olduğu halde “onu öldürdük” demeyi tercih etmişlerdir. Bu mümkün olmakla birlikte, onlar, bu anlayışın göz yanılmasından doğduğunu söylemişlerdiler.<sup>41</sup>

Mâtürîdî, kavmi tarafından öldürülmek istenen elçilerden birinin de Hz. Peygamber olduğunu zikreder. Ona göre Hz. Peygamber’in öldürülmek istendiğine işaret eden ayetlerden biri Sâd 11. ayettir. Mâtürîdî zikri geçen ayetin üç şekilde yorumlanabileceğini ifade eder. Birincisi “Haydi hepiniz bana tuzak kurun, bana aman vermeyin!”<sup>42</sup> ayetinde olduğu gibi Hz. Peygamber’i tek başlarına öldüremeyeceklerine dair ona ihsan edilen bir güvence ve muhataplarına karşı bir meydan okumadır. İkincisi “Yakında o topluluk da yenilecek ve arkalarını dönüp kaçacaklar”<sup>43</sup> ayetinde olduğu gibi kavminin topluluk halinde de kendisini yok edemeyeceklerine dair ona teminat vermektedir. Üçüncüsü, Hz. Peygamber’in maddî olarak zayıflığına, destekçilerinin azlığına, kendilerinin sayıca çokluğuna karşın yine de kaybedenlerin kendileri olacağına dair Hz. Peygamber’e verilen bir müjdedir.<sup>44</sup>

Mâtürîdî’ye göre Hz. Peygamber’e inkarcılar tarafından öldürülmek istendiği kendisine Yüce Allah tarafından bildirilmiştir. Allah, Hz. Peygamber’e inkarcıların tuzak kurmalarından yani onların kendisini öldürmeye kalkışmalarından dolayı kaygıya düşmemesi gerektiği güvencesini vermiştir. Zira Allah onu korumasına almıştır. Bu itibarla onlar, Hz. Peygamber’i öldürmek ve helâk etmek gibi planlarını gerçekleştirilmede başarı elde edememişlerdir. Bu gerçeklik şu ilâhî beyanda ifade edilmiştir: “Ey peygamber! Rabb’inden sana indirileni insanlara ulaştır! Şayet bunu yapmaktan kaçınırsan O’nun vahiylerini ulaştırmamış olursun. Allah seni insanlardan koruyacaktır”.<sup>45</sup> Bu ayette onun peygamberliğinin ispatına dair delil vardır.<sup>46</sup>

## 2.2. Öldürülen Elçiler

Peygamberlerin öldürülmesi İsrailoğulları tarihinde çok rastlanan bir durumdur. Hatta aynı gün içerisinde pek çok Allah elçisinin şehit edildiği nakledilmiştir. Bununla beraber öldürülen elçilerin isimleri Kur’an’da yer almamıştır. Mâtürîdî, Buruc 1. ayetin yorumunda Âl-i İmrân 146. ayetini de örnek vererek geçmiş müminlerin başlarına gelen felaketlerden birinin peygamberlerinin öldürülmesi olduğunu zikreder. Ona göre müminlere düşen, kâfirlerden ne kadar işkence görseler de peygamberlerinin öldürülmesi karşısında dinlerinden dönmeyip sebat etmeleri gerektiğidir. Mâtürîdî bu ayetle son peygamberin ümmetine bir mesaj olduğunu belirtir. Ona göre son peygamberin ümmeti sıratı müstakim uğrunda başlarına gelen felaketlere karşı metanetli olmalı ve tahammül göstermelidir. Tabii oldukları peygamberin katledildiğini öğrendiklerinde eski yanlış inançlarına gerisin geriye dönmeye kalkışmamalı; önceki din mensuplarının durumlarından ibret almalıydılar.<sup>47</sup>

<sup>41</sup> en-Nisâ 4/157. Mâtürîdî, *Te’vilât*, 3/409-411.

<sup>42</sup> Hûd 11/55.

<sup>43</sup> el-Kamer 54/45.

<sup>44</sup> Mâtürîdî, *Te’vilât*, 8/603-604.

<sup>45</sup> el-Mâide, 6/67. Meryem 97. Allah Teâlâ söz konusu tebliği kolay kılmıştır ki onu bu gibi kimselere tebliğ etsin ve onlar kendisini öldürmeyi başaramadan buna kadir olabilsin. Çünkü Yüce Allah, peygamberini “Allah seni insanlardan koruyacaktır” el-Mâide, 5/67 mealindeki beyan ile kendilerinden korumuştur. Mâtürîdî, *Te’vilât*, 9/231.

<sup>46</sup> Bk. en-Neml 27/70; Tâ hâ 20/130; Mâtürîdî, *Te’vilât*, 2/545; 7/320; 8/131-132.

<sup>47</sup> Mâtürîdî, *Te’vilât*, 10/481.



Mâtürîdî'ye göre peygamberlerin, öldürülmelerini gerektirecek bir suçu işlemeleri söz konusu olamaz. O, görüşünü Allah Teala'nın resullerini incitenlere lanet ettiğini<sup>48</sup> bildirdiği ayetle delillendirmiştir. Yüce Allah ayette, elçilerin incitilmelerini gerektirecek bir davranışı yapmış olmalarından söz etmemekte ve genel bir ifade kullanmaktadır.<sup>49</sup> Bu durumda akla şu şekilde bir soru gelmektedir: Peygamberler katledilmeyi gerektirecek bir eylem yapmadıkları halde, Yüce Allah ayette "haksız yere" ibaresini niçin kullanmıştır? Bu soruya Mâtürîdî şöyle cevap verir: "Haksız yere" manasına gelen "bi-gayrı hak" ibaresinin, ihtiyaç olmadığı halde manasına gelmesi ihtimal dahilindedir. Onlar elçileri, kendilerine herhangi bir fayda getirmeyeceğini bildikleri halde öldürmüşlerdir. Zira inkarcılar toplumlarında güç ve kudreti elinde bulundurmakta olup peygamberlerin idaresi ve tasarrufu altında değildiler. Her ne zaman bir peygamber öldürseler bütün servetlerine rağmen fakirlik zilletine maruz kalmışlardır." Durum bundan ibaret olunca, "haksız yere" mealindeki ibare "ihtiyaç yokken" manasına gelir. Nitekim Hz. Lût'un, kavmine yönelik olarak kızlarıyla evlenmeleri yönünde sarf ettiği söze kavminin Hz. Lût'un kızlarıyla ilgili bir isteklerinin olmadığını<sup>50</sup> söylemeleri buna örnektir. Ayette yer alan "gözümüz yok" ifadesi "bizim onlara ihtiyacımız yok" anlamındadır.<sup>51</sup> Mâtürîdî'ye göre "Haksız yere peygamberleri öldürmeleri" ifadesi peygamberleri gerçekten öldürdükleri manasına gelebileceği gibi buna yeltenmiş olmaları anlamına gelmesi de ihtimal dahilindedir. Nitekim Hz. Peygamber'i de birkaç kez öldürmeye yeltenmişlerdir.<sup>52</sup>

Mâtürîdî *Te'vilât* adlı eserinde Hz. Yahyâ'nın öldürüldüğünü ifade eder. O, Meryem 15. ayetteki "Öleceği gün" ifadesini, "katledileceği gün" şeklinde yorumlar. Ona göre "ölüm ile katledilme" aynı anlama gelmektedir. Zira kıssada Hz. Yahya'nın katledildiği sonra da burada öldüğü belirtilmiştir. "Allah yolunda öldürülenler için 'ölüler' demeyin"<sup>53</sup> mealindeki beyan, onlara "ölü" demeyi her açıdan değil, bir açıdan yasaklamaktadır. Çünkü Hz. Yahya belirtildiği gibi katledildiği için şehit olduğu halde burada kendisine "ölü" denilmektedir.<sup>54</sup>

Mâtürîdî, inkarcılar tarafından her gün bin nebini öldürüldüğü bilgisinin nakledildiğini zikretmekle birlikte böyle bir şeyi kendisinin bilmediğini belirtir. Ona göre şayet bu bilgi doğruysa, o takdirde inkarcıların bunu gönülden istedikleri şeklinde değerlendirmek gerekir. Ya da yalnızca bir nebiyi ve ona inananları öldürmüş olabilecekleri şeklinde anlaşılmalıdır. Bundan dolayı bu elçilere haber verenler / nebiler denilmiştir. Zira onlar dine dair bilgileri birbirlerine haber vermektedirler.<sup>55</sup> Mâtürîdî, bazılarının da Hz. İlyas'ın yaşadığı dönemde ondan başka yüzlerce nebini bulduğunu, zalim yönetici tarafından bu nebilerden üçyüz tanesinin öldürüldüğünü, Hz. İlyas'ın da dahil olduğu yüz nebini ise Zülkifl adında itibarlı bir kişi tarafından kurtardığını zikrettiklerini belirtir.<sup>56</sup>

<sup>48</sup> el-Ahzab 33/57.

<sup>49</sup> Müminler hakkında ise "Hak etmedikleri halde mümin erkek ve mümin kadınları incitenler..." ayetiyle onu hak edecek bir şeyi yapmayı şart koşmuştur. el-Ahzab, 33/58.

<sup>50</sup> Bk. Hûd 11/78-79.

<sup>51</sup> Mâtürîdî, *Te'vilât*, 2/458-459; 547-548.

<sup>52</sup> Mâtürîdî, *Te'vilât*, 3/408.

<sup>53</sup> el-Bakara 2/154.

<sup>54</sup> Mâtürîdî, *Te'vilât*, 7/225-226.

<sup>55</sup> Âl-i İmrân 3/21. Mâtürîdî, *Te'vilât*, 2/339-340

<sup>56</sup> Bk. es-Sâd 38/48. Mâtürîdî, *Te'vilât*, 12/288.

Mâtürîdî'ye göre inkarcılar tarafından öldürülenler resuller değil nebilerdir. Resullerden herhangi birinin öldürüldüğüne Kur'an temas etmemiştir. Zira Allah'ın yardımcısı olan kimse öldürülemez. Mâtürîdî bunun sebebinin Yüce Allah'ın resullere yardım edip sonrasında onları zafere ulaştıracağını bildirdiği<sup>57</sup> ayetlere dayandırmaktadır: Allah'ın yardımcısı olan kimse ise asla öldürülemez. Mâtürîdî'ye göre zikri geçen ayetlerdeki bir diğer önemli husus Yüce Allah'ın inkarcılara karşı nebileri değil resulleri galip kılacağını haber vermesidir. Zira benzerinin yapılması insan kudretini aşan ayetlerin verildiği elçiler resullerdir. Nebilere gelince, onların yegâne görevi resullere vahyedilen ayetlerle insanları Allah'ın dinine davet etmektir. Bu nedenle peygamberler tarihi boyunca nebilerden katledilenler olmakla birlikte resullerden öldürülen olmamıştır. Mâtürîdî bu görüşte yalnız olmadığını benzer görüşe sahip olanların da bulunduğunu ifade eder.<sup>58</sup>

Mâtürîdî, 'nebiler veya resullerin elçileri öldürülmüştür' görüşünün de dillendirildiğini belirtir. Ona göre şayet durum böyle ise yukarıda nakledilen ayetler bu manada değerlendirilir. Eğer resuller de öldürülmüşse Allah'ın yardımı ve zaferi hem aklî hem de naklî delillerle meydana gelmiştir denilebilir. Bu durumda ise ilahî yardım hem resuller hem de nebiler için söz konusu olacağından resullerin inkarcılara karşı meydan okuduğu mucizelere sahip olup olmalarının ispatı mümkün olmayacaktır. Nebilerin elinde gerçekleşen mucizeler bulunmamasının nedeni kendilerinin eski bir şeriatı kaldırıp yerine yeni bir şeriat koyma yetkilerinin bulunmamasıdır. Onların görevi önceki şeriatlara çağrı yapmak olup mucizeleri ise masum oluşlarını gösteren güzel davranışlarıdır. Ayrıca daha önce nazil olan semavi kitapların değişikliğe maruz kalmadan korunması bu nebiler sayesinde mümkün olmuştur.<sup>59</sup> Mâtürîdî bazılarının da İsrailoğulları'nın hem resulleri hem de nebileri öldürdükleri kanaatini taşıdığını belirtir. Onun bu görüşe karşı cevabı, 'Allah'ın zafer verdiği kimsenin başkaları tarafından öldürülemediği' şeklinde olmuştur.<sup>60</sup>

Resullerin öldürülüp öldürülmediği konusunda alimler Saffât 171-172. ayetleri üzerinde fikir ortaya koymuşlardır. Bazıları: "Zafere ulaşanlar resuller olup onlar öldürülmüş de değillerdir. Bunun yanında öldürülmüş olanlar nebiler ile resullerin mesajını kavmine ileten ve onları bundan haberdar eden resullerin elçileridir. Allah resulleri insanlardan ve onların kötü niyetlerinden korumuştur" şeklinde fikir beyan etmişlerdir.<sup>61</sup> Bazıları ise: "Beklenen iyi sonuca ulaşacak olanlar resullerdir. Zira nübüvvet mücadelesinin ilk yıllarında mağlup gibi gözükseler de sonuçta zafere eremeyen herhangi bir resul yoktur" demişlerdir. Bazıları da: "Zafere ulaşacak olanlar mutlaka resullerdir, yani onların inkarcılar karşısında zafer elde etmelerinde en etkili hususlar delil ve mucizelerdir. Onlar bu kanıtlarla dine yönelmek isteyenlerin zihinlerindeki şüpheleri ve karışıklıkları ortadan kaldıracaklar" görüşündedir.

Mâtürîdî, resullerin öldürüldüğüne dair Mâide 70. ayette "Bir kısmını yalancılıkla itham ettiler, bir kısmını ise öldürdüler" şeklinde yer alan ibareyi: "Şu kadar var ki inkarcılar tarafından resullere yönelik bir öldürme olayı gerçekleşmişse, o, resullere değil, nebilere yönelik olmuştur, çünkü Allah Teala "Elbette biz elçilerimize/resullerimize yardım ederiz" buyurmuştur. Allah burada, resullerine yardım edeceğini haber vermektedir; öldürme

<sup>57</sup> el-Mü'min 40/51; es-Saffat 37/172.

<sup>58</sup> Mâtürîdî *Te'vilât*, 1/483; 1/510.

<sup>59</sup> Mâtürîdî *Te'vilât*, 1/483.

<sup>60</sup> Bk. el-Bakara, 2/87. Mâtürîdî, *Te'vilât*, 1/510.

<sup>61</sup> Âl-i İmrân 3/146-148. Mâtürîdî, *Te'vilât*, 8/594.

olayının gerçekleştiği yerde ise Allah'ın yardımı yok demektir” şeklinde açıklamıştır.<sup>62</sup> Ayrıca Mâtürîdî, kâfirlerin sayıca kalabalık, peygamberlerin ise yardımcıları ve koruyucuları yokken Yüce Allah'ın, kafirlerin peygamberlere yapmak istedikleri kötülüklerden onları öldürmelerinden ve asılsız iddialarla giriştikleri mücadelelerden elçilerini lütfuyla koruduğunu belirtmiştir. Bu da onların peygamber olduklarını gösteren delillerden biridir.<sup>63</sup>

Mâtürîdî'ye göre “Peygamberleri öldürenler” ifadesi “öldürmek isterler” ve “buna azmederler” anlamına da gelmektedir. Bu, inananlarla savaşmayı göze alanlara karşı onların da savaşıp öldürmekten çekinmemeleri gerektiğinin anlatıldığı Bakara 191. ayete benzemektedir. Burada “öldürmek” fiilinin hakiki anlamı kastedilmemiştir. Zira inkarcılar inananları öldürdüklerinde artık inananların hasımlarını öldürmesi söz konusu olmayacaktır. Şu ilahi beyanlar da buna benzer. “Kur'an okuyacağın zaman”<sup>64</sup> yani “Kur'an okumaya karar verdiğin takdirde” demektir. “Namaz kılmaya kalkacağınız zaman.”<sup>65</sup>, “namaz ibadetini yerine getirmek istediğiniz zaman” demektir; zira namaz için kalktığında insan yıkanmaya fırsat bulamaz.<sup>66</sup>

## SONUÇ

Yüce Allah imtihan için yarattığı insanı başı boş bırakmamış onu elçi ve vahiy ile desteklemiştir. Tarihi süreçte insan ahlakî yetersizliği ve irade zayıflığı nedeniyle istenmeyen yollara yönelmiştir. Bunun sonucunda onlar zulmün ve adaletsizliğin kaynağı olmuşlar, kurdukları düzenin bozulmaması uğrunda her türlü eyleme baş vurmuşlardır. Bu uğurda elçileri itibarsızlaştırmaktan hatta öldürmekten geri durmamışlardır.

Peygamberlerin inkarcılar marifetiyle öldürülme girişimleri hatta kimini öldürmeleri pek çok alim gibi Büyük Türk bilgini Mâtürîdî tarafından da ele alınıp incelenmiştir. Mâtürîdî, inkarcıların peygamberleri öldürme girişimlerine elçileri yurtlarından çıkarmak, taşlamakla tehdit etmek ve tuzak kurmakla adım attıklarını belirtir. Hemen hemen tüm elçiler, inkarcıların bu tür eylemlerine maruz kalmışlardır. Elçilere yönelik bu tür girişimlerinde başarılı olamayan inkarcılar son adım olarak elçileri öldürmeye karar vermişlerdir. İnkarcıların alenen öldürmek istediği elçilerden bir kısmı Hz. İbrahim, Hz. Mûsâ, Hz. İsâ ve Hz. Peygamber'dir.

Mâtürîdî'ye göre şayet inkarcılar tarafından katledilen elçiler varsa bunlar resul olmayıp nebidir. Zira ona göre resuller Allah'ın koruması altında olduklarından inkarcılar tarafından öldürülmemişlerdir. Çünkü Allah Teala Mü'min 51. ayette “Elbette biz elçilerimize / resullerimize yardım ederiz” buyurmuştur. Yüce Allah burada, resullerine yardım edeceğini haber vermektedir. Öldürme olayının gerçekleştiği yerde ise Allah'ın yardımı yok demektir. Mâtürîdî, inkarcılar tarafından öldürüldüğünü ifade ettiği Hz. Yahya'nın da resul değil nebi olduğunu dile getirir. Ancak şunu belirtmek gerekir ki Kur'an'da hem resullerin hem de nebilerin öldürüldüğüne dair ayetler de söz konusudur. Zira Mâide 70. ayette İsrailoğulları'na gönderilen resullerden bir kısmının onlar tarafından yalanladığı, bir kısmının da öldürüldüğü ifade edilmiştir.

<sup>62</sup> Mâtürîdî, *Te'vilât*, 3/560.

<sup>63</sup> Mü'min 40/5. Mâtürîdî, *Te'vilât*, 9/5.

<sup>64</sup> en-Nahl 16/98.

<sup>65</sup> el-Mâide 5/6.

<sup>66</sup> Mâtürîdî, *Te'vilât*, 2/339-340

**Kaynakça**

- Abduh, Muhammed. *Risâletü't-Tevhîd*. Kahire: Dâru'n-Nasr, 1969.
- Âlûsî, Şehâbeddin. *Mahmûd Rûhu'l-Meâni*. Beyrut: İhyâ Tûrâsî'l-Arabî, ts.
- Bağdâdî, Abdülkâhir. *Mezhepler Arasındaki Farklar*. çev. Ethem Ruhi Fığlalı. Ankara: TDV Yayınları, 2005.
- Gazzâlî, Ebû Hamid. *el-Munkîz mine'd-Dalâl*. Beyrut: ts.
- Gazzâlî, Ebû Hamid. *İtikad'da Orta Yol*. çev. Kemal Işık. Ankara: AÜİF Yayınları, 1971.
- İbn Kesîr, Ebû'l-Fidâ İsmail. *Tefsîru'l-Kur'ân'il-Azîm*. Kahire: 2000.
- İbn Kuteybe, Ebû Muhammed Abdullâh b. Müslim. *Tefsîru Ğarîbi'l-Kur'ân*. thk. Seyyid Ahmed Sakr. Beyrut: Dâru'l-Kütübi'l-İlmiyye, 1978.
- İsfehânî, Ragıp. *el-Müfredât fî Garîbi'l-Kur'ân*. thk. Muhammed Seyyid. Beyrut: Dâru'l-Ma'rife, ts.
- Mâtürîdî, Ebû Mansûr Muhammed b. Mahmûd. *Kitâbü't-Tevhîd*. thk. Bekir Topaloğlu-Muhammed Aruçî. Ankara: İsam, 2003.
- Mâtürîdî, Ebû Mansûr Muhammed b. Mahmûd. *Te'vilâtü Ehl'i-Sünne*. thk. Mücdî Bâsellûm. Beyrut: Dâru'l-Kütübi'l-İlmiyye, 2005.
- Nesefî, Ebû'l-Mu'în. *Tebsiratü'l-Edille*. nşr. Hüseyin Atay-Şaban Ali Düzgün. Ankara: DİB. Yayınları, 2003.
- Teftâzânî, Sa'deddin Mes'ûd b. Ömer. *Kelâm İlmi ve İslâm Akâidi*. çev. Süleyman Uludağ. İstanbul: Dergâh Yayınları, 1991.
- Teftâzânî, Sa'deddin Mes'ûd b. Ömer. *Şerhu'l-Makâsîd*. nşr. Abdurrahmân Umeyra. Beyrut: Âlemü'l-Kütüb, 1998.
- Zeccâc, Ebû İshâk İbrâhîm b. es-Serî b. Sehl. *Me'âni'l-Kur'ân ve 'İrabühü*. nşr. Abdülcelîl Abduh Şelebî. Beyrut: Âlemü'l-Kütüb, 1988.

**KUR'ÂN-TEVRAT BAĞLAMINDA HZ. HÂRÛN, SÂMİRÎ VE BUZAĞI HEYKELİ**

HARUN, CALF SCULPTURE AND SÂMİRÎ IN THE CONTEXT OF THE QUR'AN-TORAH

**Mehmet ALTUNTAŞ**Doç. Dr., Yozgat Bozok Üniversitesi İlahiyat Fakültesi/TÜRKİYE  
orcid.org/0000-0003-3702-2126**Özet**

Yüce Allah Hz. Adem'den Hz. Muhammed'e kadar insanları hidayete eriştirmek için pek çok peygamber ve kitap göndermiştir. Bu kitapların sonuncusu Kur'an'dır. Kur'an'dan önceki kitapların bir kısmı günümüze ulaşmamış bir kısmı da tahrife uğramıştır. Kur'an'a göre insanlara kitap ve peygamber gönderilmesinin en temel nedeni onları şirkten arındırıp tevhide davet etmektir.

İsrailoğullarına Hz. Mûsa ile birlikte peygamber olarak gönderilen Hz. Hârûn'un adı Kur'an'da yirmi yerde geçmekte olup hayatı hakkında fazla bilgi bulunmamaktadır. Buna karşın Tevrat'ta Hz. Hârûn hakkında ayrıntılı bilgiler yer almaktadır. Çıkış 7/1-13'te anlatılanlara göre Hz. Hârûn, Hz. Mûsâ'nın peygamberi/yardımcısı ve İsrâiloğullarının sözcüsü olarak görevlendirilmiş ve Firavun'un huzuruna vardıklarında Hz. Hârûn elindeki asayı yere atarak sihirbazların yılana dönüşen asalarını yutmuştur. Bunlara ilaveten Çıkış, 7/19-20; 8/1-7, 16-17'de ifade edildiğine göre Hz. Hârûn'un asasıyla nehirlerin suları kana dönüşmüş, Mısır kurbağalarla dolmuş ve tatarcık sinekleri tarafından istilaya uğramıştır. Ancak Çıkış 4/2-4'de belirtildiği üzere asa, Mûsâ'ya aittir. Yine Çıkış, 32/2-6'da anlatıldığına göre Mûsâ, Rabbi ile görüşmek için dağa çıktığında kavmi Hz. Hârûn'dan kendileri için bir ilâh yapmasını isteyince Hârûn ziynet eşyalarından onlar için bir buzağı heykeli yapmış ve İsrâiloğulları ona tapmıştır.

Tevrat'ta yer alan bu bilgilerin bir kısmı Kur'an'da anlatılanlarla çelişmektedir. Tâhâ 29-36'de belirtildiği üzere Mûsâ'nın talebi sonucunda Hz. Hârûn Yüce Allah'ın peygamberi olarak görevlendirilmiştir. Diğer taraftan Tâhâ 17-21 ve 69'da anlatıldığına göre Mûsâ'nın asası yılana dönüşerek sihirbazların sihirlerini yutmuştur. Ayrıca Tâhâ 87-98 ayetlerde verilen bilgilere göre buzağı heykelini yapan kişi Hz. Hârûn değil; Sâmîrî adındaki bir şahıstır. Bununla beraber Kur'an'a göre Hârûn İsrâiloğullarına bunun bir imtihan olduğunu söyleyerek onları bu heykele tapmama konusunda şiddetle uyarılmış fakat kendisini dinlememişlerdir.

Kur'an ve Tevrat'ta Hz. Hârûn ile alakalı bilgiler arasındaki en temel çelişki Tevrat'a göre buzağı heykelini yapan kişinin Hz. Hârûn olarak verilmesidir. Tevhid inancını tesis etmek üzere gönderilen Hz. Hârûn'un insanları şirke götüren bir heykel yapması risalet göreviyle çelişen bir durumdur.

**Anahtar Kelimeler:** Kur'an, Tevrat, Mûsâ, Hârûn, Sâmîrî, Heykel.

**Abstract**

Almighty Allah sent many prophets and books from Adam to Muhammad to guide people. The last of these books is the Qur'an. Some of the books before the Qur'an did not reach today, and some of them have undergone changes. According to the Qur'an, the main reason why books and prophets are sent to people is to purify them from polytheism and invite them to oneness.

The name of Harun, who was sent to the Israelites as a prophet with Moses, is mentioned in twenty places in the Qur'an and there is not much information about his life. On the other hand, detailed information about Harun is included in the Torah. According to what is explained in Exodus 7/1-13, Harun was assigned as the prophet/assistant of Moses and the spokesman of the children of Israel and when they reached the presence of the Pharaoh, Hârûn threw the scepter in his hand and swallowed the wands of the wizards that turned into snakes. In addition to these, Exodus, 7/19-20; 8/1-7, 16-17 the waters of the rivers turned into blood with Harun's staff, Egypt was filled with frogs and was invaded by midget flies. However, as stated in Exodus 4/2-4, the scepter belongs to Moses. Again, according to what is described in Exodus 32/2-6, when Moses asked his tribe Harun to make a deity for them when he went up to the mountain to meet with his Lord, Harun made a statue of a calf for them from their ornaments and the Israelites worshiped him.

Some of this information contained in the Torah contradicts what is explained in the Qur'an. As stated in Taha 29-36, as a result of the request of Moses, Harun was assigned as the prophet of Allah. On the other hand, according to what is told in Tâhâ 17-21 and 69, Moses' staff turned into a snake and swallowed the magic of the magicians. Also, according to the information given in Tâhâ 87-98, the person who made the calf sculpture is not Harun; He is a person named Sâmirî. However, according to the Qur'an, Harun told the Children of Israel that it was a test and warned them not to worship this statue, but they did not listen to him.

The most basic contradiction between the information about Harun in the Qur'an and the Torah is that the person making the calf sculpture is given as Harun according to the Torah. The fact that Hârûn, who was sent to establish the belief of oneness, made a sculpture that took people to shirk is a situation that completely contradicts the duty of prophethood.

**Keywords:** Quran, Torah, Moses, Harun, Sâmiri, Sculpture.

## THE PLACE OF SLAVIC MYTHOLOGY IN FOLK BELIEFS

## SLAV MİTOLOJİSİNİN HALK İNANIŞLARINDAKİ YERİ

**Dr. Abdulali ALIEV**

Yozgat Bozok Üniversitesi İlahiyat Fakültesi/TÜRKİYE

orcid.org/0000-0002-7934-3350

**Abstract**

The mythological perception of the world appears as the dominant form of social consciousness in which people contribute to a deeper understanding of natural phenomena. Any mythology transcends the forces of nature and shapes them with the help of imagination. Mythology cannot simply be called the remnant of “primitive” thought. There are a lot of mythological symbols and meanings in people's lives. All of these are a precious part of the legacy that had begun with primitive societies and reached today's modern people. Slavic mythology, which is unique, took shape over a long time in the process of separating it from the Indo-European community and interacting with the mythology and religions of neighbouring folks around the 2nd-1st millennium BC. Indo-European mythology is also understood as the “overall” mythologies of all ancient Indo-European folks. The pre-Christian Pagan Slavic society's visions of the universe are the focus of opinions about the world and the people in it. The ancestors of the Slavs did not separate themselves from the environment and purely humanised the whole nature by attributing some of the attributes of people, such as intelligence, power, cunning, good and evil, to natural events and animals. Accordingly; Perun, the god of storms and troops, Veles, protector of animals and god of the afterlife, twin gods Jarilo and Morana, the god of wind Stribog, who has won superior victories over enemies, Mokosh, goddess of weaving and sliver, and Dažbog, gods of the sun, are a clear manifestation of the interaction between peoples. In this context, many gods and divine beings in Slavic mythology manifest themselves in the Indo-European connection. The interaction of Slavic mythology with the mythology of other societies and its influence on folks' beliefs are still visible currently.

**Key Words:** Slav, Mythology, Perun, Veles, God**Özet**

Dünyanın mitolojik algısı, insan tarafından doğal fenomenlerin daha derinlemesine anlaşılmasına katkıda bulunan, sosyal bilincin baskın biçimi olarak karşımıza çıkar. Herhangi bir mitoloji, hayal gücünün yardımıyla doğanın güçlerini aşar ve onu şekillendirir. Mitoloji, sadece “ilkel” düşüncenin kalıntısı olarak adlandırılmaz. İnsanların hayatında mitolojik semboller ve anlamlar fazlasıyla yer almaktadır. Tüm bunlar ilkel toplumlardan başlayarak günümüz modern insanına kadar ulaşan insanlık mirasının değerli bir parçasıdır. Özgün bir yapı arzeden Slav mitolojisi de, Hint-Avrupa topluluğundan ayrılma sürecinde ve MÖ II.-I. bin yıllarında komşu halkların mitolojisi ve dinleriyle etkileşime girerek uzun bir zaman içinde oluşmuştur. Hint-Avrupa mitolojisi aynı zamanda tüm eski Hint-Avrupa halklarının mitolojilerinin “toplamı” olarak anlaşılmaktadır. Hıristiyanlıktan önceki Pagan Slav toplumunun evrenle ilgili tasavvurları, dünya ve içindeki insan hakkındaki görüşlerin odak

noktasıdır. Slavların ataları kendilerini çevreden soyutlamayarak insanda bulunan akıl, güç, kurnazlık, iyilik, kötülük gibi bazı kuvve ve istidatlarını doğal olaylara ya da hayvanlara atfederek tüm doğayı saf bir şekilde insanlaştırdılar. Fırtına ve askeri birliklerinin tanrısı Perun, hayvanların koruyucusu ve öte dünya tanrısı Veles, ikiz tanrıları Yarilo ve Yariliha, düşmanlara karşı üstün zaferler kazanan rüzgâr tanrısı Stribog, dokuma ve eğirme tanrıçası Mokoş, güneş tanrısı Dajbog gibi tanrılar, halklar arasındaki etkileşimin bir tezahürüdür. Bu bağlamda Slav mitolojisinde yer alan birçok tanrı ve tanrısal varlıklar, Hint-Avrupa etkileşiminde kendini göstermektedir. Slav mitolojisinin diğer toplumların mitolojisi ile etkileşimi ve halkların inanışları üzerindeki etkisi günümüzde de görülmektedir.

**Anahtar Kelimeler:** Slav, Mitoloji, Prun, Veles, Tanrı.



**THE ROLE OF RELIGIOUS BELIEFS IN THE SPACES FOR DIALOGUE AND  
COEXISTENCE OF YOUNG PEOPLE**

**Sonia García-Segura**  
**Maria José Martínez-Carmona**  
**Carmen Gil del Pino**  
University of Cordoba (Spain)

**Abstract**

The role that religion plays in society, in general, and in educational systems is as powerful as it is resilient, which is why there are large and visible differences between European countries. The promotion of spaces that enable peaceful coexistence and interreligious dialogue is, therefore, essential, and implies addressing confessional pluralism from different perspectives. This quantitative study uses the REDCO questionnaire as a specific tool, administered to 385 young people between 12 and 18 years of age in the province of Cordoba (Spain). The objective is focused on understanding their position towards religion and their opinion about the attitudes of other young people towards different religious practices. The analysis of the data reveals that for the subjects questioned, religion is significant, with family and school being their main sources of information, placing the religious community and friends on a secondary level. The results highlight the respect and consideration shown to believers and the possibility of being religious without adhering to a certain creed. Moreover, these young people share with those from other countries their view of the value of religion in history and of the variations that may occur in their own beliefs, although these do not determine their life. It follows from the above that it is necessary to promote interreligious dialogue beyond the private sphere, by opening bridges that bring together the great diversity of worldviews and confessions typical of a world that is globalised and in continuous communication.

## ROLE OF CHRISTIAN MORAL EDUCATION IN PREVENTING ANTISOCIAL BEHAVIOUR

**Doina Toma<sup>a</sup>, Patricia Runcan<sup>b</sup> and Remus Runcan<sup>c\*</sup>**

<sup>a</sup>MA, Divitia Gratiae University from Chişinău, Republic of Moldova

<sup>b</sup>Associate Professor, Social Work Department, West University of Timișoara, România

<sup>c</sup>Lecturer, Faculty of Educational Science, Psychology, and Social Work, *Aurel Vlaicu* University of Arad, Romania

### Abstract

The theoretical documentation of this work was carried out around the notions of education, moral-Christian education, character, and prosocial behaviour. These aspects were analysed with the aim of clarifying the research theme and of demonstrating, from a theoretical point of view, the importance and influence that moral-Christian education can have in and on the life of an individual, particularly in the lives of children and adolescents. The main purpose of the research was to identify and assess the influence that moral-Christian education has or can have in developing the prosocial behaviour of students both at school and in society. Thus, the ways in which moral-Christian education is taught in schools were identified and analysed and the influence it has in the shaping of the character and behaviour of the students was assessed; finally, the identification and analysis of the possibility of using moral-Christian education as a method of promoting and developing prosocial behaviour were carried out. The research method used in the study of this reality is a qualitative one; it involves interviewing several respondents, deliberately selected from the most active participants in accordance with the theoretical needs of the study and the characteristics of the subjects. The method chosen for this qualitative research is the interview, and the working tool used is the semi-structured, individualized interview guide organized on the research topic. There were twelve respondents in three different groups: students, teachers, and parents. Research results show that moral-Christian education has a real influence on the shaping of character and on the development of prosocial behaviour among children and adolescents, but this must be done completely in a consistent way, while the teachings given must be experienced primarily by the pastors.

**Keywords:** Education, moral-Christian education, character, prosocial behaviour.

### Introduction

Lately, there has been a moral crisis in society that is increasingly profound and visible. "Crime and corruption, laziness, neglect and lack of accountability, lying and selfishness, drunkenness, smoking, drug use, sexual debauchery, etc. are deeply rooted." (Mihălţean & Aghioritul, 2001, 53) All negative aspects of moral-spiritual degradation greatly affect the institution of the family, which underlies any society, and affect school as an institution that is meant to participate actively in the process of shaping the young generation. Our society has come to be more helpless than ever, and this is because, for a very long time, Christian moral values have been neglected. (*ibidem*)

At the same time, people living a life ruled by Christian moral principles and values are proof that, being focused on Divine values, they are aware of their personal purpose and mission on earth, which leads to the development of behaviour that brings much benefit to society. This brings people to become more and more aware that “immorality is the appropriate environment of crime, and authentic Christian spirituality and morality are the basic pillars of a society in the making” (*ibidem*) In order to solve and improve the state of today’s society, “requires the reorientation and implementation of education for and through values, which implies the interdisciplinarity of spiritual values based on Christian moral education.” (*ibidem*)

Following many discussions between the church, the authorities, and civil society on the introduction of religion in schools, this was achieved in 2010. Thus, according to decision No. 596 of 02.07.2010 of the Government of the Republic of Moldova on the teaching of religion in educational institutions, published in the *Official Gazette* No. 114-116 of 06.07.2010, religion was introduced in the school curriculum but, in order to respect the rights to freedom of religion of each individual, it was introduced only as an optional discipline. It is believed that Christian moral education can have a positive influence on children’s lives and on the development of their character and behaviour, so the goal of this study was to investigate how teaching Christian moral values and principles influence students’ prosocial behaviour both at school and in society.

Thus, through qualitative research, through discussions with teachers driven by Christian principles and values and who, through their own life and discourse, convey these Christian moral values to their students, it is possible to understand whether they have changed or can change an individual’s behaviour.

### ***Christian Moral Education***

The *Explanatory Dictionary of the Romanian Language* explains the meaning of the word ***education*** as follows: “a set of measures systematically applied to the shaping and development of the intellectual, moral or physical attributes of children and youth or of people, of society” (Mihălțean & Aghioritul, 2001, 55). Christian moral education is the process by which students are systematically transmitted information on Christian moral values and principles. This is not only referring to “going through a certain discipline, but to achieve genuine moral-spiritual growth” (*ibidem*). Christian moral education provides a guide in the knowledge of how God relates to each individual, to mankind, to nature, to family, to the church, etc. Christian moral education is food for the soul, it is the food through which eternal values are sown, it is “the basis upon which [every human being] must build its existence [to ensure] stability in these times of unprecedented change” (Campbell, 2011, 160).

### ***Character***

The meaning of the word ***character*** word in Romanian language dictionaries is “the combination of a person’s fundamental mental-moral attributes, which manifest themselves in his/her behaviour, in his/her ideas, and in his/her actions”.

Character is an essential quality; a person’s moral constitution is “the inner quality of an individual who manifests itself in behaviour, or what determines whether a person will

behave in an honourable or dishonourable manner” (Yates, 2007). Thus, a person, if he/she acquires certain psychic-moral values, will live and behave according to them.

### ***Prosocial and Antisocial Behaviour***

Behaviour is defined as “way to act in certain circumstances or situations; comportment, conduct, demeanour” (DEX’09). In the case of adolescents, the family represents the central nucleus where “prosocial behaviours, the sense of responsibility for the well-being of the others, and altruism are shaped” (Pahlavan, 2011, 233).

Prosocial behaviour is “that intentional, out-of-professional and oriented towards sustaining, preserving, and promoting social values behaviour”. It refers to actions such as helping others, defending property, self-sacrifice, sacrifice for justice, etc. (Chelcea, 1996, 30).

Antisocial behaviour is behaviour that “distances itself from the main norms and social values, that deviates, in this negative sense, from them” (*ibidem*, 29). People who engage in antisocial behaviour do not comply with generally accepted social norms and act in contradiction with dominant social values.

Antisocial behaviour means intimidation, teasing, calling names, humiliating, being sarcastic, being careless, dispossessing, manipulating, hurting feelings, marginalizing, spreading gossip or false rumours (Lapoşina, 2014, 230).

## **Research Method**

### ***Design***

As an approach to studying this reality, qualitative research was chosen to assess the influence of Christian moral education in the acquisition and development of prosocial behaviour. This involves interviewing several respondents “deliberately selected from among the most active participants [...] according to the theoretical needs of the study and the characteristics of the subjects” (Sârbu & Streinescu, 2012, 128). The method of research was the interview, the tool used is the semi-structured individual interview guide organized around the research topic.

### ***Participants***

Three people were been selected who, at the time of the research, were teaching different disciplines in schools or high schools in the Municipality of Chişinău, Republic of Moldova, and were principal teachers actively involved in the lives of their students. The snowball sampling was used to select the subjects according to the criteria of relevance, i.e., people living according to Christian moral values and principles.

### ***Materials***

The semi-structured interview guide was organized around the research topic and according to the research questions. Interviews were conducted in private meetings arranged with subjects (teachers from schools or high schools), with each conversation being recorded with their consent. Interviews lasted about 40-60 minutes. After the recording, the interviews were transcribed in accordance with the research questions and classified in order to facilitate the further interpretation of the research data.

The interview guide consisted of 8 questions that were grouped as follows:

- Questions 1-2 were formulated to find out how teachers understand the meaning of Christian moral education and how they guide an individual's behaviour;
- Questions 3-5 tried to find answers about how teachers can contribute to the development of prosocial behaviour in students and the ways in which they do so, listing some of the principles and values they convey;
- Questions 6-7 were aimed at finding out how students engage in social activities as a result of the appropriation of these values;
- Question 8 concerned the possibility of using Christian moral education as a method of prevention of antisocial behaviour development.

### ***Procedure***

After the survey application, the transcripts for each interview were carried out because "the collected data must be brought from their original form to an analysable form" (Popa, 2016, 21).

### ***Data Analysis***

The results of the qualitative research are presented in a synthetic and structured narrative form to "help the reader better understand the specific problems investigated" (Tutty *et al.*, 2005, 139).

Below are the most representative and important observations related to the influence of Christian moral education in the development of prosocial behaviour, according to the information obtained from interviewing teachers with the help of the semi-structured interview guide.

## **Results**

### ***Christian moral education: can it make the difference?***

According to the teachers interviewed, Christian moral education is a training through which theistic concepts of the world and life are promoted; they mentioned that this education "cannot be done by anyone, but by a person who lives with the values that he/she promotes" (L., headmistress, teacher of Romanian language and literature). It was also specified that there is a great difference between people who live according to Christian moral values and those who disregard these values, so they mentioned that people who promote Christian values show fair, pleasant, agreeable, polite, and less selfish behaviour "because man without fear of God has no moral perspectives" (C., headmistress, teacher of Romanian language and literature).

### ***Could teachers contribute to the development of prosocial behaviour?***

Teachers believe that the transmission of Christian values in schools is necessary and, based on their experience, they certainly affirm that this has helped to develop prosocial behaviour among students "because a person who lives and promotes Christian moral values is honest, and he/she will advocate for truth and the good of one's neighbour, will contribute to the end of corruption, and will fight for a healthy society" (C., headmistress, teacher of Romanian language and literature). It is also worth noticing that teachers have stated that this task is the direct responsibility of the parents, but because of "the uncensored allegation of information on social media and in the media, and because of the radical changes taking place in society, families degrade and no longer fulfil their purpose to educate their children

*in a Christian moral spirit, this initiative is welcome in school*” (L., headmistress, teacher of Romanian language and literature).

The methods by which teachers convey Christian values and principles whenever possible are *illustrations, stories, associations, role-playing games, extra-curricular activities*, and, especially, *charity activities*.

Among the basic principles and values that teachers promote are the theistic conception of the world and life; living a life according to the theistic conception; God is the Creator of the universe and of man; man must reflect the image of God and the character of God; do to the others what you want others to do to you; see the other above oneself; respect and love every person, hate only evil deed, sin; and help those in need.

#### ***Sensitive to society's needs?***

When, by appropriating Christian moral values and living according to them, one cannot remain indifferent, one cannot be insensitive to the hardships experienced by those around him/her. This is also confirmed by teachers, who organize various extracurricular activities with students to train and motivate them to be more receptive and sensitive to others. A teacher, in the interview, told the story of how the children reacted when they went, with the whole class, to a boarding school, where there were children with disabilities: after this experience, they began to be more thankful and sensitive; these are the words of one of the students quoted by their teacher: *“what I understood is that it is possible to enjoy anything... For those kids, we were the ones who made their day more beautiful and colourful. What we have done is insignificant and it is just a start for some of us... What I experienced is indescribable, every smile of theirs made me understand that these children are special, little people who need daddy's love and us. They need us, every one of them.”* (9<sup>th</sup> grade student)

Teachers also confirmed with all conviction that Christian values can influence the development of prosocial behaviour.

#### ***Christian Moral Education as A Method of Preventing Antisocial Behaviour***

It is God who transforms lives, only with Him can man be better, more loving, and show compassion and love for his neighbour. Teachers supported the idea of using Christian moral education as a method of preventing antisocial behaviour, considering it to be the one that is at its core *“because only a man who has God at the base of his conception of the world and life will promote prosocial behaviour, and this will not be a result of his endeavours, but the result of a Christian way of life”* (L., headmistress, teacher of Romanian language and literature)

#### **Research Limits**

Since this research is a qualitative one and expresses the opinions of an insignificant number of people, the information obtained cannot be representative and validated for the entire population.

Then, because of space limits, we have chosen the answers that we considered the most significant and interesting.

The shaping of the character from which the behavioural manifestations emerge is primarily a duty of the family, of the parents – the ones who, through all that they are, what

they say, and do, shape the children; the teachers are the ones who can only influence a small part in the process of shaping the character of the students. Thus, the failure of those who promote Christian values in school cannot be considered as proof of the futility of promoting these values.

### Conclusions

Individual interviews confirmed that Christian moral education influences prosocial behaviour and leads to its development.

Results show that these are difficult times where the behaviour of children, adolescents, and young people is increasingly difficult: parents neglect their responsibilities, children grow up being educated by modern technologies, which profoundly and irreversibly affects their development, so teachers have a great deal of work and responsibility. Teachers living according to Christian values and principles try, by all possible methods, to influence the behaviour of their students.

Parents and teachers can and should work together to shape a healthy generation, and this must be done with Heavenly Father's help and guidance, promoting and harnessing Christian values and principles.

### References

1. Academia Română, Institutul de Lingvistică „Iorgu Iordan”. (2009). *Dicționarul explicativ al limbii române*. București: Univers Enciclopedic Gold. (DEX'09)
2. CAMPBELL, R. (2011). *Educația prin iubire*, Ediția a III-a. București: Editura Curtea Veche.
3. CHELCEA, S. (1996). *Comportamentul prosocial*. In M. Sleahțișchi (Ed.), *Câmpul social: Intervenții psihopedagogice*. Chișinău: Editura Știința.
4. *Hotărârea Nr. 596 cu privire la predarea religiei în instituțiile de învățământ*. Chișinău: Guvernul Republicii Moldova.
5. LAPOȘINA, E. (2014). Dimensiuni Contemporane în formarea personalității copilului și adolescentului. In *Comportamentul de Bullying în școală ca forma incipientă a violenței* (228-234). Chișinău: Ministerul Educației al Republicii Moldova.
6. MIHĂLȚAN, I. & AGHIORITUL, N (2001). *Educația moral-spirituală. Ghid conceptual*. Chișinău: Departamentul Educație, Știință, Tineret și Sport.
7. PAHLAVAN, F. (2011). *Comportamentul agresiv*. Iași: Institutul European.
8. POPA, M. (2016). *Metodologia cercetării, Note de curs - Noțiuni de cercetare calitativă*. Available at: [http://www.apio.ro/upload/mc11\\_cerc\\_calit\\_12.pdf](http://www.apio.ro/upload/mc11_cerc_calit_12.pdf). Accessed on March 20, 2021.
9. SÂRBU, A. E. & STRĂINESCU, I. (2012). *Metode de cercetare sociologică*. București: Editura Universității din București.
10. TUTTY, L. M., ROTHERY, M. A. & GRINNELL, R. M. (2005), *Cercetarea Calitativă în Asistența socială. Faze, etape și sarcini*. Iași: Polirom.
11. YATES, J. & YATES, S. (2007). *Caracterul contează!* Oradea: Societatea Biblică din România.

**ETHICAL PREVIOUS KNOWLEDGE OF JUNIOR RESEARCHERS**

**Nielce Meneguelo LOBO DA COSTA<sup>1\*</sup>, Susana Nogueira DINIZ<sup>2</sup>, Carlos Alexandre Felício BRITO<sup>3</sup>**

<sup>\*1,2</sup> Post-graduation Program in Science and Health Education, Anhanguera University of São Paulo, São Paulo, Brazil.

<sup>3</sup> Post-graduation Program in Innovation in Higher Education in Health, Municipal University of São Caetano do Sul, São Paulo, Brazil.

**Abstract**

Research involving human beings has assumed an important role in the trajectory of humanity, especially for scientific progress towards the preservation of Health, physical and mental integrity, and life quality. The research community and the general population needs to adopt and establish control mechanisms, so that research with humans is carried out within strict ethical principles. In this sense, some questions arise: what is the previous knowledge of beginning researchers on research ethics? Do beginning researchers know what precautions should be taken to protect participants in human beings' research? **Objective:** the aim was to identify students' previous knowledge on ethical principles to develop research with human beings in Science and Health Education. **Method:** the research methodology was qualitative with data collection through an open questionnaire applied to 26 educational beginning researchers, that were professionals of different knowledge areas: 53% of Health Sciences, 27% of Human Sciences, 4% of Social Sciences, 8% of Exact and Earth Sciences, and 8% of Engineering. **Results:** The automated content analysis identified five Clusters of previous knowledge, subdivided into two sub corpus "Ethics and Principles" and "Risks and benefits", pointing out the existence of previous knowledge about the concept of Ethics on research with human beings, but only as regards basic ethical principles, it appears that beneficence, non-maleficence, and autonomy were cited, with no mention of the justice principle. **Conclusion:** this research reinforces the need to discuss Ethics in Research with beginning researchers in Teaching.

**Keywords:** Ethics. Content analysis. Basic Knowledge. Teaching.

**INTRODUCTION**

Research involving human beings has assumed an important role in the trajectory of humanity, especially for scientific progress towards the preservation of Health, physical and mental integrity, and life quality. The research community and the general population needs to adopt and establish control mechanisms, so that research with humans is carried out within strict ethical principles.

Ethics, according to Savater (2004), is an art or philosophy that tries to explain why we follow moral values and whether they are adequate or not. A basic premise of ethics is not to harm any human being, not to offend another person, as well as not to mistreat any individual.



Morality concerns the concrete behaviours and values that we adopt daily. However, moral rules, which are linked to customs, do not always meet ethics. Therefore, morals and ethics are different, although there is a strong link between them.

As Diniz et al (2018, p. 227) explain: “Ethics is a cultural dimension that is intrinsically human, that underlines the construction of values to guide moral action”. This moral action, aimed to protect researched human beings needs to be very well conducted. Researchers, research funding agencies, governments and the general population need to reflect on the establishment of control mechanisms, so that research with humans is carried out within strict ethical principles.

In this sense, some questions arise: what is the previous knowledge of beginning researchers on research ethics? Do beginning researchers know what precautions should be taken to protect research participants with human beings? Do they position themselves in relation to the procedures adopted in the research they conduct or in those in which they are part of the research team?

The main Brazilian norms “Resolução 466/2012” (Brasil, 2012) and “Resolução 510/2016” (Brasil, 2016), that legislate research with human beings are based on the Helsinki Declaration. As a reference for national guidelines on ethics in research with humans the Brazilian resolutions established the ethical foundations that essentially characterize them as: being fair and equitable, always respecting human dignity, respecting the freedom and autonomy of the participating human being, considering the rights of the participant, analysing the risks and potential benefits of the research, avoiding the damage that can be predicted and the need to obtain the participant's free and informed consent. In summary, there are four fundamental ethical principles: autonomy; non-maleficence, beneficence, and justice, according to Beauchamp and Childress (1979). Therefore, we find that the Brazilian regulations are in line with the International Guidelines, that will support the analysis of the data, in order to allow us to compare the previous knowledge of the beginning researchers with that recommended by the legislation. So, the aim of this study was to identify students' previous knowledge on ethical principles to develop research with human beings in Science and Health Education.

## **MATERIALS AND METHODS**

The research methodology was quali-quantitative (Creswell, 2007) with data collection through an open questionnaire. The investigation was carried out in a course on Ethics in Research in Science and Health Education. The course was addressed for beginning researchers in the Teaching area, during the second semester of 2019. At the beginning of the course as the first activity we have done a diagnostic of the students' knowledge, and a questionnaire was applied to collect information. Such activity lasts approximately 2 hours.

The participants were 26 educational beginning researchers, that were professionals of different knowledge areas: 53% of Health Sciences, 27% of Human Sciences, 4% of Social Sciences, 8% of Exact and Earth Sciences, and 8% of Engineering.

The questionnaire made up of 5 open questions on the ethical principles in research with human beings and a humanistic and social interpretation of the researcher / research

participant relationship for the establishment of limits that will involve the research in the science area of the health.

The instrument was composed of the following questions: 1) What is ethics in research involving human beings? 2) What principles should apply to ethics in research with human beings? 3) Is it necessary to consider ethical aspects evaluation in the Nature Science Teaching research? 4) The research involving human beings always include risks and benefits for the participant? 5) Describe some examples of risks and benefits for the participant.

The Analysis method was the Automated Content Analysis (Grimmer and Stewart, 2013), which identified five Clusters of participants' previous knowledge, subdivided into two sub corpus: "Ethics and Principles" and "Risks and benefits".

That analysis was made with software Iramuteq (Interface de R pour les Analyses Multidimensionnelles de Textes et de Questionnaires) in the 0.7 Apha 2 (<http://www.iramuteq.org/>), free access software R language according (Ratinaud, 2009).

## RESULTS

The Automated Content Analysis considered the quality of the corpus adequate, as it showed above than 70% of utilization, by Reinert's method (Ratinaud, 2009). The corpus was separated into 88 text segments (TS) according to the responses, and 68 TS out of 88 (77.27%) were used. A total of 1636 occurrences words, forms or vocabulos as prepositions, conjunctions, articles, oblique pronouns) emerged, with 359 active forms (distinct words) and 86 in a supplementary form, forming a single set.

The analyzed content was categorized in five Clusters, from the Descending Hierarchical Class (DHC) also obtained from the Reinert's Method. The distribution of text segments was different. The Class 5 was the largest one, with approximately 25% of the text segments and the smaller was the Class 2 with around 16.18%. (Figure 1).

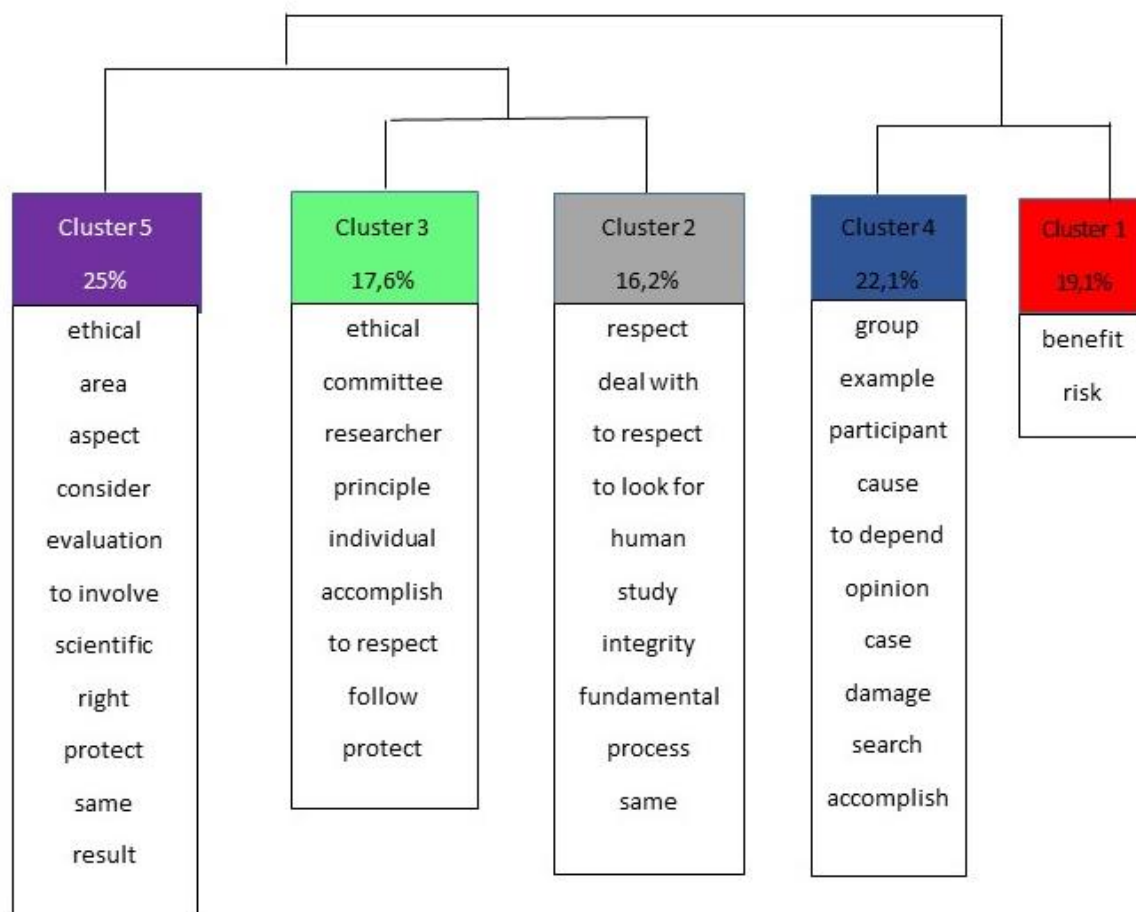

**Figure 1.** Descending Hierarchical Classification (DHC). Clusters of text segments (Total of 5).

Source: Prepared by the authors

The characteristics that stood out the most from the lexical analysis, were related to the concept of ethics, as well as considering the need for ethical assessment when conducting research in the Health area (Clusters 3 (green color) and Clusters 5 (purple color)).

The statistical analysis from the Chi-square test ( $X^2$ ) indicated that the word “ethics” showed a statistically significant association ( $X^2 = 31.82$ ;  $p < 0.0001$ ), as well as the words “researchers” ( $X^2 = 15.53$ ;  $p < 0.0001$ ), “committee” ( $X^2 = 19.54$ ;  $p < 0.0001$ ) and “principles” ( $X^2 = 10.26$ ;  $p < 0.00136$ ). It should be noted that the value of the Chi-square test ( $X^2$ ) is significant when the calculated value is higher than the table (3.8), as previously indicated in the research methodology.

## DISCUSSION

How can we understand or name each Cluster?

In Figure 1, it can be seen that five Clusters were generated by Automated Content Analysis and these are divided into two branches of the total analysis corpus, also called

subcorpus. Clusters 2, 3 and 5 are isolated from the others due to their specificities, which are different from Cluster 1 and 4. Therefore, two subcorpus (A and B) are identified.

According to the characteristics of subcorpus A, it was called “Ethics and Principles”, as it refers to the concept of ethics, as well as to the fundamental (basic) principles necessary for research in the Health area. Nevertheless, and based on Savater (2004), the central idea will be not to harm any human being, as well as not to harm another, not to offend another person, as well as, not to mistreat another individual, thus identifying the ethical principle non-maleficence.

Subcorpus B, formed by Clusters 1 and 4 that have similarities between them, was called “Risks and benefits” because it refers to the consequences of the research for the participant. In this sense, as emphasized by Diniz et al. (2018), the benefits to the participant must override the possible risks to which he / she submits when participating in the research, respecting his / her decision autonomy, based on his / her beliefs, aspirations and values

The subcorpus “Ethics and Principles” and “Risks and benefits” showed the existence of previous knowledge about the concept of Ethics in research with human beings in the researched group. However, as for the basic ethical principles, it appears that beneficence, non-maleficence and autonomy were mentioned, and there was no mention of the principle of justice.

## CONCLUSION

The previous knowledge of the respondents who were identified in this research is related to the principles of culture, tacit knowledge, habitus, without theoretical basis and knowledge of regulatory legislation and established universal principles.

In conclusion, the research identified the need to discuss Ethics in Research, its regulatory framework, and universal principles. Disseminating information about national regulations seems to be relevant for researchers beginning in the Education area.

This research reinforces the need to discuss Ethics in Research with beginning researchers in Teaching.

## ACKNOWLEDGEMENTS

We would like to acknowledgment the junior researches for their participation. We also acknowledgment the Anhanguera University of São Paulo for the support of the research.

## REFERENCES

Beauchamp, TL; Childress, JF. *Principles of biomedical ethics*. New York: Oxford University Press, 1979.

Brasil. Ministério da Saúde. Conselho Nacional de Saúde. *Resolução nº 466, de 12 de dezembro de 2012*. Diário Oficial República Federativa do Brasil, Brasília, DF, 12 dez. 2012. Disponível em:

[http://bvsmms.saude.gov.br/bvs/saudelegis/cns/2013/res0466\\_12\\_12\\_2012.html](http://bvsmms.saude.gov.br/bvs/saudelegis/cns/2013/res0466_12_12_2012.html) Acesso em: 26 ago. 2020.

Brasil. Ministério da Saúde. Conselho Nacional de Saúde. *Resolução nº 510, de 7 de abril de 2016*. Diário Oficial da República Federativa do Brasil, Brasília, DF, 24 maio 2016.

Seção 1. p. 44-46. Disponível em: <http://conselho.saude.gov.br/resolucoes/2016/Reso510.pdf>  
. Acesso em: 26 ago. 2020.

Creswell, JW. *Projeto de Pesquisa: métodos qualitativos, quantitativos e mistos*. Porto Alegre: Artmed, 2007.

Diniz, SN; Marquez, AS; Lobo Da Costa, NM; Okuyama, CE. *Perspectivas de Abordagem da Bioética na Educação Básica*. Revista de Ensino, Educação e Ciências Humanas, v.19, p.227-232 - 232, 2018. Disponível em: <http://www.dst.uff.br/revista17-3-2005/experiencia-do-primeiro.pdf> (Acess in em 11.7.2020)

Grimmer, J, Stewart, BM. *Text as data: the promise and pitfalls of automatic content analysis methods for political texts*. Political Analysis, 2013.

Ratinaud, P. *IRAMUTEQ: Interface de R pour les Analyses Multidimensionnelles de Textes et de Questionnaires* [Computer software]. 2009. Disponível em: <  
<http://www.iramuteq.org> >. Aceso em: 26 mar. 2016. Issn 2178-079x

Savater, F. *Ética para meu filho*. Trad. Monica Stahel - 3a ed. – São Paulo: Martins Fontes, 2004.

**REVISITING FRANCIS BACON AND HIS APPROACH TO SCIENCE****Victoria Bilge Yılmaz**

Ankara Yıldırım Beyazıt University, School of Foreign Languages, Ankara, Turkey

**Abstract**

The 17<sup>th</sup> century witnessed a tremendous transformation of the concept of truth, which was marked by loss of power of scholasticism and strict religious doctrines. The development of science contributed greatly to this loss as it was the main factor in great changes throughout the world. Whereas scholastic approaches sought for truth in the metaphysical realm, scientific methods described truth in empirical terms. The age necessitated the belief in the validity of scientific descriptions of reality rather than the belief in metaphysical explanations related to the transcendental notions. Francis Bacon (1561-1626), an important figure in English philosophy and writing, is regarded as the one who endorsed development in science. However, he did not condemn metaphysical doctrines as the forces that precluded scientific progress. This study is going to underline the fact that it would be inadequate to analyse Bacon's works in terms of his complete rejection of metaphysics. It focuses on Bacon's *The Proficiency and Advancement of Learning* and stresses that this essay unveils Bacon's closeness to the notion of metaphysical realm in the understanding and acquiring of science. This study also concludes that Bacon was a quite clear-sighted philosopher as he was able to see that science was becoming one of the most vital parts of human beings' lives.

**Keywords:** Francis Bacon, *The Proficiency and Advancement of Learning*, science, religion

**INTRODUCTION**

The seventeenth century witnessed a transformation of the concept of truth which was marked by loss of power of scholasticism. The development of science contributed greatly to this loss. Whereas the truth of scholastic approaches lies in the metaphysical realm, scientific methods described truth in empirical terms. In fact, as Willey correctly pinpoints, this transformation does not imply the falsehood of any of the approaches: "it may merely mean that men now wish to live and to act according to a different formula" (1953: 13). The age brought about an understanding of existence in which scientific descriptions of reality explained human beings' experience better than the metaphysical explanations related to the transcendental notions. Francis Bacon, an important figure in English philosophy and writing, is seen among the people who endorsed this transformation of truth in favour of the scientific development. However, this study is going to underline the fact that it would be inadequate to analyse Bacon's works and to stress the ideas that only reveal his complete rejection of metaphysics. This study is going to scrutinise Bacon's *The Proficiency and Advancement of Learning* and stress that it unveils his closeness to the notion of metaphysical realm in the understanding and acquiring of science.

Contrary to the idea that Bacon absolutely rejects transcendental powers, this study shows that there are many passages in Bacon's *The Proficiency and Advancement of Learning* that lead to his acceptance of the divine power. According to Sessions, what Bacon

means by acquiring divine knowledge is learning the creatures and works of God which means the physical realm and nothing else (1996: 95). However, another critic, Willey emphasises the contrary when he writes that Bacon's works do not reject metaphysical truth (1953: 34). Looking at Bacon's work will provide a clearer sight of what Willey states. Firstly, Bacon's addressing king James I and his talents in *The Proficiency and Advancement of Learning* shows that the author pays great attention to the metaphysical aspects of James I's greatness. For example, when Bacon mentions the king's greatness in terms of knowledge, he says that knowledge is remembrance:

I have often thought that of all the persons living that I have known, your Majesty were the best instance to make a man of Plato's opinion, that all knowledge is but remembrance, and that the mind of man by nature knoweth all things, and hath but her own native and original notions. (1970: 42)

This statement shows Bacon's belief in the Platonic idea of knowledge which is quite remote from empirical world and which cannot be explained in empirical terms. What can be inferred from this passage is that human beings' knowledge is based upon the prelapsarian realm where they used to possess the knowledge of everything. Therefore, remembrance is an important aspect through which human beings acquire knowledge. Thus, James I, according to Bacon, depicts his talent of penetrating into the realm of divinity in order to get back the depth of his perfect knowledge. McKnight says that the statement quoted above reveals Bacon's main attempt of the work; "[t]he advancement of learning depends on being able to move away from prevailing ignorance and error. Moreover, this advance is simultaneously a recovery and restoration of the soul's proper understanding of God and nature" (2007: 465).

Moreover, the statements related to Christ and divinity which Bacon uses to praise James I show that Bacon accepts these notions. He states that the king is the best learned man since the time of Christ: "For I am well assured that this which I shall say is no amplification at all, but a positive and measured truth; which is, that there hath not been since Christ's time any king or temporal monarch which hath been so learned in all literature and erudition, divine and human" (1970: 43). Seemingly, Bacon does not reject the metaphysical notion; on the contrary, he accepts the development of the history as it is shown in Christianity. Regarding the king's ability to attain and hold knowledge as a miracle strengthens the idea that Bacon attaches the king's talent to the divine measure:

For it seemeth much in a king, if by the compendious extractions of other men's wits and labours he can take hold of any superficial ornaments and shews of learning, or if he countenance and prefer learning and learned men: but to drink indeed of the true fountains of learning, nay to have such a fountain of learning in himself, in a king, and in a king born, is almost a miracle. (1970: 43)

Calling the king's ability of learning a miracle makes Bacon contemplate the transcendental realm. The king becomes a part of that realm and resists empirical explanation. Maybe the most palpable stress on the necessity of acquisition of religious and empirical knowledge is seen in the statements where Bacon praises James I for his ability to have the knowledge of both realms:

And the more, because there is met in your Majesty a rare conjunction as well of divine and sacred literature as of profane and human; so as your Majesty standeth invested of that

triplicity which in great veneration was ascribed to the ancient Hermes; the power and fortune of a King, the knowledge and illumination of a Priest, and the learning and universality of a Philosopher. (1970: 43)

The king's greatness, for Bacon, lies in his ability to depict his knowledge in both sides of human experience, religious and empirical. As McKnight states, Bacon's mentioning Hermes shows his desire to advance both divine and human learning since "Hermes was believed to possess a complete understanding of the workings of nature that allowed him to draw benefits that he gave to his subjects" (2007: 466). The complete understanding of nature, that makes Bacon believe that James I was similar to Hermes in terms of having the knowledge of both realms, depicts Bacon's critique of the speculative philosophy based solely on the empirical experience. Indeed, Bacon "is concerned to insist that Truth is *twofold*. There is truth of religion, and truth of science; and these different kinds of truth must be kept separate" (Willey, 1953: 35). In other words, having the knowledge of both fields does not give one a chance of substituting one for the other: "It is a fallacy to try to confirm the truths of religion by the principles of science" (Willey, 1953: 36).

The second aspect of *The Proficiency and Advancement of Learning* that unearths Bacon's preoccupation with both religious and empirical learning is the idea that striving for knowledge is not a sin as it is commonly thought. According to Bacon, the Biblical statements were misinterpreted:

I hear the former sort say, that knowledge is of those things which are to be accepted of with great limitation and caution; that the aspiring to over-much knowledge was the original temptation and sin, whereupon ensued the fall of man; that knowledge hath in it somewhat of the serpent, and therefore where it entereth into a man it makes him swell. . . but it was the proud knowledge of good and evil, with an intent in man to give law unto himself and to depend no more upon God's commandments, which was the form of the temptation. (1970: 43-44)

Bacon differentiates between the idea of sin that is attached to the desire for knowledge by traditional criticism of religion and the idea of sin coming from the pride and vanity of human beings. Seemingly, Bacon does not decline the idea of God and his doctrines since he views learning as the process that comes through divine realm. However, Manzo is right when she states that Bacon was not against the differentiation between the two – science cannot stand for religion and vice versa. The critic adds that for Bacon this means the advancement of science and protection against atheism (Manzo, 2006: 247).

Furthermore, Bacon claims that God wants human beings to learn the nature and therefore he created human beings in his own image:

God hath framed the mind of man as a mirror or glass capable of the image of the universal world, and joyful to receive the impression thereof, as the eye joyeth to receive light; and not only delighted in beholding the variety of things and vicissitude of times, but raised also to find out and discern the ordinances and decrees which throughout all those changes are infallibly observed. (1970: 44)

So, human beings are programmed to observe the existing world and the development of it. Analysing it is one of the main functions of a human being who follows the rules of God. McKnight summarises this idea in Bacon's work thus:



These statements contain a key Baconian theme: Humanity has a God-given or God-imposed obligation to know God and to know the natural world as God's creation. The source of sin is not too much knowledge; it is the rebellion against God and the effort to become autonomous. (2007: 467)

Bacon criticises people who devote themselves to learning of empirical sciences and do not heed to the divine power that actually makes them able to analyse the things around. He criticises “the reduction of knowledge into arts and methods” and believes that “men have abandoned universality, or *philosophia prima*” (1970: 59) – the idea that the transcendental being delivers knowledge and only through this being perfect knowledge is possible. What is more, Bacon does not accept the relegation of divinity in favour of the exaltation of human beings:

Another error hath proceeded from too great a reverence, and a kind of adoration of the mind and understanding of man; by means whereof men have withdrawn themselves too much from the contemplation of nature and the observations of experience, and have tumbled up and down in their own reason and conceits. (1970: 59)

What Bacon propagates is the exaltation of human beings only through the acceptance of God as the main guide in empirical experience. “He asserts that the restoration of true philosophy requires a return to first principles, *prima philosophia*” (2007: 468).

Bacon also reminds the reader that human beings' nature envelops the desire for investigation. As the philosopher states, even the prelapsarian human beings existing in Heaven were preoccupied with the analysis of the environment:

After the creation was finished, it is set down to us that man was placed in the garden to work therein; which work so appointed to him could be no other than work of contemplation; that is, when the end of work is but for exercise and experiment, not for necessity; for there being then no reluctance of the creature, nor sweat of the brow, man's employment must of consequence have been matter of delight in the experiment, and not matter of labour for the use. (1970: 61)

Bacon's statements reveal the purpose of the creation, and thus, the universe. Therefore, human beings try to reveal this order and coherence. The prelapsarian realm, in fact, was not as obscure as the world after the fall of man; human beings did not have to work hard to unveil the grandeur of God and his works. The empirical world, on the contrary, provides the environment for human beings where they exert strenuous efforts to see the benefits of the created world. So, it became a labour for people; in contrast to the prelapsarian condition of investigation, after the fall, human beings cannot analyse nature through mere contemplation. What they have to perform is to study much and to have both the knowledge of the divine and the empirical worlds. As the exemplary figures who succeeded it Bacon depicts Moses since this prophet is one of the human beings who could transcend the common attributes of humanity. Bacon adds that Moses was a “lawgiver, and God's first pen” (1970: 62). Salomon is another figure whom Bacon chooses to praise: “So likewise in the person of Salomon the king, we see the gift or endowment of wisdom and learning, both in Salomon's petition and in God's assent thereunto, preferred before all other terrene and temporal felicity” (1970: 62).

The second book of *The Proficiency and Advancement of Learning* firstly deals with the construction of appropriate condition for the advancement of learning: “The works or acts of merit towards learning are conversant about three objects; the places of learning, the books of learning, and the persons of the learned” (1970: 75). So, Bacon asks the king to provide those in order to realise the new advancement of learning because the time is appropriate for such a development. Bacon states that although God’s intentions are secret sometimes, there are times when they are made obvious. And the time of Bacon’s request is exactly this period when it is possible to investigate what God says. The philosopher divides history into three: the history of the church, the history of the prophecy and the history of Providence. The latter history is related to the time during which God’s secret will is revealed. Hence, Bacon prioritises the idea that the advancement of learning rests on the God’s spells that should be analysed.

Later in his work, Bacon divides the universal science – *prima philosophia* – into three: divine, natural and human philosophy. “The three contribute to a unified science because their common purpose is to know God through God’s revealed word and through creation” (2007: 470). The first one, the divine philosophy, is the “knowledge concerning God which may be obtained by the contemplation of his creatures . . . For as all works do shew forth the power and skill of the workman, and not his image” (1970: 91). Bacon claims that because God’s image is not revealed during mere contemplation, the divine philosophy may lead into atheism. The second philosophy is natural one and Bacon differentiates between two parts of natural philosophy: “the Inquisition of Causes, and the Production of Effects; Speculative, and Operative; Natural Science, and Natural Prudence” (1970: 92). In natural philosophy, which is shown as the key component of the universal science, Bacon wants human beings to go up from mere physical experience to the divine experience. What is seminal is the natural component. “Bacon has the same ultimate purpose – union with God – but his nature mysticism also provides the knowledge that allows humanity to transform the corrupt and disordered world into paradise on earth” (2007: 470).

Natural philosophy claims that human beings should work a lot to see the beauty of God and his creation. Bacon also divides natural philosophy into physics and metaphysics because according to him nature envelops events that cannot be described by the stringent rules of science. As Primack states, for Bacon the laws of physics do not admit exceptions because science is the symbol of certainty. Metaphysics, on the other hand, regards nature as it is, with its mysteries and secrets; therefore, exceptions do not exist in this realm (1967: 127).

Physics, the world that human beings inhabit, “carrieth men in narrow and restrained ways” (1970: 96). Therefore, Bacon advocates Metaphysics, which makes human beings “less restrained in operation” (1970: 96). Because of such inadequacy in investigation that Bacon observed in the physical world, he provides an advancement of learning that goes beyond mere work on the ordinary course of nature. What comes out of this view on Bacon is the fact that for him nature is not irrelevant to human beings. It is purposeful. As a consequence, as Primack correctly observes, putting Bacon among the philosophers and other writers who endorse the mechanistic approach to existence would require the former’s elimination of purpose from nature (1967: 130).

The human philosophy, the third category, is the self-reflexive and self-conscious knowledge and it requires more attention. Language is seen as the knowledge that is inherent in human nature. So, Bacon wants to say that language is not human invention but a bestowal of God's grandeur that people should investigate to feel the greatness of the creator. "There he made the point that true knowledge and authentic language are an articulation of the proper understanding of nature that is provided to human beings by God" (2007: 470). However, after the fall, human beings tend to depict their deficiencies in terms of divine knowledge and, therefore, they should be re-educated in order to regain their strengths. The work finishes with good plans for the future that are marked by the idea of reunion of human beings with God through the advancement of learning.

As a conclusion it might be said that Bacon was a threshold figure because he lived in the age when the stringent religious doctrines encountered its scientific rival for the first time in a quite serious way. Science, albeit used to depict its symptoms of tendency to develop rapidly, was not as threatening to religion hitherto as it was in the 17<sup>th</sup> century. The 17<sup>th</sup> century discourse in Europe envelops the gradual development of industrialisation and the scientific fields related to the existence of human beings, such as biology and medicine. However, despite such advances of science, people of thought like Bacon could not escape the influence of both religious and scientific discourses because of the still strong reign of the former and the obstinate grasp of the latter. Therefore, instead of arguing whether Bacon rejects theology or not, the critics should pay attention to the fact that Bacon and his contemporaries did not hesitate to include the advancements of science in their works in such a detailed and explanatory way although science was seen as still a very immature field, especially in a world that was ruled by religion and in the world that was observed through the eyes of religion.

#### **Works cited:**

Bacon, F. (1970), *The Proficiency and Advancement of Learning*, *The Philosophical Works of Francis Bacon*, New York: Books for Libraries Press.

Manzo, S. (2006), Francis Bacon: Freedom, Authority and Science, *British Journal for the History of Philosophy*, 14 (2), pp. 245-273.

McKnight, S. (2007), Religion and Francis Bacon's Scientific Utopianism, *Zygon*, 42 (2), pp. 463-486.

Primack, M. (1967), Outline of a Reinterpretation of Francis Bacon's Philosophy, *Journal of the History of Philosophy*, 5 (2), pp. 123-132.

Sessions, W.A. (1996), *Francis Bacon Revisited*, New York: Twayne Publishers.

Wiley, B. (1953), *The Seventeenth Century Background*, New York: Doubleday Anchor Books.

## ВЗГЛЯДЫ АБУ РЕЙХАНОМ БИРУНИ НА СУФИЗМ В КНИГЕ «ИНДИЯ»

ABU REIKHAN BIRUNI'S VIEWS ON SUFISM IN THE BOOK "INDIA"

**Рафиг Новрузов****Гюльнар Новрузова**

Baku Slavic University, Department of Theory and Practice of Translation, Baku, Azerbaijan

ORCID ID: 0000-0001-7045-5471

Baku Slavic University, Associate Professor of the Department of Practical Russian Language, Baku, Azerbaijan

**Abstract**

The work "India" by Abu Reikhan Biruni occupies a special place in the treasury of monuments of world literature. This long-term work of the eastern medieval scientist-encyclopedist has absorbed information from various areas of the ancient Indian spiritual world. It reflects the language and culture, life, manners and customs, philosophical and religious monuments of the Indian people. In the process of working on various sections of the book, Biruni often draws analogies with already known examples of Muslim culture. When studying and translating the books "Patanjala" and "Sankhya" Abu Reikhan Biruni carefully examines the belief of the Indians in God, contained in the general (not limited to sensory and private positions) knowledge of the laws of the universe and themselves in space-time existence. The very structure of the presentation of the material is based on the dialogue between the teacher and the student, where the true meaning of this knowledge is revealed through questions. The author of the book "India" seeks explanations for them in the studies known to him. Among them, the mystical teachings of the Sufis are mostly mentioned. Studying and translating the monuments of Indian religion, Biruni examines them in the general context of the spiritual and practical life of a person and notes their commonality and equivalence. At the same time, he recognizes in religions different forms of understanding them, depending on the level of the perceiver's preparedness. Biruni pays special attention to comparative scientific knowledge and explanation of the world around him. Biruni sees the reason for the similarity between the teachings of Sufism and the religious views of the Indians in the historical facts of the spread of Zoroastrianism in India. Considering the topic of the "state of the soul" in Hinduism and in ancient Greek philosophy, the author of the book comes to the conclusion that the Sufis also have different attitudes towards her being in the corresponding places and in different states. The Eastern thinker also sees a similarity in the postulates of Sufism with the descriptions of ways to get rid of the mortal world, which are reflected in the books "Patanjala" and "Gita" ("Bhagavad Gita"). Biruni believes that his analysis of the religious and philosophical teachings of the Hindus on the relationship between the soul and the body, on the ways of uniting with the Truth give reason to talk about their correspondence to the ideas of the Sufis.

**Key words.** Biruni, India, Sufism, analogies

### **Аннотация**

Произведение «Индия» Абу Рейхана Бируни занимает особое место в сокровищнице памятников мировой литературы. Этот многолетний труд восточного средневекового ученого-энциклопедиста вобрал в себя сведения различных областей древнеиндийского духовного мира. В нем нашли отражение язык и культура, жизнь, нравы и обычаи, философские и религиозные памятники индийского народа. В процессе работы над различными разделами книги Бируни часто проводит аналогии уже с известными ему образцами мусульманской культуры. При изучении и переводе книг «Патанджала» и «Санкхья» Абу Рейхан Бируни тщательно рассматривает веру индийцев в Бога, заключенную в общем (не ограниченным чувственным и частными положениями) познании законов мироздания и себя в пространственно-временном существовании. Сама структура изложения материала опирается на диалог учителя и ученика, где посредством вопросов раскрывается истинный смысл этого познания. Автор книги «Индия» ищет им объяснения в известных ему учениях. Среди них большей частью упоминается мистическое учение суфиев. Исследуя и переводя памятники индийской религии, Бируни рассматривает их в общем контексте духовной и практической жизни человека и отмечает их общность и равноценность. Вместе с тем он признает в религиях различные формы их понимания в зависимости от уровня подготовленности воспринимающего. Бируни особое внимание уделяет сравнительному научному познанию и объяснению окружающего мира. Причину сходства учения суфизма с религиозными взглядами индийцев Бируни видит в исторических фактах распространения зороастризма на территории Индии. Рассматривая тему «состояния души» в индуизме и в древнегреческой философии, автор книги приходит к выводу, что у суфиев тоже разнятся отношения к её пребыванию в соответствующих местах и в различных состояниях. Восточный мыслитель так же усматривает сходство в постулатах суфизма с описаниями путей избавления от бренного мира, нашедшие отражение в книгах «Патанджала» и «Гита» («Бхагавадгита»). Бируни считает, что проведенный им анализ религиозно-философских учений индусов о взаимоотношениях души и тела, о путях соединения с Истиной дают повод говорить о соответствии их представлениям суфиев.

**Ключевые слова:** Бируни, Индия, суфизм, аналогии

### **Цель и задачи**

Настоящая статья посвящена рассмотрению памятника средневековой восточной литературы «Индия» Абу Рейхана Бируни на предмет выявления в ней аналогий между древнеиндийскими религиозно-философскими учениями и мусульманским мистическим учением суфизма. В статье ставятся следующие задачи: прояснить источники, позволяющие рассуждать об общих философских тенденциях, уточнить философские категории сходств и соответствия в практике учений.

### **Методы и материал исследования**

Материалом для изучения послужили тексты переводов Абу́ Рейха́н Мухамме́д ибн Ахме́д аль-Бируни́ из древнеиндийского религиозно-философского произведений

«Патанджала», «Сакхья» и «Бхагавадгита», приведенные им в книге «Индия» в переводе на русский язык (Бируни Абу Рейхан, 1994).

Методами исследования являются общенаучные (наблюдение, сравнительно-сопоставительный анализ, синтез) и элементы дискурсивного анализа.

### **Результаты и их обсуждение**

Уникальный труд «Индия» средневекового энциклопедиста Абу Рейхана Бируни является своеобразным источником восприятия представителем мусульманской восточной культурой традиций и обычаев индийского народа. Известный востоковед В.Р.Розен следующим образом оценивает эту книгу: «Это – памятник единственный в своем роде и равного ему нет во всей древней и средневековой научной литературе Запада и Востока» (Бируни, 1994, с.7). Безусловно, в этом труде нашли отражение не только многочисленные материалы, раскрывающие все стороны жизни, религии и философии древнего индийского народа, но научные аспекты, вызывающие ассоциации со знакомой автору аналогов мусульманской духовной культуры.

Наше внимание привлекло частое сравнение некоторых индийских религиозно-философских аспектов с суфийскими принципами рассмотрения выбора верного жизненного пути человека. Именно указанному аспекту книги направлен наш анализ.

В «главе I, в которой излагаются и устанавливаются общие сведения об индийцах до начала нашего рассказа о них» Бируни пытается уяснить причины разобщенности между мусульманами и индийцами, которые обнаруживаются при общении. Эти причины он видит в трудности овладения языком, в особенностях оформления научных книг, в различии религий, в отличии нрав и обычай и др. Особо автор книги останавливается на одном обстоятельстве, которое, по его мнению, служит отдаленности и отчужденности между индийцами и другими восточными народами: «В древние времена в Хорасане, Фарсе, Ираке и Мосуле вплоть до границ Сирии придерживались буддийской религии до той поры, пока Заратуштра не вступил из Азербайджана и не стал проповедовать в Балхе маздеизм. Его учение понравилось Гуштаспу, и его сын Исфандийад стал распространять это учение в странах Востока и Запада силой и мирным путем. Он воздвиг храмы от Китая до Рума. Последующие цари отдали этой религии исключительное господство в Иране и Ираке, а буддисты были вынуждены переселиться из них в страны восточнее Балха. В Индии до настоящего времени остается некоторое количество маздеистов, которых там называют *мага*. Вот откуда начинается отвращение индийцев к хорасанским краям» (Бируни, 1994, с.66-67). С мнением автора следует согласиться отчасти. Дело в том, что именно распространение зороастризма, берущего начало с Азербайджана, сыграло огромную роль не только в развитии буддизма, в целом в древней индийской религиозно-философской культуре, но и оказало существенное влияние на все монотеистические религии. Более того, именно зороастризм, на наш взгляд, заложил основы учения йоги в индийской философии и суфийского мистицизма в исламе (Корбен). За неимением возможностей в рамках одной статьи подробно остановиться на этом, мы отошлем к нашей монографии «Философия зороастризма», где можно получить всестороннюю информацию.

В «Главе III, где рассказывается о вере индийцев относительно разумных и чувственных созданий» Бируни рассуждает о взглядах различия между человеком и неживой природой, которые сводятся к принципу близости к «первопричине». По его мнению, воззрения индийцев и древнегреческих философов на этот счет совпадают. И тут же, делая вывод о том, что если «реальное бытие присуще только первопричине», то «истинное бытие – это только единое, изначальное», автор книги отсылает нас к аналогичному мнению суфиев: «Таково мнение *суфиев*, то есть мудрецов, ибо *суф* по-гречески значит «мудрость». На этом языке философа называют *пайласуна*, то есть «любитель мудрости». Когда некоторые мусульманские мыслители близко подошли к мнениям *суфиев*, их стали называть тем же именем; но поскольку некоторые из них не понимали этого прозвания, то они наугад связали его с арабским словом *ас-суффа* и полагали, что *суфий* – это *асхаб ас-суфа* времен пророка – да благословит его Аллах и да приветствует! Впоследствии его произносили неправильно и стали принимать за производное от слова *суф*, то есть «козья шерсть». Абу-л-Фатх ал-Бусти удачно отступил от этого ошибочного представления в своих словах: «Издавна люди спорили и расходились в мнениях о значении слова *ас-суфи*, полагая, что оно образовано от слова *ас-суф*. Я же отношу это название к юноше, который проявляет искренность и к которому соответственно относятся чистосердечно, так что он получил прозвание *ас-суфа*». А также, согласно воззрению греков, все существующее есть нечто единое и в нем первопричина является в различных формах, а ее сила действует в его частях при различных обстоятельствах, которые неизбежно создают разнообразие вещей, несмотря на их единство.

Среди них были такие, которые утверждали, что тот, кто стремится всем своим существом к первопричине, стараясь до предела возможности уподобиться ей, соединяется с нею после того, как пройдет посредствующие стадии и освободится от всех придатков и помех. К таким же точно воззрениям склоняются суфии из-за сходства их точек зрения» (Бируни, 1994, с.75-76). Здесь мы видим, как Бируни скрупулезно дает разъяснения относительно названия суфиев и находит общие представления обозначения пути человека к первопричине, то есть к соединению души со своим Источником. Именно с характерными чертами души индийцев связаны дальнейшие размышления Бируни. Индийская вера, по мнению Бируни, признает за душой, как изначально не обладающее совершенным разумом, долгий путь познания посредством «созерцания разумом», действий и состояний, которые позволяют накопить опыт и приобрести новые знания. В связи с этим, души «странствуют в бранных телах» от низшей ступени к высшей, пока душа и тело полностью не достигнут цели. Лишь только в том случае, когда душа осознает никчемность и изменчивость формы материи, она разрушит связи с ней и вернется в свою обитель блаженства, к Абсолютному Разуму. Свои рассуждения автор книги подкрепляет выдержками из «Бхагавадгиты», ссылаясь на советы Васудевы (Кришны) Арджуне перед сражением. Далее он прибегает к диалогу Учителя и Ученика из «Патанджала», где путем вопросов-ответов подтверждаются те же самые философские вопросы (Бируни Абу Рейхан, 1994, с.88-93). Все эти философские мысли ориентируют мыслителя к философии суфиев: «В этом же направлении следуют те суфии, которые

утверждают, что «Этот мир есть спящая душа, а иной мир – бодрствующая душа», и в то же время полагают возможным пребывание бога в некоторых местах, как например на небе, в эмпиреях или на троне. Другие суфии допускают возможность его нахождения во всем мире, в животных, деревьях и неживой природе и называют это «всеобщим проявлением бога». Когда они допускают такое представление о боге, учение о пребывании души в [различных существах] при переселении для них не покажется опасным» (Бируни, 1994, с. 93). Бируни прекрасно понимал, что в отличие древнеиндийской традиции и представлений греческих философов (Пифагор, Сократ, Платон), ислам отвергал идею реинкарнации (др. греч. метемпсихоз) души, но, вместе с тем, как свидетельствует приведенная цитата, допускает в некоторых суфийских учениях возможность существования данного явления.

Вызывает интерес и это сравнение: «По этой причине суфии говорят, определяя любовь, что она есть поглощенность тварью в ущерб Истине [т.е..богу]» (Бируни, с. 93). О какой причине говорит Бируни? Опираясь на уже указанные религиозно-философские источники и мысли древнегреческих философов, автор «Индии» констатирует, что человеческая душа должна искать спасение от отказа привязанностям земного мира (стремление к богатству, алчным желаниям, страсть, телесным наслаждениям и пр.), то есть тех причин, которые отстраняют ее от бога. Лишь только совершенный образ жизни, заключенный в любви к Единому, Истине, лишь аскетический образ жизни могут спасти познающего.

Говоря об избавлении от бренного мира, описываемые в «Санкхья» и в книге «Патанджала», Бируни обращает внимание на то, что тело, являясь «сетью души», препятствует ей до тех пор, пока она не получит вознаграждение от Творца за прошлые деяния и уже не будет нуждаться в оболочке. Избавившись от оболочки, она будет прибывать в вечности, в вечном блаженстве. Путь избавления индийцев напоминает Бируни представления суфиев. Вот, что он пишет об этом: «Близко к этим представлениям подходят суфии. В одной из их книг, со слов некоего суфия, рассказывается: «К нам пришла группа суфиев и села поодаль от нас. Один из них встал от молитвы и, когда кончил, обратился ко мне со словами: «О шейх! Знаешь ли ты здесь место, подходящее для того, чтобы умереть в нем?». Я подумал, что он имеет в виду сон, и указал ему знаком одно место. Он отправился туда, опрокинулся затылком на то место и стал недвижим. Тогда я поднялся, подошел к нему и потряс его – оказывается он уже похолодел». Суфии толкуют слова всевышнего «Мы дали ему могущество на земле» так: «Если он захочет, то земля будет свита для него; а если он захочет, то сможет шагать по воде и по воздуху, которые окажут ему сопротивление, достаточное для ходьбы по ним, а горы не будут служить ему препятствием на его пути следования» (Бируни, с. 111). Интересно, что, опираясь на случай из своей жизни, автор «Индии» подтверждает на практике суфиев способность совершенного человека, реализующего данную ему Творцом «могущество». Здесь Бируни не просто находит общность в понимании возможностей души в двух традициях, но и выражает согласие в этом философском вопросе. Тот же самый вывод можно сделать и по определении пути созерцания Истины. Если, как описывает Бируни, «Бхагавадгита» и книга «Патанджала» представление индийцев основывается на отказе от иллюзий земного



мира и его «ложных прикрас» и добиться своего достойного и вечного места в «постоянном обиталище», то в суфийском учении, по его мнению, то же самое проповедуется в указании пути «полной поглощенности» созерцанием Истины: «Пока ты указываешь на что-нибудь, ты еще не исповедуешь единого бога, пока Истина не овладевает предметом твоего указания, целиком уничтожив его у тебя, так что не остается ни указывающего, ни предмета, на который указывают» (Бируни, с. 114). То есть растворение «Я» в Едином полностью снимает дальнейшее перерождение в ином теле. Бируни подкрепляет свое мнение словами известных суфиев. Так, он приводит слова Абу Бакра аш-Шибли (861-945) о том, что избавившись от земных привязанностей, человек может прийти к Истине. Положение этого суфия суннитского толка выражает формулу Мансура ал-Халладжа «Ан-аль Хакк». Личным примером этот постулат подтверждает Абу Йазид Бистами (ум. В 874 г.) словами «Я сбросил свою душу, как змея сбрасывает свою кожу. Затем я всмотрелся в свою сущность, и вот Я – это Он» (Бируни, с. 115). Значит, в мусульманской и индийской религиозно-философских традициях культивируется прохождения пути через тьму к свету. Достижение же ступеней света однозначно отрезает путь возвращения обратно: «Суфии толкуют слова Аллаха Всевышнего: «Мы сказали: «Ударьте его какой-либо частью ее». Повеление убить мертвого, с тем чтобы воскресить его, возвещает о том, что свет знания оживит сердце только после умерщвления плоти с таким усердием, что от нее остается некая форма, не обладающая никакой реальностью, а твое сердце – реальностью, не подверженной воздействию обладающих формой вещей» (Бируни, с. 115). Кстати, слова Аллаха являются выдержкой из 2 суры Корана «Аль-Бакара» («Корова») аята 68, где говорится: «Они сказали: «Ты Бога своего от нас взмоли, Чтоб разъяснил Он нам, какой ей быть, (корове)». И он сказал: «Бог говорит, Чтобы ни старая она была, ни молодая, А средних лет, — Теперь же делайте, что вам повелевают» (Коран). Здесь Бируни приводит толкование суфиев библейского сюжета о противлении иудеев повелениям Всевышнего и об упорстве их. Иными словами, в указанном отрывке повествуется о том, что для выдачи убийцы коровы необходимо «куском мяса жертвенной коровы» ударить убитого и тогда он «воскреснет и выдаст убийцу» (Бируни, с. 571). Мы видим как удачно Бируни интерпретирует сакральную аллегорию.

### **Выводы**

Таким образом, анализ книги «Индия» Абу Рейхана Бируни из древнеиндийского памятников «Патанджала», «Санкхья» «Бхагавадгита» говорит о том, что автор при рассмотрении и переводе текстов указанных религиозно-философских памятников устанавливает связь с специфическими категориями известных ему принципов учения суфизма. Так, предполагаемым автором источником этого сходства является историческое распространение зороастризма на определенной территории Индии. Аналогии проводятся при анализе категорий душа и тело, о состояниях души и тела, о путях избавления тела от уз бренного мира, о путях соединения души с Источником. Типологический анализ философских взглядов древнеиндийских и суфийских учений доказывает энциклопедический характер знаний средневекового восточного ученого.

**Использованная литература**

Бируни Абу Рейхан. Индия. Москва: Ладомир, 1995. 727 с.

Коран / Пер. смыслов и коммент. Иман Валерии Пороховой; Гл. ред. Мухаммад Сайд Аль-Рошд. – 7-е изд. Москва: Рипол Классик, 2002.

Корбен Анри. История исламской философии. [Электронный ресурс]. Режим доступа: [www.fatuma.net/text/corben03](http://www.fatuma.net/text/corben03)].

Новрузов Рафиг. Философия зороастризма: монография. Австрия: “East West” Association for Advances Studies and Higher Education Gmb/ Vienna, 2015. 191 с.

**EASTERN SPIRITUAL PRACTICES AS THE PHENOMENON OF THE LIFE-WORLD IN THE CONTEXT OF INTERCULTURAL DIALOGUE****Zubariev Oleksandr**

V.N. Karazin Kharkiv National University

**Abstract**

The research presents the conceptualization of Eastern spiritual practices as the phenomenon of the life-world of the personality in polycultural society. The author analyzes theoretical and methodological approaches to life-world in the historical and sociological retrospective. Considerable attention is paid to the prospects of sociological interpretation of the Bakhtin's concept of "real world of life". The methodological scheme for the life-world of the Other study is proposed.

The sociological conceptualization of Eastern spiritual practices was done. They were considered as the phenomenon of the life-world, that is grounded on using of the phenomenological categorial-conceptual apparatus, and as the phenomenon of the polycultural society, that is caused by reference to the concept of cultural forms. The author argues that the categorial-conceptual apparatus for comprehending the phenomenon of new religiosity, developed within the framework of the sociology of religion, is not an adequate methodological means of studying Eastern spiritual practices, since it does not take into account the cultural specifics of the phenomenon and is based on thinking in binary oppositions. Based on the socio-cultural approach, the author defines Eastern spiritual practices as cultural forms that have a foreign cultural origin, namely, links with one or more religions of pure experience (according to E. Torchinov) – Hinduism, Buddhism and Taoism, but significantly distanced themselves from them (geographically, historically and culturally) and became widespread in the sociocultural space of Ukraine. The sociocultural conceptualization of Eastern spiritual practices is complemented by the phenomenological work. The author proposes to understand Eastern spiritual practices as finite provinces of meaning with a specific cognitive style.

Basing on the author's sociological study, which was carried in the tactics of the history of life, there was done the analysis of biographically determined situations of individuals who practice Eastern spiritual practices was been analysed, as well as of types of motivational contexts of appealing to Eastern spiritual practices. Eastern spiritual practices are seen as the form of physical culture in the life-world of the personality. The proposals for further research on the issues mentioned above in the context of intercultural dialogue were presented.

**Keywords:** Eastern spiritual practices, life-world, intercultural dialogue, polycultural society, cultural form, biographically determined situation, stock of knowledge at hand, motivational context.

**FROM A 12<sup>TH</sup> CENTURY CONSTANTINOPLE ATELIER TO 21<sup>ST</sup> CENTURY ICON PRODUCTIONS' LOGO: THE STORY OF OUR LADY OF VLADIMIR****Hatice Demir**

Dr. Lecturer, Kastamonu University, Institute for Social Sciences, Kastamonu, TURKEY

**Abstract**

The scope of this study is the long journey of an icon. Our Lady of Vladimir has a long history throughout the ages. The icon was sent by the Patriarch of Constantinople in 1131 as a gift to the Duke of Kiev, Yuri Dolgorikiy, in order to spread the Orthodox faith among the Slavic people.

The icon, preserved in Moscow Tretyakov Gallery, has a symbolic significance for the Russian people. It has also a feature of being a national palladium for Russian society. Virgin Mary was accepted as the protector/patron of some cities. In this context Constantinople, the capital city of Byzantium and later Venice, Moscow, Vladimir are the cities which were believed to be protected by Virgin Mary. In post Byzantine era, the icon of Vladimir Theotokos sustained its patronage over Russian people. This patronage tradition is also observed in the recent history of Russia. For example, in the 1993 Russian Constitution Crisis, by the request of the Patriarch Alexi II, the icon was brought to the Epiphany Cathedral in order to bring peace to Russian people. It is observed that the patronage tradition of Vladimir Theotokos icon continues in Mel Gibson's preference both for choosing the name as "icon" for his production company and the eye of Vladimir Theotokos in its logo.

After the change of logo as the eye of Vladimir Theotokos, the movies produced by the company were generally religion focused ones. Some of these are; Passion, The Fall of Seraphim and Apocalyto. In this context, the religious personality of Mel Gibson also has an important place in the scope of the study.

**Keywords:** Theotokos of Vladimir, Icon Productions, Mel Gibson, icon.

**INTRODUCTION**

The scope of this study is the journey of Our Lady of Vladimir from 12<sup>th</sup> century to 21<sup>st</sup> century. For being one of the 12<sup>th</sup> Constantinople atelier productions, the icon of Our Lady of Vladimir mobility throughout the centuries was discussed in this study (Fig. 1-2).

The icon has several names as; Virgin of Vladimir, Vladimir Mother of God, Our Lady of Vladimir, Vladimir Theotokos and Vladimirskaia. The icon is also known for being one of the earliest examples of *Eleusa/Eleousa* or in Russian *Oumilenie* type of Virgin Mary, that Virgin Mary and the child Jesus Christ are depicted cheek to cheek and telling the compassionate side of Virgin Mary ([https://www.wikiwand.com/en/Virgin\\_of\\_Vladimir](https://www.wikiwand.com/en/Virgin_of_Vladimir)). With its humanistic effect, the icon differs from the earlier periods of Byzantine era icon production and with its sentimental reflection, it shows the Komnenian period's art effects (Rice, 1946, p. 89; Runciman, 1975, p. 154).

It was produced in tempera on wood technique. The original dimensions of the icon were 78\*55cm. but with the additions from the sides, its dimensions were expanded to

106\*69 cm. Only the letter *MP ΘY* which is a part of *Mother of God* inscription could survive today ([https://www.wikiwand.com/en/Virgin\\_of\\_Vladimir](https://www.wikiwand.com/en/Virgin_of_Vladimir)).

On the reverse of the icon, the *Hetoimasia* scene was painted which was thought to be dated to 14<sup>th</sup> century. The throne/altar was covered with a red cloth and there is a closed Bible on it. The white dove on the Bible symbolizes the Holy Spirit. There are also some elements like nails and a crown of thorns which symbolizes the Passion of Christ and Crucifixion. Behind the altar an Orthodox Cross and a spear can be seen (Anisimov, 1928, p. 38; Bakathia, 2017, p. 9, 11). During the investigation made by Dmitrii Sukhoverkov in 2014, he noticed that there was an unidentified saint depiction under the *Hetoimasia* scene. Although it is still unclear today, the saint is supposed to be Nicholas the Wonderworker (Bakathia, 2017, p. 13-14; Что скрывает обратная сторона иконы Владимирской Божьей Матери?).

The surviving part of the icon, which has undergone several restorations, is largely far from its original form today. The icon has been restored at least 5 times, 4 of which were before 1919 (Bakathia, 2017, p. 19). Possibly the first restoration was done by Andrei Rublev (Anisimov, 1928, p. 39). Only the faces and hands of both Virgin Mary and the Child Jesus Christ and the gold painting behind the two heads are thought to be the only original parts dated to 12<sup>th</sup> century. The icon was damaged by its edges due to the fact that it was covered with metal riza/риза or oklad/оклад revetment in its past (Rice, 1946, p. 89; Runciman, 1975, p. 154; Weitzmann, 1982, p. 17; Miller, 1968, p. 658).

### THE JOURNEY OF THE ICON OF OUR LADY OF VLADIMIR

Produced in a 12<sup>th</sup> century atelier of Constantinople, the icon of Our Lady of Vladimir has a long journey in its history.

Its journey began with its despatch from Constantinople by the Patriarch of Constantinople upon the request of Duke of Kiev Yuri Dolgorukiy as a gift for spreading the Orthodox faith among the Slavic nations in 1131. (Runciman, 1975, p. 154; Weitzmann, 1982, p. 17; Miller, 1968, p. 658). The historical sources like *The Laurentian Chronicle* also justifies this transportation. The icon is called as *икона святой Богородицы/Mother of God Icon*. Constantinople is also referred as *Tsargrad/Царьград* in chronicle. As we learned from the *Laurentian Chronicle*; Andrei departed from Suzdal, where his father was a Duke, in order to bring the Mother of God icon. According to other political and historical sources, the aforementioned name *Andrei* must have been Andrei Bogoliubskii who was the son of Yuri Dolgorukiy and the prince of Vladimir-Suzdal (Bakathia, 2017, p. 27, 28).

It was preserved in Vyshgorod Monastery by the Duke's son Andrei, until it was brought to Vladimir in 1155 (Hamilton, 1983, p. 107-108; Miller, 1968, p. 660-661). (Fig. 3). According to the legend, when it was transporting from Vyshgorod Monastery, the horse, carrying the icon stopped near Vladimir and did not want to go any further. According to some rumours, the icon of Theotokos wanted to stay there and the place where the icon on a horseback stopped at, called as *Bogolyubovo* which means *Beloved by God*. Andrei kept the icon in his residence for a while in Bogolyubovo (Gasper-Hulvat, 2010, p. 176; Sandler, 1992, pp. 143-144; Orsak, 2020, pp. 193-194).

Contrary to its uncertainty, the icon was transported from Vladimir to Moscow due to the invasion of Timur in 1395<sup>1</sup> (Acar, 2010, pp. 5-7). It is claimed that the Sretensky Monastery was built where the Russian delegation met the icon although there are no archaeological remains haven't been found yet. It was preserved in Успенский Собор/Uspensky Sobor/Assumption Cathedral<sup>2</sup> until 16<sup>th</sup> century and then it was transferred to Tolmachi Church of St. Nicholas in Tretyakov Gallery where it is still preserved today (Bakathia, 2017, s. 9) (Fig. 1).

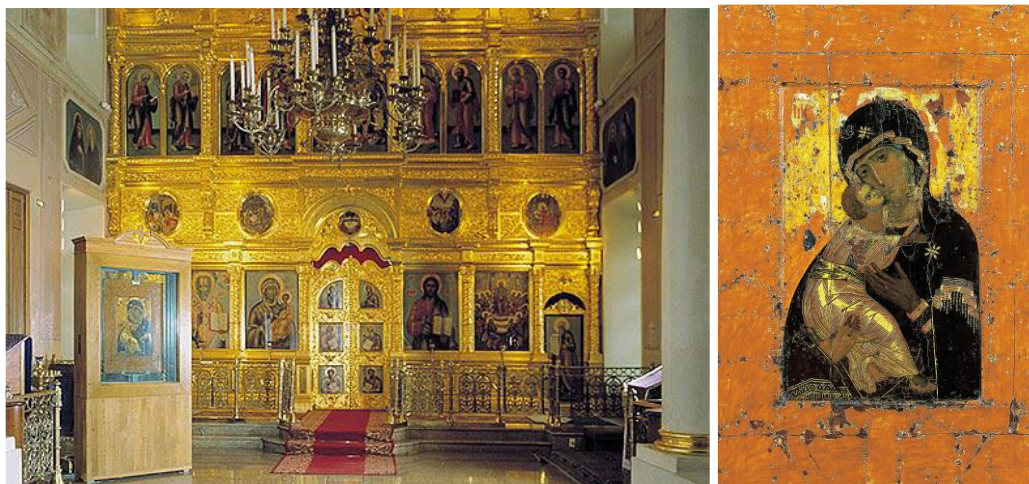

Fig. 1. The Vladimir Icon in the Church of St. Nicholas in Tolmachi in the State Tretyakov Gallery, Moscow (Bakathia, 2017, p. 25). (On the left)

Fig. 2. The Icon of Our Lady of Vladimir, Early 12<sup>th</sup> Century, Constantinople, Tempera on canvas and wood, 104\*69 cm. Icon is in the Church of St. Nicholas in Tolmachi in the State Tretyakov Gallery, Moscow (Gasper-Hulvat, 2010, fig. 2, p. 174).



<sup>1</sup> See more information for the Golden Horde invasion (Martin, 2006, pp. 127-158).

<sup>2</sup>As a result of archaeological excavations in 1968, the presence of a wooden church dated to 12<sup>th</sup> century was found on the site. The current cathedral building belongs to the 14<sup>th</sup> century. See more information (International Dictionary of Historic Places, Northern Europe, "Moscow", 2013, p. 497).

Fig. 3. Prince Andrei Removing the Icon from Vyshgorod, [Illustration, The Illustrated Chronicle of Ivan the Terrible](#) /Лицевой летописный свод, Tsar Book (Царь-книга), 16<sup>th</sup> Century

([https://www.wikiwand.com/en/Virgin\\_of\\_Vladimir](https://www.wikiwand.com/en/Virgin_of_Vladimir)) (©The State Historical Museum of Russia)

During the Mongol invasion, the Vasili I of Moscow cried whole day in front of the icon and it was rumoured that the armies of Timur retreated at the same day. Later, upon the objections and insistence of Moscow's people, the icon was not sent back to Vladimir and it was kept in Koimesis Cathedral of Moscow (Bakathia, 2017, p. 36; Beliaev, 1997, p. 38; Evans, 2004, p. 165; Hamilton, 1983, pp. 107-108; Miller, 1968, pp. 658-659) (Fig. 5). On the other hand, there are also some claims that the icon never left Vladimir (Miller, 1968, pp. 659-660; 669-670).

### THE ICON OF OUR LADY OF VLADIMIR AND ITS MIRACLES IN ART

The icon of Our Lady of Vladimir has been believed to have performed many miracles throughout the ages. These miracles are generally related to her patronage over some cities (Constantinople, Moscow, Vladimir, Venice).

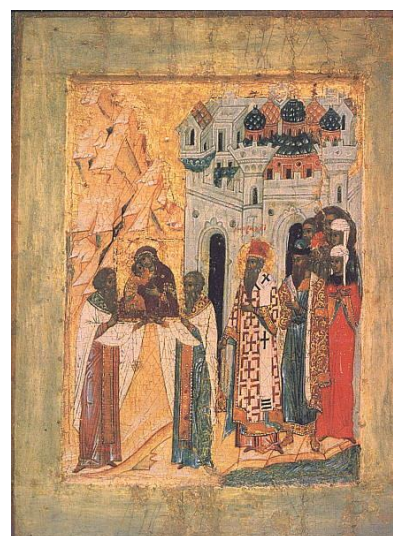

Fig. 4. Thanksgiving Prayer to Our Lady of Vladimir/Blagodarstvennoe molenie pered ikonoi Vladimirskoi after Russian Victory over Bulgars, The Radziwiłł/Königsberg Codex/Ban 34.5.30<sup>3</sup>, p. 205, 15<sup>th</sup> century (©Library of the Russian Academy of Sciences) (Bakathia, 2017, p. 15) (On the left)

Fig. 5. The Metropolitan Cyprian and Vasily I Meeting the Our Lady of Vladimir Icon in Moscow, Icon, 16<sup>th</sup> Century ([https://www.wikiwand.com/en/Virgin\\_of\\_Vladimir](https://www.wikiwand.com/en/Virgin_of_Vladimir)) (On the right)

<sup>3</sup> The Radziwiłł/Königsberg Codex/Ban 34.5.30 contains illuminated chronicle texts about Russian history, especially related with the Kievan Rus'. See more information in (Tolochko, 2013, pp. 29-42).

During the invasions of Russian Orthodox cities, it was believed that the icon which symbolizes the Virgin Mary's identity, protected miraculously the cities from their enemies. The struggle given against the Bulgarians and Mongols can be given as an example for these protections (Acar, 2010, pp. 5-6; Shrumm, 2012, p. 92).

These miraculous protections and savings also reflected in art (Fig. 4, 5, 6).

The depiction of Virgin Mary as the Burning Bush had a very important place in Byzantine painting. Especially in Slavic art, Virgin Mary as Burning Bush combined with the depiction of Our Lady of Vladimir iconography (Fig. 7).



Fig. 6. Synaxis of Our Lady of Vladimir in Memory of Saving Moscow from Great Horde Invasion in 1480 (<https://www.johnsanidopoulos.com/2020/06/synaxis-of-vladimir-icon-of-mother-of.html>)

Virgin Mary's patronage over cities associated with the Palladion/Palladium cult originated from mythology but the Marian Cult associated with Palladion/Palladium was a Constantinopolitan tradition of Byzantine period. As we get information from historical sources, many sites in Constantinople were dedicated to Virgin Mary and she was accepted as the patron of the city (Cameron, 2004, p. 13; Demir, 2018, pp. 19-21, 393, 398; Pentcheva, 2006, pp. 59-63) (Fig. 6).

Therefore she became a Palladion for uniting the Russian nation. This mission of her also can be seen in art. Our Lady of Vladimir became the central theme in the depiction of the Tree of Russian States (Fig. 8) and she can also be seen as a pioneer figure in Eternal Russia painting of Glazunov (Fig. 9).



The icon last performance was seen in the World War I. The icon was taken to the central headquarters and believed that it performed some miracles to protect Russian against German army at the battlefield (Shevzov, 2002, pp. 610-631; Shrumm, 2012, p. 110).

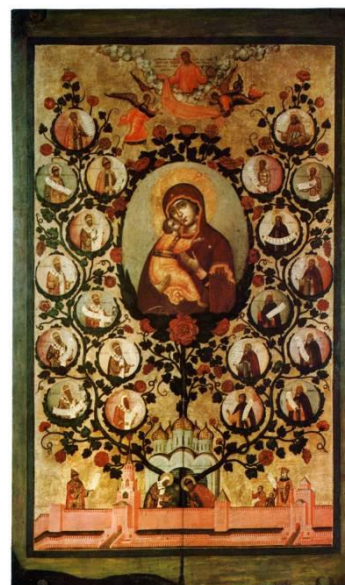

Fig. 7. Our Lady of Vladimir as the Burning Bush, Icon, Solovetski Monastery, 16<sup>th</sup> Century (Bakathia, 2017, p. 31, fig. 10) (On the left)

Fig. 8. Our Lady of Vladimir in the Depiction of the Tree of the Russian State, Artist: Simen Ushakov, 1668, (<https://vsemarkt.com/russian-icon-painter-simon-ushakov-1626-1686/>) (©State Tretyakov Gallery) (On the right)



Fig. 9. The Depiction of Our Lady of Vladimir in Eternal Russia, Painting by Artist Ilya Glazunov, 1988, Oil on canvas, acrylic. 298×598,5 cm (<http://glazunov.ru/en/art/monumental-works/works/63-eternal-russia>)

## ICON PRODUCTIONS AND OUR LADY OF VLADIMIR

Icon Productions is one of the famous production company of Hollywood which was founded by Mel Gibson in 1989. He is also the owner of the company. The logo of the company is the subtitle of this study. The logo which was given below was used between 1992 and 1994 ([https://www.closinglogos.com/page/Icon\\_Productions](https://www.closinglogos.com/page/Icon_Productions)).



Fig. 10. First logo of the Icon Productions  
([https://www.closinglogos.com/page/Icon\\_Productions](https://www.closinglogos.com/page/Icon_Productions))

In the image; there is a knight with a sword in his hand outlined with the blue. The background is black and Icon Productions is written in gold (Fig. 10).

The second logo of the production company which is also one of the subjects of this study released in December 1994 and still used as the logo of the company (Fig. 11).

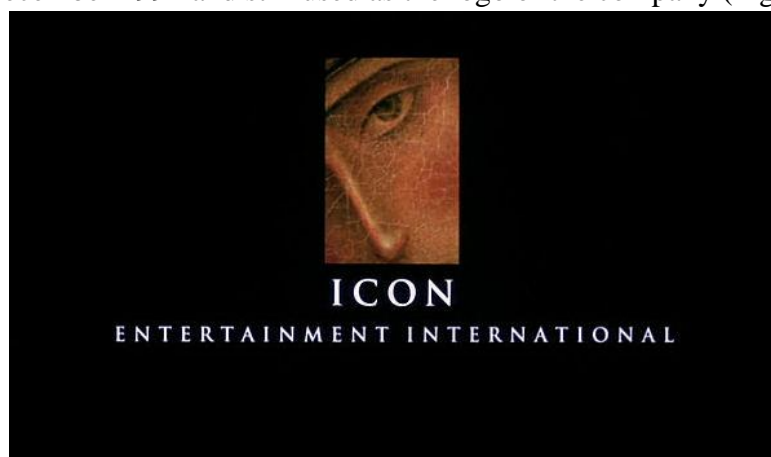

Fig. 11. Second Logo of the Icon Productions  
([https://www.closinglogos.com/page/Icon\\_Productions](https://www.closinglogos.com/page/Icon_Productions))

The eye and the nose chosen for the logo belongs to the icon of Our Lady of Vladimir. The typical elongated nose and almond eye depiction of Byzantine icon painting can be seen in the image. The eye and the nose in the logo belongs to the Virgin Mary's left eye and nose of Our Lady of Vladimir (Fig. 11).

## CONCLUSION

The story of Our Lady of Vladimir icon, which was a 12<sup>th</sup> century Byzantine production, began with the sending of icon as a gift by the Patriarch of Constantinople upon the kind request of Duke of Kiev Yuri Dolgorukiy in 1131. Then it was transported to Moscow upon Timur's invasion of Moscow in 1395. After it was kept in Assumption Cathedral for a while, it was moved to St. Nicholas Church in Tolmachi in State Tretyakov Gallery. The icon is still kept there today.

Throughout the ages, it has been believed that the icon has performed various miracles. For example, the icon was thought to protect the Russian people in the struggles against the Mongols and Bulgarians. With this feature, it is accepted as a Palladion/Palladium for the Russian people<sup>4</sup>.

Icon of Our Lady of Vladimir has an important place for giving inspirations in art throughout its nine-century past. One of the last stops of the icon, which is also one of the topics of this study, is the logo of Icon Productions company, owned by Mel Gibson. In this context, the name chosen for the production company as *icon* has also an important point for the scope of this study. The term *icon* derives from a Greek word *εἰκών eikṓn* which means *image, resemblance*<sup>5</sup>. The name and the logo chosen for the company have many religious references. On the other hand, among the films produced by the company, there are some names muchly related with religious references such as; *Passion*, *The Fall of Seraphim* and *Apocalyto*. And these preferences must be related with the special interest and religious side of Mel Gibson.

As a result; the icon of Our Lady of Vladimir has an important place in showing how the presence of Virgin Mary kept alive by means of an icon with its connection with different purposes and subjects throughout the ages.

## REFERENCES

- Acar, Serkan (2010). "Vladimir Meryem Ana Tasviri ve Timur Beg'in Rüyası", *Tarih İncelemeleri Dergisi*, XXV (1), pp. 3-14.
- Anisimov, Aleksandr (1928). *The Vladimir Icon of Mother of God*, Prague: Seminarium Kondakovianum.
- Bakatkina, Maria Sergeevna (2017). "Hands off That Sacred Image!" *The Vladimir Icon and Its Power*, MA Thesis, University of Virginia.
- Cameron, Averil (2004). The Cult of the Virgin Mary in Late Antiquity: Religious Development and Myth-Making. R. N. Swanson (Ed.) *The Church and Mary*, pp. 1-21. Cambridge: Cambridge University Press.
- Demir, Hatice (2018). *Bizans Resim Sanatında Meryem Kültü ve Müjde Sahnesi*, PhD. Thesis, Institute for Social Sciences, Hacettepe University.
- Gasper-Hulvat, Marie, E. (2010). The Icon as Performer and as Performative Utterance: The sixteenth-century Vladimir Mother of God in the Moscow Dormition Cathedral, *RES* (57/58), pp. 174-185.

<sup>4</sup> See more information in (Orsak, 2020, p. 103).

<sup>5</sup> For icon definition see more information in (Kenna, 1985, p. 347).

Kenna, Margaret, E. (1985). "Icons in Theory and Practice: An Orthodox Christian Example", *History of Religions*, 24(4), 345-368.

Martin, Janet (2006). "North-Eastern Russia and the Golden Horde (1246–1359)", *The Cambridge History of Russia, Vol. I From Early Rus' to 1689*, Ed. M. Perrie, Cambridge: Cambridge University Press, pp. 127-158.

Miller, David B. (1968). "Legends of the Icon of Our Lady of Vladimir: A Study of the Development of Muscovite National Consciousness". *Speculum. Medieval Academy of America*. 43 (4): 657–670.

Pentcheva, Bissera, V. (2006). *Icons and Powers: The Mother of God in Byzantium*: Pennsylvania: Pennsylvania State University Press.

Rice, D. Talbot (April 1946). "The Greek Exhibition at Burlington House". *The Burlington Magazine for Connoisseurs*. 88 (517): 86–90.

Runciman, Steven (1975). *Byzantine Style and Civilization*. Penguin Books.

Sendler, Egon (1992). *Les Icônes de la Mère de Dieu* (Paris : Desclée de Brouwer.

Shevzov, Vera (2000). Icons, Miracles, and the Ecclesial Identity of Laity in Late Imperial Russian Orthodoxy. *Church History*, 69(3), pp. 610-631.

Shrumm, Regan, Denarde (2012). "Windows into Heaven: Russian Icons of the Brown Collection", *The Arbutus Review* 3(1), pp. 91-112.

Orsak, Mary (2020). "The Palladium of Russia: The Political Power of the Vladimir Icon of the Mother of God", *European and Eurasian Undergraduate Research Symposium, University Center for International Studies*, University of Pittsburgh, pp. 193-204.

Tolochko, Oleksij. (2013). Notes on the Radziwiłł Codex, *Studi Slavistici* (x): pp. 29-42.

Weitzmann, Kurt (1982). *The Icon*. London: Evans Brothers Ltd.

International Dictionary of Historic Places, Northern Europe (2013). "Moscow", Vol. 2, Ed. T. Ring, N. Watson, P. Schellinger, Oxford: Routledge, p. 497.

#### ONLINE REFERENCES

[https://www.closinglogos.com/page/Icon\\_Productions](https://www.closinglogos.com/page/Icon_Productions)

[https://www.wikiwand.com/en/Virgin\\_of\\_Vladimir](https://www.wikiwand.com/en/Virgin_of_Vladimir)

<https://projects.iq.harvard.edu/hdsjournal/wounded-presence-virgin-vlaidimir-icon>

<https://www.pallasweb.com/deesis/history-of-the-virgin-of-vladimir.html>

<https://www.johnsanidopoulos.com/2020/06/synaxis-of-vladimir-icon-of-mother-of.html>

<https://www.oca.org/saints/lives/2016/08/26/102402-commemoration-of-the-vladimir-icon-of-the-mother-of-god-and-the>

"Что скрывает обратная сторона иконы Владимирской Божьей Матери?"  
*TVKultura*. 13.03.2014 [http://tvkultura.ru/article/show/article\\_id/109585/](http://tvkultura.ru/article/show/article_id/109585/)  
<https://smotrim.ru/article/979080>

**THE PSYCHOLOGICAL AND MENTAL TRAUMA FACED BY HUMAN WELL BEINGS DURING THE PANDEMIC OUTBURST OF COVID-19 DISEASE**

**K.R.PADMA**

Assistant Professor, Department of Biotechnology, Sri Padmavati Mahila VisvaVidyalayam (Women's) University, Tirupati, AP

**Abstract**

The Pandemic threat caused by novel SARS-CoV-2 has materialized candidly arduous menace to humankind's existence. The immense unpredictable global state made by COVID-19 and the trauma it leads to affected people in diverse manner, which collectively caused changes in mental health for many.

The day to day broadcast about increasing COVID-19 cases as well as increasing death rates and difficult times faced due to spread of COVID-19 through television, social media, newspapers, family and friends as well as other sources has resulted in emotion as well as panic situation. Studies related to pandemic, control of stress is been portrayed.

Although, lack of kits as well as beds, created anxiety, panicky and can even possibly led to think what happens next, how, when will appropriate normal circumstances return? Therefore several Health care systems need to address the stress faced by each individual providers and provide psychosocial support through various helplines.

The severe mental health trauma faced by people due to COVID-19 pandemic disturbed the normal life style. Therefore, in our review we have focussed particularly on the affected countries of COVID-19 and trauma they are facing till today and measures to be taken to boost immunity as well as keep our mental health stress free.

**Key words:** COVID-19, Mental Health Trauma, Social media, Helplines, Boost Immunity, Panic situation.

**PARENTAL SOCIAL RESILIENCE, ANXIETY, STRESS AND THE DEVELOPMENT OF CHILDREN IN A ROMANIAN SAMPLE****Roxana-Cătălina Ghiță****ANDRIONI Felicia**

University of Craiova (Romania)

**Abstract**

The developmental features of children determine certain social characteristics of the parent's behavior. This aspect is relevant to find better alternatives for developing socio-educational assistance strategies.

This study aims to register differences between parents of children with typical socio-emotional development and of those with atypical development with regard to: anxiety, perceived stress and coping strategies used.

There are significant differences between anxiety, perceived stress and coping strategies of the parents of children with typical and of those with atypical socio-emotional development.

The sample consists of 62 subjects (38 females, 24 males, 2 categories: parents of children with typical/atypical socio-emotional development).

Hamilton's Anxiety Rating Scale, *Levenstein's* Perceived Stress Questionnaire, Hobfoll's Strategic Approach to Coping Scale.

The anxiety level does not differ significantly ( $t=0.45$ ,  $p=0.65$ ) between the two groups, but the level of perceived stress differs significantly ( $t=-2.23$ ,  $df=60$ ,  $p=0.03$ ). Samples did not show significant differences in the following coping strategies: seeking social support, social joining, assertive, indirect, antisocial, aggressive or instinctive action, avoidance. There is a significant difference between the cautious action level as social resilience strategy ( $t=-2.139$ ,  $df=60$ ,  $p=0.036$ ).

Parents involved in child's growth will be as anxious, regardless of the developmental characteristics. Child characteristics cause long-term concerns and will affect stress levels of parents involved in the parental process. Cautious action, an active and pro-social behavior, is more likely adopted by parents of children with atypical socio-emotional development.

**PERCEPTION OF SPIRITUAL CONCEPTS IN PEOPLE WITH SEVERE INTELLECTUAL DISABILITIES****Galina Granici<sup>a</sup>, Emanuel Adrian Sârbu<sup>b</sup>, Remus Runcan<sup>c\*</sup>, and Patricia Runcan<sup>d</sup>**<sup>a</sup>MA, Divitia Gratiae University from Chişinău, Republic of Moldova<sup>b</sup>Associate Professor, Baptist Theology Department (Theology-Social Work), University of Bucharest, Romania<sup>c</sup>Lecturer, Faculty of Educational Science, Psychology, and Social Work, *Aurel Vlaicu* University of Arad, Romania<sup>d</sup>Associate Professor, Social Work Department, West University of Timișoara, România**Abstract**

The research aims to assess the level of understanding of spiritual concepts in adults with severe intellectual disabilities and the factors that allow a better understanding of these concepts. The study was carried out in the Republic of Moldova in 2018 by applying a questionnaire to three categories of people: disability management specialists, spiritual leaders of the church, and people with severe intellectual disabilities. Also, for more accuracy, an interview with the Pentecostal bishop and a focus group of 10 mothers of children with intellectual disabilities was conducted. In the first phase, the level of understanding of people with disabilities perceived by professionals, the importance of a spiritual life perceived by church leaders, and the stimulating factors that influence the perception of people with disabilities perceived by the parents were identified. Data collection was carried out by administering a questionnaire to the three target groups (professionals, pastors, and people with disabilities) and using the semi-structured interview with the bishop and the mothers of children with disabilities. The results of the research are presented in both graphic and narrative forms, both of which are considered necessary for the research carried out, and mentioning only the most significant ideas of the respondents. The conclusions were drawn out on the basis of both this study and theoretical information from the bibliographic sources consulted. Even though there are some discrepancies between disability management specialists' responses, the hypotheses have proven to be valid.

**Keywords:** Disability, intellect, spirituality, capacity to understand.

## PSYCHO-PREVENTION IN CYBERBULLYING AMONG YOUTH

**GAVRILA-ARDELEAN Mihaela, PhD.**

'Aurel Vlaicu' University of Arad, Romania

### **Abstract**

We live in the century of technical progress, in which cyber utilization is a necessity, as a second human nature. Young people are most involved in the use of technology, as a social culture of interpersonal communication; 95% of adolescents use the Internet (Lenhart, et al., 2011; Englander, 2012). Therefore, they are also the most vulnerable to Internet harassment.

Violence among youth is one of the most visible forms of violence in society, as declared by the World Health Organization (W.H.O., 2002).

It is necessary to ask ourselves about the effects of abusive use of cyber-technique on human health.

The research aims to answer a few questions about the effect of cyberbullying on youth bio-psycho-social health.

The results of the research highlight the reasons why we are still considering psychological prevention in cyberbullying. They also indicate the optimal ways in which youth mental health can be improved in the context of cyberbullying.

**Key words:** Cyberbullying, Psycho-Prevention, Youth, Digital Wellbeing



## LEADERSHIP CHALLENGES IN CLIMATE CHANGE MITIGATION TOWARDS SUSTAINABLE FUTURES

**Karen Louise Mascarenhas**

Research Centre for Gas Innovation (RCGI)

Institute of Psychology at the University of São Paulo, São Paulo, São Paulo State, Brazil

### **Abstract**

The circumstances of ongoing severe harm to the natural world by economic development, onshore and offshore resources exploration, and the intense use of fossil fuels are worsening global warming and threatening life conditions on the planet for future generations. This paper intends to discuss leadership theories that can best be applied concerning climate change, as it is arguably needed, and propose recommendations for developing a leadership culture capable of integrating forces grounded on environmental psychology and sustainability.

This paper reviews selected theories related to leadership specific to their application to climate change mitigation through literature review.

Leadership to deal with climate change challenges entail the need for a radical shift in the anthropogenic mindset of human supremacy over non-human. Thinking and acting in ways that exploit and exhaust the environment and ecosystems require to be transformed to include all as equally important. Transformational leadership, environmental leadership and earth-centred leadership enable influencing and the making meaning process within the leader-follower dynamic aligned with ecocentric values. Furthermore, the development of corporate, governmental and civil decision-makers leadership, as well as conscientious consumers aiming to adopt environmentally friendly approaches, are required for the transition to a sustainable society and the mitigation of climate change effects.

Climate change is a complex and urgent challenge that requires a profound transformation of the anthropogenic mindset towards an inclusive and eco or earth-centred vision for which leadership is an inevitable resource.

ULTRACURRICULAR NARRATIVES OF LITTLE DYKES AND *BICHINHAS*Jésio Zamboni<sup>1\*</sup>, Monica Miniguite De Nadai<sup>2</sup><sup>1</sup>Graduate Program in Institutional Psychology (PPGPSI), Department of Psychology, Federal University of Espírito Santo (UFES), Vitória, Brasil.<sup>2</sup>Graduate Program in Institutional Psychology (PPGPSI), Department of Psychology, Federal University of Espírito Santo (UFES), Vitória, Brasil.**Abstract**

How do little *sapatões* and *bichinhas* people and circulate in the fields of education? To answer these questions, we resort to the production of narratives, to affirm everyday practices as part of the curriculum. “*Bicha nebula*” presents a series of four little *bichas* at school: a nerd, a sportsman, an among the girls, and a couple. Through these stories, the violence of the signifier *bicha*, object of injury, is twisted, transforming it into a multiplicity of indexical signs, foci of passages and points of encounters. “A ghost-dyke’s notepad” presents another series of narratives around the school, where lives are made possible through fiction with some of the elements that create a white dyke finding her memories odd. These series shows us it’s necessary to think of the dissents in their state of creation, transgression, and singular existence. What do these potencies of life that we call *sapatões* and *bichinhas* teach us? What signs do they transmit to us, summoning us and forcing us to think of other worlds, other schools, other lives? What signs, dusts, lights and shadows do we find in your tracks to lead us astray from what education should be toward our potency to learn by inventing? To help us tell these Brazilian narratives, we have brought theoretical contributions from authors in the footnotes as Deleuze, Haraway, Preciado.

**Keywords:** dyke, bicha, queer, narrative, curriculum, subjectivity

**INTRODUCTION**

How do little *sapatões*<sup>1</sup> and *bichinhas*<sup>2</sup> people and circulate in the fields of education? What curricula they invent beyond the visible, prescribed and authoritarian that we hegemonically tend to recognize as the only curriculum? What struggles and disputes are fought between what one has to (moral duty) learn and what one can (ethical potency)<sup>3</sup> learn

---

1 We use dyke as a translate of the word *sapatão* (pl. *sapatões*; reduced form *sapa*, coincident with the feminization of the word *sapo*, that means frog) in portuguese. *Sapatão* and *sapa* are terms that designates dissidents of sexuality and gender hegemonic patterns, specifically female, with injurious connotations, but it can also indicate friendship between dissidents. It corresponds to dyke or butch.

2 *Bicha* (pl. *bichas*; dim. *bichinha*; dim. pl. *bichinhas*; aug. *bichona*; aug. pl. *bichonas*) is a term that designates dissidents of sexuality and gender hegemonic patterns, specifically male, with injurious connotations, but it can also indicate friendship between dissidents. It corresponds to queer or fag, at anglophone world; *maricón* or *loca*, in spanish speaking countries. We prefer to keep the brazilian word here in order to highlight the historical and cultural singularity that permeates it.

3 The difference between morals and ethics that we have outlined here aims not to confuse how synonym or mutual complement these two terms relating to the field of values and norms. Morals refers to the norms and values constituted, as well as to the behaviors measured in relation to them; while ethics concerns the way in which the subjects relate to the norms, appropriating them, being affected by their effects and modifying them (Foucault, 1990). Therefore, ethics is related to our power to create, sustain and transform values, that is, our ways of living; while moral assumes values and norms as unquestionable, eternal or immutable, and establishes

in the school, when the lives that inhabit it dare to invent genders and sexualities divergent from cisheteronormative expectations<sup>4</sup>? What do these potencies of life that we call *sapatōes* and *bichinhas* teach us? What signs do they transmit to us, summoning us and forcing us to think of other worlds, other schools, other lives? What signs, dusts, lights and shadows do we find in your tracks to lead us astray from what education should be toward our potency to learn by inventing?

We want to answer these questions, in the opposite way to exhausting them, intensifying them, spreading them, rummaging through them and making them circulate. To this end, we resort to the production of narratives, refusing the idea of informing explanatory data of reality and betting on the potency of those in transmitting the forces that compound life<sup>5</sup>. We narrate experiences that are not ours without being also of a lot of people, of everyone as much as can be shared. In this sense, we call them ultracurricular narratives, the ultra replacing the common extra, to affirm everyday practices as part of this curriculum, what is indispensable to build it, and not as what is outside it<sup>6</sup>. The proposal to share experiences through narratives seeks to open our curricula to incessant variations of life, to its proliferating and insistent inventiveness. The concepts that go through these stories we decided to sign them in footnotes, showing a little of where they come from, if you are interested in looking more at this aspect, which is also present in what we now weave. But the most important thing is the use we make of them when we produce our narratives, elaborating them beyond attempts of definition, keeping them alive by making them change. Our lives, genders and sexualities do not fit into closed concepts or stories. They are grinning and bouncy.

### **BICHA NEBULA**

---

with them a court of judgment of life (Deleuze, 2002, 2019). By this distinction, we can question how we have seen and lived the curriculum: As an ideal or model from which the reality needs to be suitable? Or as a power to invent the most variable ways of living, learning, teaching and being together?

4 Cisheteronormativity is a concept that refers to the idea of heterosexuality, that is, sexual orientation towards people of the opposite sex, as hierarchically superior to other forms of sexuality; as well as, the idea that cisgender people, that is, who are in accordance with the gender (male or female) with which they were designated from the very early childhood and with social legitimation, are superior to transgender people, that is, those who claim gender distinct from which they were assigned. Cisheteronormativity is epistemologically supported by the notions of: nature as something immutable, essential and eternal; sexual binarism, i.e., assumption of the existence of only two sexes, male and female; sexuality as a function of biological reproduction of the species; among others. These postulates support the cisheterosexual being, that is, being a man or a woman oriented sexually for the opposite sex, acting according to social standards considered socially natural for each sex, and exercising sexuality as a function of biological reproduction, as superior, model or ideal of humanity. The basis for the construction of this concept are found in Rubin (2017), Rich (2010) and Simakawa (2015).

5 "The value of information does not survive the moment in which it was new. It lives only at that moment; it has to surrender to it completely and explain itself to it without losing any time. A story is different. It does not expend itself. It preserves and concentrates its strength and is capable of releasing it even after a long time." (Benjamin, 2006, p. 366). The potency of the narrative, or story, stems from its repudiating subjective or objective explanations, corresponding to rejection to visualize the real as something static, ready and finished.

6 Right to combat what bell hooks signals: "The self was presumably emptied out the moment the threshold was crossed, leaving in place only an objective mind—free of experiences and biases. There was fear that the conditions of that self would interfere with the teaching process." (hooks, 1994, p. 16-17).

It was hard to know if it was a nerd or a *bicha*. The shy, timid, attentive and focused manner created a kind of nebula that involved that strange being that I was, that I became, that I am becoming, that I will become, and to which I return. Because of the high grades in the disciplines, and the body that soon was adapted a little more to the torture of the four hours of class with the ass on the school desk, one day I was named as bighead by some other students. I think that's the first nickname I remember having. Although it produced a bit of anger and disgust, being used to enjoy causing something like humiliation, today I think, and I think I also knew at that time, that it serves as a wall blocking attacks against the *bicha* in the school that I was. This makes the synonymy of my nickname egghead somewhat understandable, maybe literally corresponding to a chrome dome, also used to name me and mock me. It turns out that this mockery began to compose the nebula in which I was involved, and that made me both disappear and appear in a thousand facets and nonsensical signs. It's not the good side of the joke, though and opposite to its bad side. It's twist of the violence loaded into mockery<sup>7</sup>.

And this situation absolutely was not an individual particularity, as it would like a liberal logic that tries to assert the life in the suffering so supposedly mine. The nebula of which I speak involved many bodies that, through it, touched each other from a distance, by the emission of signs that opened a very interesting way out, where it was possible to escape from the hidden curriculum<sup>8</sup> of cisheteronormativity. The nebula composes means of escapades that insistently bumps these impoverishing norms of life, which idealize us as men and women defined fundamentally in function of biological reproduction. Against the reproductive horizon, we sustained a logic of contagion and alliance<sup>9</sup>, even if tenuous and foolish. Perhaps as powerful as more fragile and unconscious, combating the unsustainable harshness of a curriculum that wanted to scan us and raise awareness accordingly it.

---

7 It is important to be aware that "[...] Precisely, it is the sign that constitutes the object of an encounter and works this violence upon us" (Deleuze, 2000, p. 16). In this sense, the violent relationship that is established by the signification as *bicha* must and can be twisted even in this context of signs, exerting a counterviolence. Such exercise constitutes a violence that destroys rape, affirming a destructive character of life, which dismantles monolithic ways of living to affirm a multiplicity of paths to exist. "The destructive character is young and cheerful [...] [because] it sees no image hovering before him. [...] The destructive character is a signal [...] exposed on all sides to the wind [...]. The destructive character sees nothing permanent. But for this very reason he sees ways everywhere. Where others encounter walls or mountains, there, too, he sees a way. But because he sees a way everywhere, he has to clear things from it everywhere. Not always by brute force; sometimes by the most refined. Because he sees ways everywhere, he always stands at a crossroads." (Benjamin, 2011).

8 The concept of hidden curriculum aims to expose the power relations operating in the formative and educational processes. "[...] in the analyses that also consider the gender, sexuality or race dimensions, one learns, in the hidden curriculum, how to be a man or a woman, how to be heterosexual or homosexual, as well as the identification with a race or ethnicity." (Silva, 2005, p. 79, our translation). The distribution between the visible and the invisible in the curriculum that such a concept intended to establish in a somewhat clear way we understand as always dizzying and changing; so that this distinction does not interest us, as it is readable in the course of our narratives.

9 "We oppose epidemic to filiation, contagion to heredity, peopling by contagion to sexual reproduction, sexual production. [...] Propagation by epidemic, by contagion, has nothing to do with filiation by heredity [...] For us, on the other hand, there are as many sexes as there are terms in symbiosis, as many differences as elements contributing to a process of contagion [...]. It is true that the relations between alliance and filiation come to be regulated by laws of marriage, but even then alliance retains a dangerous and contagious power." (Deleuze and Guattari, 1987, p. 241-242, 246).

Cisheteronormativity was not, after all, a hidden curriculum without being at the same time explicit, evident, so ordinary it was. Like a white wall that needs our black holes<sup>10</sup> to appear as such, a blinding clarity that needs shadows to know itself. The nebula was the occasion of a fine contrast, a becoming imperceptible<sup>11</sup>, vertigo that makes us possible the cracks for some to air in the suffocation of having to be male or female individual. The other *bichinhas* with me became gestures and signals, looks and smiles, vacillating and dubious, somewhat uncomfortable, gestures and stances, like a itching buzz weaving multiple positions<sup>12</sup>. The nebula formed an infiltrating curriculum, a web of forces that microscopically pierced the wanting to be immutable forms in the hidden-evident curriculum of cisheteronormativity. The ecstasy in the nebula daily destroyed the static cisheterosexual idealization. Let us watch out for some constellations of little *bichas* in this constant, eternally changing struggle.

The sportsman *bicha* at other class, from same series, used handball as a trench. Short of machismo, necessary to cisheteronormativization, sport becomes a privileged battlefield. My colleague turned into a powerful *bichona* on the court. And woe to whom was in the route of the ball thrown by her in physical education class. Using the wall of sport, which would serve to destroy her by denying her the place of the required and demanding masculinity, she hit back hard at those who wanted to demote her. It was not possible to

---

10 "The white wall of the signifier, the black hole of subjectivity, [...] are impasses, the measure of our submissions and subjections; but we are born into them, and it is there we must stand battle. Not in the sense of a necessary stage, but in the sense of a tool for which a new use must be invented. Only across the wall of the signifier can you run lines of asignifiante that void all memory, all return, all possible signification and interpretation. Only in the black hole of subjective consciousness and passion do you discover the transformed, heated, captured particles you must relaunch for a nonsubjective, living love in which each party connects with unknown tracts in the other without entering or conquering them, in which the lines composed are broken lines." (Deleuze and Guattari, 1987, p. 189). We think here the white wall as the field of the signifiers *bicha*, first of all, but also, nerd, sportsman, effeminate... that is, these signs that find their meaning at the intersection with the subjective dimensions of memories, passions, consciences as black holes that enable them to contrast. The new use that we give here to this system white wall – black hole, this intersection that produces meaning, is to enable the asignifiante and desubjectification, emptying the senses built on the being *bicha* at school, as well as the affections accumulated in this being. Through the narrative fabulation that occurs in these lines, there is our investment in deidealized images of *bicha* child, made of broken lines or fragmentary intensities that cease to be memories of captures and suffocations to become overflows of unnamed desire and without defined subject. It is, after all, the invention of monstrous childhoods, frightening current expectations, perspectiving other modes of education.

11 "The imperceptible is the immanent end of becoming, its cosmic formula. [...] Movements, becomings, in other words, pure relations of speed and slowness, pure affects, are below and above the threshold of perception." (Deleuze and Guattari, 1987, p. 279-281). The becoming imperceptible refers, therefore, to access to the plane of forces that constitute the forms of reality. The plane of forces is unstable, continuous struggle, affirming reality as transformation and not as a given objectivity. However, its imperceptibility is not absolute, but always reaching thresholds of perception when the forms of reality are reconfigured due to the forces in struggle. We can think of it, bringing it to our topic, evoking the places that students *bichinhas* occupy at school. Are they the same today, beginning of the third decade of the 21st century, those of the last decade of the 20th century, to which the narratives built here date go back?

12 "The signs of homosexuality are opposed to those of direct communication, to the subunderstandings of consensus in statistical heterosexuality. [...] The linguistic signifier adapts poorly to homosexuality. It must be replaced by the indexical sign. The homosexual is recognized by indexes that, at the same time, dissemble him. The body, the looks, the silences, the inflections, the postures are the talking wrapper of his hieroglyph. He is surrounded by signs, he diffuses them: [...] Homosexuality, fagot, net of signs, [...] can only be approached if involved in the signs it produces, in the complexity of this wrapping." (Schéerer, 1999, p. 137-138, our translation). Thus, the violence of the signifier *bicha*, object of injury, is twisted, transforming it into a multiplicity of indexical signs, foci of passages and points of encounters.

accuse her of *bichinha*, such audacity. Black, she reminded Madame Satã that I would meet years later, by memoirs and fictions<sup>13</sup>. Noisy, she flaunted the brilliance of the most poignant signs, combining aggressiveness and luxury, subtlety and scandal, tenacity and persuasion. The nebulous zone that was formed with the school's sportsman *bicha* was not a synthesis of contraries, result of any dialectic, but continuous destabilizing affirmation of an uncompromising life.

A third *bichinha* in my series used, as a wall to jump the cisheteronormativity, the female companies. Surrounded by female friends, she outlined with the others a diffuse femininity, inapprehensible by a symmetrical block or model, being rather a chink that allowed to extravasate the expectations and ordering of a woman being in function of the man. The *bicha* among the girls disappeared, lost her individuality, became invisible. But only to soon make jump the signs of a femininity that would not merely be the denial of the ideal male, but the desertion, the disinvestment, the disinterest of it. Instead of reaction, fruition of a new smoothness. This zone of nebula highlights a becoming-woman<sup>14</sup>, which enables our entire minority<sup>15</sup> curriculum, as first exit from the cisheteronormativity. The breeze that crosses the rift in the wall, and which allows the *bichinha* to appropriate this curricular wall, is the force of the nebula that drags together all the thousand daily escapes and their insidious tracks, which warn and summon a multitude to get out of the hegemonic curriculum scheme of the cisheteronorm. While disappears the *bichinha* among the girls, singularities pullulate in signs of another way of learning to live.

The last *bichinha* that comes to my memory is the one that allies with the bofinho, little stud, from the class. If the previous one goes into a circuit with the girls in the classroom to forge an escape, this one would be allied with a typical boy to estrange the cisheteronormative curriculum. The couple faces together the pitfalls of this curriculum. Looking more closely, we realize it's much more than that. They regularly dismantled these traps, meddling between the projects of males and ingraining in their rigid forms the *bicha* nebula. Neither object nor abject, the couple *bicha* was a double agent, skilled in infiltration tactics. The couple was not a stereotyped product of macho culture, reproducing macho roles

---

13 Santos (1972), Aïnouz (2002).

14 "At the level of the sexed body, however, it is caught up in a female becoming. [...] If a man breaks away from the phallic rat race inherent in all power formations, he will become involved in various possible ways in this sort of feminine becoming. Only then can he go on to becoming animal, cosmos, words, colour, music. [...] homosexuality is inseparable from a feminine becoming [...] The same can be said of the sexuality of children [...]. Conversely, anything that infringes the norms, that breaks with the established order, is in some way related to animal becoming, feminine becoming and the rest. Wherever there is a semiotic system being broken down, there is also a sexualization being broken down." (Guattari, 1984, p. 234-235).

15 "[...] becomings are minoritarian; all becoming is a becoming-minoritarian. When we say majority, we are referring not to a greater relative quantity but to the determination of a state or standard in relation to which larger quantities, as well as the smallest, can be said to be minoritarian: white-man, adult-male, etc. Majority implies a state of domination, not the reverse. [...] It is important not to confuse "minoritarian," as a becoming or process, with a "minority", as an aggregate or a state." (Deleuze and Guattari, 1987, p. 291). In this sense, we also do not confuse child and *bicha* as states, properties of individualized bodies and beings, but we understand them as multiple, collective and variant processes and modes of affecting, relating and assembling the world. There is no model of *bicha* child to be recognized and understood, but intensities that pass through us. We can help or disrupt this passage. Our proposal, bet and trend is aid.

of masculinity and femininity<sup>16</sup>, it was a block of mutations, inventing ways to live adolescent eroticism among designated boys. This last zone of the nebula that we listed highlights a crucial dimension, that of the orientation of desire and sexuality in the *bicha* existences at school. It is not only about gender, that is, expressive modes of existence that we usually refer to the masculine and the feminine; but inalienably of sexuality, that is, ways of establishing a desirous relationship with the other. The effeminate ways and sways of those from who is expected male behaviors are tied to unexpected manners of relating to others, designated boys or girls, forging alliances and conjugations, contacts and attractions, fittings and frictions. What the *bicha* couple signals in our curricular nebula is a zone of formation of these ways of living together that we knew inventing in everyday life.

After all, why assemble these figures that have left sensitive marks on my everyday school history? What do they say about other memories of *bichinhas* at schools, these days, some years ago, in some time? There goes more than two decades of these intensities when now I write them, intending to instigate with so many insistent *bichinhas* the persistence of the *bicha* nebula. A few years ago, I heard the story of a *bichinha* going high-heeled to school, paraded and didn't come down from the heel. I wouldn't have imagined this delicious audacity in the days of my seventh grade. Weeks ago, a friend said that nowadays, at her daughter's school, between her and her classmates there is no such thing as natural cisheterosexuality, because you can't define, that you'll need to open up to meet and experience. We know that the wall is increasingly stiffening, swelling all over the place, making the discussion of gender and sexuality unbearable at schools. But these other stories, these twinkles from before, don't they make feel alive the *bicha* nebula?

### A GHOST-DYKE'S NOTEPAD<sup>17</sup>

#### *fictions*

I feel a little confused when it comes to writing. less than with reading, perhaps. I remember linking writing in portuguese classes, but my texts were rarely chosen worthy of being read out loud to my classmates. usually, the same other white girls<sup>18</sup> with perfectly

---

16 The *bicha*, as well as her partner *bofe* or stud, is not merely the product of cisheteronormative sexist relations, nor reproducer of these relationships. Therefore, she cannot be condemned as an ethical-political nullity in brazilian culture. Such reductive perspective, structuring the view of the organized movements of sexual and gender diversity in Brazil presents a historical impasse to be debated in political-cultural struggles. (Zamboni, 2016, 2019).

17 Preciado, when talking a about lesbian cartographies, states: “[...] the lesbian woman finds herself dematerialized to the point where her insertion in space is fantasmatic, she has a quality of a shadow, she has a condition of transparency or produces an anti-reflexive effect like a vampire. (Preciado, 2017, p. 7).

18 Memories are foggy, whitish – this awful word. Revisiting school memories I remembered those times when i felt upset for not having my text chosen to be read for the class, for not being chosen for parts in school plays, the non-predilection, the non-belonging. However, I introduce my counterparts as the “other white girls”. I say “other” not to point out that I was different from them, but to reinforce that I too am white, I too am part of this racial group that contributes to the maintenance of white supremacy. I name them white girls so I can also name and locate myself. Thus, these relations of not-belonging that follow me to this day can't be remembered without the strangeness and recognition that they were/are immersed in this white canvas that I helped build. It's an exercise of finding these memories odd, at least. We need to find them odd. "To locate myself in my body means more than understanding what it has meant to me to have a vulva and clitoris and uterus and breasts. It means recognizing this white skin, the places it has taken me, the places it has not let me go." (Rich, 1986, p. 215-216).

rounded handwriting got that post, One day I found in an old notebook a text of mine where the characters went into space with a rocket taxi to eat reptile pizza. Just a regular sunday afternoon. I just went with it. this rocket taxi story might have been my first science fiction ever written. I think children come up with lots of science fictions too, my little cousin once asked if i lived in the bottom of the ocean, i was very contemplative when i answered.<sup>19</sup>

### *bus*

I have two older brothers. When I was little, I liked going with them to the bus stop by the road. I liked the short path, i saw the neighbor's huge dog. I didn't really like buses all that much, it was still a difficult word to pronounce (*ônibus* in Portuguese), so I called it "ombunus". I also said "moieda" (for *moeda*, currency) and *linguiça* (lingüiça, for sausage). I loved that path, but it also represented the beginning of a tragedy: I thought the ombunus was a monster that devoured my brothers and then spat them back a few hours later.<sup>20</sup> It would still take me a few years to realize the bus was just taking them to the school nearby, where I also studied later on. I was now a big girl, the word now came out easily – *ÔNIBUS* - then I could finally slay that monster. I liked going to school to play in the mud during recess, which earned me some punishments. I also liked that the school looked like a house, with its white walls, green windows and a big front porch that was the courtyard. My first school was deep into the countryside, it was the same one where my mother studied until the 4th grade and left recess milk cows on the house next door.

### *Tale creek*

I came from there / the city they say there's one street / but they don't know the hiding spots /

liked reading the signs on the Road / once, far away from there / in one of theses januaries i wrote: / we went over soul creek, tale creek / i'm scared of bridges / but like creeks / i grin when i read city limits there / remembering the few huge cities I've been to / i came from the farm / my play room was under the tree / there always was a cool shade near it / i visited a sunny rock / my mom sewed / my brothers and i modeled / but on tale creek / my clothes made by her were always red / we soon moved to the infamous city limits / on the

---

19 Fictions are creations. I bring it up on the title in order to denounce the elements that build our own gender fictions. By recognizing the fictional nature of gender performances, it's possible to analyze the colonial cisheteronormativity as something created too; it's possible to state that these are not natural relations, but social-historical ones. It's also about the lives made possible through fiction. These narratives are some of the elements that create me a white dyke. "By doing this, by admitting that there is a "natural" division between women and men, we naturalize history, we assume that "men" and "women" have always existed and will always exist. Not only do we naturalize history, but also consequently we naturalize the social phenomena which express our oppression, making change impossible." (Wittig, 1992, p. 10-11). Donna Haraway (1991) also points out in her "Cyborg Manifesto" the importance of science-fictions written by women, specially in the works of those she calls "women of colour". "Cyborg writing must not be about the Fall, the imagination of a once-upon-a-time wholeness before language, before writing, before Man. Cyborg writing is about the power to survive, not on the basis of original innocence, but on the basis of seizing the tools to mark the world that marked them as other." (Haraway, 1991, p. 175).

20 One of the inventive/fictional dimensions is language. I trace a connection between language and experience to show the production of meanings. "Literacy practices depend both on the subjects that elaborate them and the material and the historic conditions that surround them; they are determined by social markers, such as race, sexual orientation, generation, gender identities, class e also by (language) records, environment and the conditions of production, interest of the language users... Academic practices of literacy, however hegemonic they may be, are not the only ones". (Santos, 2014, p. 59).



infamous one street / the living room was my mom's clothing store / had left the tree / and gone to the train tracks. / i lived by the station / stood on my toes to see it go by for the first time / woke up at night with the astounding horn. / soon learned to not wake up with its clamor / and once there was no need for standing in toes / there was no train also / silence and longing. / no longer waited for the baker / at home, on saturday mornings / within city limits there were more than one bakeries / but only one newsstand / where i got my *Rebelde* cards (Roberta was my favorite) / what i did like / was living near my girlfriends / to spend the afternoons in the public library / doing our homework on typewriters / gossip spread and the teacher found out / in the library we fought with paper balls / she put us in front of the whole class / had to apologize for the mischief / this one and so many others<sup>21</sup>

### *soul river*

read a lady who told / her friend had kept a picture of Madonna and Britney kissing in her pocket / it'd been the first Kiss between two women she saw / what was the first dyke Kiss i saw? / in pizzeria where i came from, Ana Carolina's dvd played. no kiss / oh, the hiding spots. / Just like luedji Said / what's really good is being under water.

### *Bedroom wall*

Don't know what i want to be, but I know what i don't want to become. Wrote it in purple paper, then cut every single letter and glued them carefully on my bedroom wall, right in the middle, surrounded by twilight and paramore posters. Had read my brother's book about Olga benario and this sentence startled me. Fell in Love with it because it seemed to hold unknown possibilities.

### *Dyke's first kiss 1*

on Saturdays my friend went to my house while her mom got a manicure at the beauty shop. Once we rented "Jennifer's body" and the two friends kissed. Shock and daze of the visible.

### *dreams*

my dreams were stolen. What was my first dyke dream? Still couldn't create the visible.

### *Quinceañera*

a school's friend's party. there, in a dark corner, a friend announced the secret: I'm gay. despite what the quiet voices and dim light on us would indicate, we celebrated.

### *hallways*<sup>22</sup>

21 I bring memories from the farm household and later on the small urbanized center of a country city. This experience of dyke production in a non urban space carries specificities, be it by the gossip, the strong Christian religion that run deep in such places, the great influence of some families, the secrecy, the proximity to nature, etc. These are processes that produce differentiations from urban dissents, even with the ever-growing approaching with urban productions that occur via internet, for example. "The production of deviant subjects in modernity is inseparable from the modification of the manufacture of specific political architectures in which these subjects circulate, adapt and resist normalization." (Preciado, 2017, p. 11).

22 Some titles are actual places from my childhood, that appear in these memories. "Circling through of these architectures of subjectivation and submitted to visual representation techniques, the sex-political subjects emerge in the nineteenth century at the same time as objects of knowledge and as figures of spectacle and public representation. With this, hysteria, prostitution and homosexuality are inseparable from the photographic plates of the hysterical of the laboratory of th Salpêtrière de Charcot, or of the "inverted" of the photographic laboratory of the Institut für Sexualwissenschaft [Institute for the Study of Sexuality] of Magnus Hirschfeld, of freak shows, of the sanitation planning of Chinese neighborhoods, of the police archives, but also of private

she and i walked holding hands. way before names and shapes, there was no explanation to me, to her or anyone. we walked. hands intertwined and adventures shared. we held secrets on our hands, it still didn't seem possible they would take over our whole bodies.

### *thursday*

"Today must be Thursday", Arthur thought, leaning over his beer. "I could never figure Thursdays out."

About a Thursday: it was a warm and sunny day. We were in high school and a friend called me to back of the building where we had classes to talk. She looked nervous and between stammers and laughter, she Said she needed to tell me two things. The first one: she was a lesbian and thought it was important to say it out loud because she knew it was a forbidden word, the-one-who-shall-not-be-said, or something. The second thing: she liked me.

### *dyke's first kiss 2*

I don't know what was the first dyke kiss i ever saw. Maybe i had lived it before I'd seen it. In a movie theater. The uninteresting film was an excuse. An excuse so there, in that dark room the secret could be created and saved. It was necessary to let go of the visible.

### *google*

The school kept my secrets and I kept them at school. Oh, but my search history on Google knew so much. Google: lesbian. Search. That's kinda how what I had been feeling began to take shapes and names.

### *debut*

we told every single close friend of ours. to one of them in the restroom, to the other we whispered it on the noisy bus. in many ways, it wasn't a surprise for them nor us, even though I'd never pictured myself saying those words: we're girlfriends. our dyke lines had been created and connected long before i even realized it.

### *math class*

now our group was made of two straight girls, a fag and two dykes. it had always been this way, but we were together in this coming to be. we mocked and laughed of their norms and conservativisms.<sup>23</sup>

### *library*

in comes a friend from another class, one of the few people who knew we were a couple. she called us to a corner among the shelves and whispered: people had been talking about us, the secret had spilled out. laughters and fears.

### *ghostbusters*

---

cartography normalization and resistance. The important thing of this Foucaultian analysis is not only to think of sexual identify as an effect of a process of political construction, but to identify semiotic-technical, visual, architectural techniques and urban developments through which this construction is carried out." (Preciado, 2017, p. 13).

23 I also insist here in nominations that escape a little from rigid and functionalist designations. I insist in words that were used by us to call ourselves, to insert ourselves and create worlds. There's an attempt to not think the dyke, nor the faggot, as existing only in pairs: the homoaffective couple. This is yet another way that colonial cisheteronormativity prevents our existence. It's necessary to think of the dissents in their state of creation, transgression, and singular existence. With this in mind, at the time, we created our own denominations, we made ourselves dyke, fag and even hetero — an attempt of heterosexuality that didn't need assurance from a cisheteronormative base.

she and i used to go behind the last building in school, our friends mislead others and made excuses for our absences. we found out three boys were suspicious and were going over there to check it out. what was the need for the visible with them? we refused to be the subject of the first dyke kiss they had probably ever seen. we made ourselves invisible that day: we hid in the bathroom halfway, so we could hear their footsteps. laughs and fears. in our spot, we left our straight friend to make out with some guy. that vision had nothing new or exotic for them. then, the priceless facecrack.<sup>24</sup>

***sociology class***

our teacher asked those who didn't want to have kids to raise their hands. the hands held up were mine, the other dyke's and the fag's.

***art class***

our conservative teacher – a fag - asked us to come up with a scene. the best part was going out of class with our friends. we created parts that didn't fit us. a short musical: we married the straight girl with the fag. me, a dyke, was the priest, the other dyke and the other straight girl played the bridesmaids. the scene ended with them happily married going to the caribbean (because it rhymed. well, some rules we made sure to swallow only to spit them out in the dumbest way possible).

***student counseling***

once, we discovered there was a meeting being held with all the couples in school, because one of them got caught making out in an empty classroom or something. we weren't called to that boring meeting about what can or cannot be done at school. some relief.

***free period***

we watched rupaul's drag race using the data show in one of the empty classes.

***monday night 1***

my phone rings. my friend's mom was calling me, the same woman who had her nails done on Saturday. i pick it up and the horror begins: she claimed to know what i and my fag friend did and that we were not to contact "her daughter" otherwise she'd tell our families everything. i silently listened and repeatedly said yes after all the times she yelled "Do you understand?"

and yes, i did understand.

---

24 "Whether you want to say, as Teresa de Lauretis suggests, referencing the paradoxical situation of the lesbian figure in relation to visual technologies: the lesbian is in the neutral of the rearview mirror." (Preciado, 2017, p. 6) When there is visibility of lesbianity, this usually presented through the perspective of a cishetero, white man, thus becoming the subject of the perspective. Therefore, this visibility gains dimensions of hypersexualization and exoticism directed to this now potential spectating subject. It is important here to create visibilities that produce different dimensions of these customary. Andrea Lacombe (verbal information, in the class of The 4th Nov. 2020, for the course "Lesbian Feminism and Intersectionalities", in the online modality) states that when it comes to lesbianities, it's not possible to think only of visibility or invisibility. There are countless forces that relate to each other so visible and invisible forms to take action. I play a little with this idea in this text., because it's not about gaining visibility at all costs, while the invisibility can also be a resistance practice. Both visibility and invisibility work as historical and social production agents. Keeping some secrets so that we can live transgressive experiences. This never happens in a massive, totalizing scale. The visible and invisible planes always relate to each other that are built in sexual and gender dissents. "Contrary to common opinion, we could say that the characteristic of modern societies is that we have not forced sex to remain in the private, but rather have produced sexual and gender identities as the effects of a political management of the private and public spheres and their modes of access to the visible."

it was time to tell um people what i had discovered aver the years so i wouldn't be held hostage by such threats.

***monday night 2***

as soon as the call ended, i texted my brother. i told him i had been threatened by her, and sent him the following texts:

i don't know if you know, but i'm in a relationship.  
with a girl.

to which He calmly answered that our mom would be supportive of me.  
even if the line that separates um text from the other is endless.

***monday night 3***

a few hours late, our oldest brother calls. my friend's mom worked with my sister-in-law. i think to myself in dread – another difficult phone call awaits, she could've said something. i answer and hear his euphoric voice: he and his wife had just found out they were pregnant.. joy and happiness followed this announcement.

***morning***

i want you to be happy – said my mom the following morning.

***Thursday***

in an recent afternoon in the home we share, we painted our nails, me and the faggot. the ones left from our highschool daydreams.

**ACKNOWLEDGEMENTS**

Thanks for the Coordenação de Aperfeiçoamento de Pessoal de Nível Superior [Coordination for the Improvement of Higher Education Personnel] (CAPES) for the Master's Scholarship of Monica Miniguite De Nadai.

**REFERENCES**

Ainouz K 2002. Madame Satã [motion picture]. Ainouz K, director. Diegues I, Ramos MA, Salles W, Beauchamps M, Ranvaud DK, Renaud J, Maraval V, producers. Rio de Janeiro: VideoFilmes, 2002. 1 DVD: 105 min., sound, colour.

Benjamin W 2006. The Storyteller: Reflections on the Works of Nicolai Leskov. In Hale DJ (ed), The Novel: An Anthology of Criticism and Theory 1900-2000. Malden: Blackwell Publishing, pp. 361–378.

Benjamin W 2011. The destructive character. Punkto, 2. Available at: <https://www.revistapunkto.com/2011/12/destructive-character-walter-benjamin.html>

Deleuze G 1988. Spinoza: Practical Philosophy. San Francisco: City Lights, 130 pp.

Deleuze G 2000. Proust and signs. Minneapolis: University of Minnesota Press, 189 pp.

Deleuze G 2019. En medio de Spinoza. 3. ed. rev. Buenos Aires: Cactus, 542 pp.

Deleuze G, Guattari F 2000. A thousand plateaus: capitalism and schizophrenia. Minneapolis: University of Minnesota Press, 611 pp.

Foucault M 1990. The use of pleasure: Volume 2 of The History of Sexuality. New York: Vintage Books, 294 pp.

Guattari F 1984. *Molecular Revolution: Psychiatry and Politics*. London: Penguin, 308 pp.

Haraway DJ 1991. *A Cyborg Manifesto: Science, Technology, and Socialist-Feminism in the Late Twentieth Century*. In: Haraway DJ, Simians, Cyborgs, and Women: *The Reinvention of Nature*. New York: Routledge, pp. 149–181.

hooks b 1994. *Teaching to transgress: education as the practice of freedom*. New York, London: Routledge, 216 pp.

Preciado PB 2017. *Cartografias Queer: O Flâneur Perverso, A Lésbica Topofóbica e a Pauta Multicartográfica, ou Como Fazer uma Cartografia "Zorra" com Annie Sprinkle*. *Performatus*, 5(17). Available at: <https://performatus.com.br/traducoes/cartografias-queer/>

Rich A 1980. *Compulsory Heterosexuality and Lesbian Existence*. *Signs*, 5(4): 631–660.

Rich A 1986. *Notes toward a Politics of Location*. In: Rich A. *Blood, Bread, and Poetry: Selected Prose 1979—1985*. New York: W. W. Norton & Company, pp. 210–231.

Rubin GS 2007. *Thinking sex: Notes for a radical theory of the politics of sexuality*. In: Parker R, Aggleton P (eds), *Culture, Society and Sexuality: a reader*. 2nd. ed. London: Routledge, pp. 150–187.

Santos JF 1972. *Memórias de Madame Satã: conforme narração a Sylvan Paezzo*. Rio de Janeiro: Lidador, 207 pp.

Santos TN 2014. *Letramento e tradução no espelho de Oxum: teoria lésbica negra em auto/re/conhecimentos [dissertation]*. Florianópolis: Programa de Pós-Graduação em em Estudos da Tradução, Universidade Federal de Santa Catarina, 185 pp.

Schérer R 1999. *Deleuze e a questão homossexual – uma via não platônica da verdade*. *Lugar Comum*, 7: 135-163.

Silva, TT. *Documentos de identidade: uma introdução às teorias do currículo*. 2. ed. 8. reimp. Belo Horizonte: Autêntica, 154 pp.

Simakawa, VV 2015. *Por inflexões decoloniais de corpos e identidades de gênero inconformes: uma análise autoetnográfica da cisgeneridade como normatividade [master's thesis]*. Salvador: Programa Multidisciplinar de Pós-Graduação em Cultura e Sociedade, Universidade Federal da Bahia, 244 pp.

Wittig M 2002. *The straight mind and other essays*. Boston: Beacon Press, 110 pp.

Zamboni J 2018. *A bicha na emergência da homossexualidade cultural: Peter Fry e o que o inglês não viu*. *Psicologia & Sociedade*, 30. Available at: <https://www.scielo.br/pdf/psoc/v30/1807-0310-psoc-30-e178463.pdf>

Zamboni J 2016. *Educação bicha: uma a(na[l])rqueologia da diversidade sexual [dissertation]*. Vitória: Programa de Pós-Graduação em Educação, Universidade Federal do Espírito Santo, 115 pp.

**PERSPECTIVES ON THE DEVELOPMENT OF SOCIAL SERVICES FROM EUROPEAN TO NATIONAL LEVEL, CASE STUDY ON ROMANIA****Simona MIHAIU**

PhD, researcher

Research Institute for Quality of Life, Romanian Academy

**Ana Maria NIȚU**

PhD candidate, researcher assistant

Research Institute for Quality of Life, Romanian Academy

**Horia MIHAI**

PhD candidate, researcher assistant

Research Institute for Quality of Life, Romanian Academy

**Simona Maria STĂNESCU**

PhD, senior researcher

Research Institute for Quality of Life, Romanian Academy

**Abstract**

The transition between European guidelines and regulation regarding social services to those at the national level represents a relevant point of analysis in order to understand the proficiency in homogenization of the social assistance domain. In this paper we will be analysing discourse structures included in official EU documents and compare them to national level laws and regulation. This paper aims to bring a greater understanding on how European values and principles are integrated in the national regulations and guidelines in the case of Romania. Certain concepts might be understood differently, which in time will result in a distinct prioritization of social services management and long term development. Attention should be paid to the work methodology used in the domain of social assistance towards particular categories of beneficiaries, such as the elderly, children and people with disabilities. Our research hypothesis is that certain concepts are partially understood in a larger context and as such they will be treated differently within the national, regional and county level. One particularly relevant example that we will discuss is the concept of social inclusion which has a broad meaning, many criticisms and a vague understanding in the technocratic world of social assistance, especially at the local level. Due to the lack of universal agreement on the topic we aim to shed light on these concepts. The ramifications of this situation range from a complete disregarding of concrete actions to a perfect modelling of social services around the purpose of social inclusion.

**COLLECTIVE PROPERTIES OF LARGE SOCIAL SYSTEMS. NEW APPROACHES****Prof. Dr. Alexander MAKARENKO**

Institute of Applied System Analysis at National Technical University of Ukraine (Igor Sikorsky Kiev Polytechnic Institute), Prospect Peremogy 37, building 35, 03056, Kyiv-36, UKRAINE

**Abstract**

Some new models and approaches of author for considering social systems are described. The models of neural network type with associative memory, artificial life, models of individual's mentality, models with anticipation are considered. The basis for such models is accounting of collective properties of large social systems. The role and importance of ontologies and cognitive maps in such models are described. Some examples of proposed approaches applications are given. The examples are the next: sustainable development, economical processes, historical process, archetypes in society, role of the anticipation in social systems, public opinion formation, e-government.

## 1. Introduction

The social sciences have reached significant heights in their development. A large number of names associated with the initial (classical) stage of development can be cited: Weber, Sorokin, Popper, Putnam, Duran, Maffessoli, Davydov and many others. You can also give a list of "classic" sections of science:

1. Philosophy
2. Sociology
3. Political sciences
4. International relations
5. History
6. Culturology
7. Social psychology
- ...

But the current trend in scientific research is the increasing mathematization of the previously descriptive or qualitative sciences. Examples are medicine and biology. Such a process (mathematization and attracting information technology means) is also taking place in the field of social sciences. The first such direction is the science of synergetics. Synergetics is the science of the emergence of ordered structures in large systems (Prigogine, Haken, Kurdyumov, Malinetskiy and others). Recently, synergetic approaches have been relatively widely introduced in the study and understanding of social and economic systems. You can name the names of Prigozhin, Helbing, Waidlich, Plotinsky, Troitsch, Dobronravov and many others:

1. Synergetics (I. Prigogine, H. Haken, D. Helbing, S. Kurdyumov, I. Dobronravova)

2. Synergetics of society (I. Prigogine, H. Haken, D. Helbing, I. Dobronravova)
3. Network science (H. Stanley, A. Neumann, A. Barabashi, Moreno)
4. Sustainable development.

Direct mathematical modeling of social, economic, political, organizational and other systems has also expanded significantly:

1. Social
2. Microeconomics
3. Macroeconomics
4. Political
5. Demography
6. Theory of Catastroph
7. Organisational Science
8. Multi-agents Systems
9. Artificial Life. (Zavertaniy & Makarenko, 2021)

However, there are still many unsolved problems in the study of large social systems related to strict definitions of the qualitative and quantitative properties of the corresponding objects. An incomplete list of such objects is as follows:

1. Culture and General culture
2. Civilization
3. Formation
4. Sustainable development
5. History (historical processes)
6. Transformation of society
7. Organizational structures
8. Geopolitical blocks
9. Archetypes in society.

2. Associative memory and neural networks

To build more adequate models of social systems, it is desirable to create prerequisites for taking into account the properties and objects 1-9 above. In addition, it is also required to formalize and take into account in concepts and models such factors and properties of subjects of social systems:

1. Spatial and time scales and hierarchical structure of the society
2. Internal image of the world and mentality of personality
3. Future scenarios, bifurcations and decision making.
4. The doctrine of life unity and abiotic environment
5. Civilization in Social History
6. Dynamic essence of society
7. Internal image of the world and mentality of personality
8. Future scenarios, bifurcations and decision making.
9. Pattern (description) of social systems in given time moment



Fortunately, among modern models, in connection with information technologies, a new class of models has appeared, in many respects possessing properties that are suitable for the problems of modeling social systems - namely, neural network models. Let us recall some of their properties (Hykin, 1994) that have analogs to the properties of social systems:

1. Network structure (elements and connections)
2. Associative memory
3. Learning processes (learning of connections)
4. Holography
5. Attractors (attracting states)
6. Basin of attracting

Moreover, in the simplest cases, both social systems and neural networks have a similar architecture (Fig. 1).

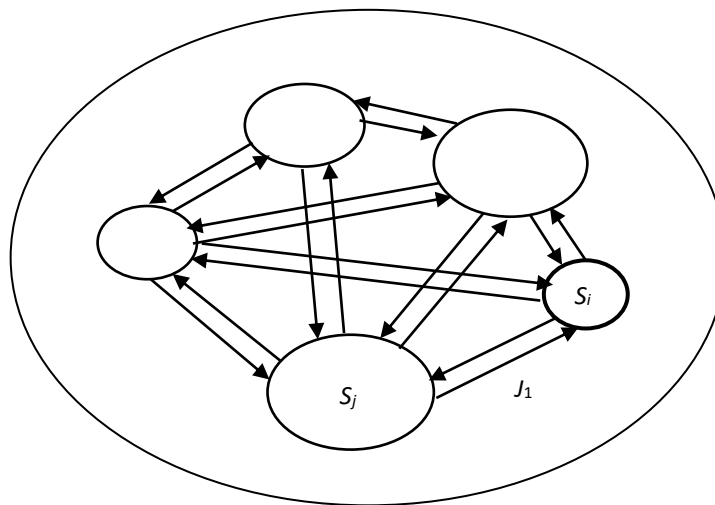

Fig. 1. Sample pattern of Q description in the simplest model

The basic basic principles were developed by the author, starting from the 1990s (for references (Makarenko, 1998, 2020a, 2020b, 2020c, 2020d). Here we give only a squeeze out of the main ideas of the approach, as well as some details of the development of models and approaches, as well as some ways of developing SD models and modeling SD. Imagine a society consisting of  $N \gg 1$  personalities and let each individual be characterized by a state vector  $S_i = \{s_1^i, \dots, s_{k_i}^i, s_{k_i+1}^i, \dots, s_l^i \in M_l^i, l = 1, \dots, M_i$  where  $M_l^i$  is a set of possible values  $s_i$ . There are many opportunities to compose elements, blocks and levels in such models. In sufficiently developed societies, individuals have many complex connections. We formalize this. We assume that there are connections between personalities  $i$  and  $j$ . Let  $J_{ij}^{pq}$  be the connection between the  $p$  components of the element  $i$  and the  $q$  components of the element  $j$ . Thus, the set  $Q = (\{S_i\}, \{J_{ij}^{pq}\}, i, j = 1, 2, \dots, N)$  characterizes the state of society (Fig. 1).

It is very important that the dynamics of such models (and, accordingly, its interpretation for the case of social systems) is defined in terms of “rolling the ball along the potential surface (“landscape”) determined by the proposed model.”

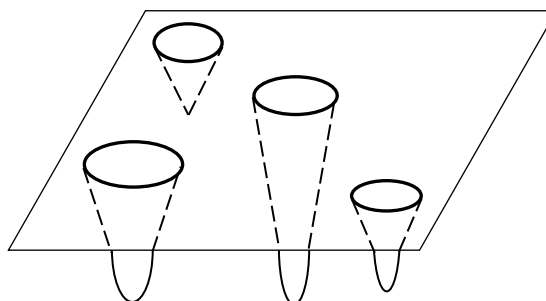

Fig. 2. Illustration of the potential "landscape" of the system

Such a geometric interpretation helps to clarify many features of the behavior of social systems, for example, the transformation of society or the concept of sustainable development (Makarenko, 2020a).

General formula for the model with associative memory with memory and anticipation

The proposed approach also allows us to propose models taking into account the memory properties of social systems, as well as the properties of anticipation (foresight) in systems that include people (Makarenko, 2020a; Lazarenko & Makarenko, 2020c).

$$s_i(t+1) = f_i(\{s_i(t)\}, \{s_i(t-1)\}, \dots, \{J_{ij}(t-1)\}, \dots, b).$$

$$S_i(t+1) = G_i(\{s_i(t)\}, \dots, \{s_i(t+g(i))\}, R),$$

3. Taking into account the mentality of individuals in the proposed concept (Makarenko, 2020a, 2020b).

The previous section described the principles of constructing new models for social systems. The next step towards building models is to take into account the internal structure of thinking individuals who make up society. In Fig. 3 below is a very conditional representation of an individual individual. He has an idea of the world around him. He also has an idea of himself (reflection).

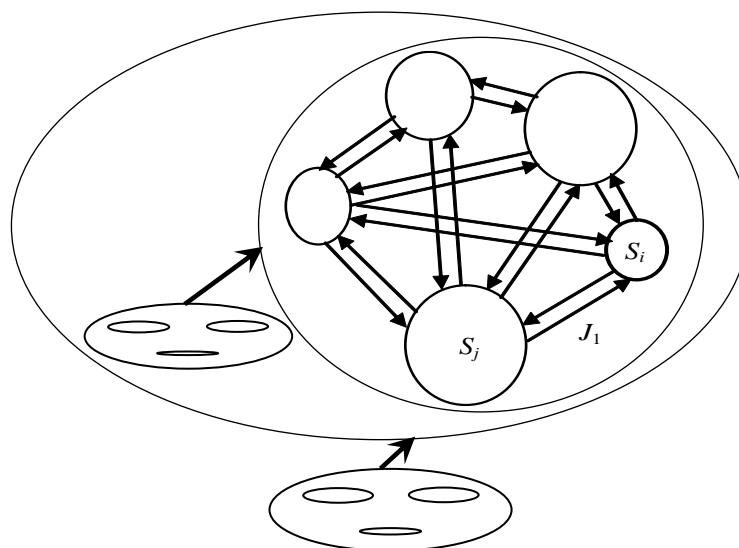

Fig. 3. Internal representation of the World of an individual

Consideration of mental properties of subjects of large social systems requires an adequate description. In this case, models should be built with the following properties:

1. Models with internal structure and mentality.
2. Internal representation of the external world.

There are many ways to take into account the mentality of individuals. However, most of them are too complex when considering the interaction of a large number of individuals. On the basis of the models described in Section 2, it was proposed to describe the mental properties of individuals also using a network representation of the type shown in Fig. 1 (Makarenko, 2020a, 2020b). Then internal (mental) variables are introduced and special equations are introduced for them. Note that with the proposed description, ontologies and cognitive maps can be embedded in the model.

The proposed models have already found application in modeling specific systems (Makarenko, 1998, 2007, 2020a, 2020b, 2020c; Makarenko, Levkov, Solia, 2007; Makarenko & Levkov, 1995):

1. Geopolitical relations
2. Stock market dynamics
3. Sustainable development
4. Transformation of society
5. Culture modeling, public opinion formation and e-government
6. Associative memory as the general property of nature

### Conclusions

Thus, this paper provides a brief description of the proposed new approach to modeling and researching social systems. The models have a network-type architecture that matches the architecture of social systems. Moreover, the use of a network representation for the mental properties of individuals allows one to build models that take into account the

dynamics of such properties. The proposed approach to the construction of models made it possible to consider a number of important practical problems.

### References

Haykin S. Neural Networks: Comprehensive Foundations. — N.Y.: MacMillan, 1994. — 697 p.

Lazarenko S., Makarenko A. Dynamical Systems with Anticipation. Monography. National Technical University of Ukraine "Igor Sikorsky Kyiv Polytechnic Institute", Kiev, 2020. 128 p. (in Ukrainian)

Makarenko A. (New Neuronet Models of Global Socio- Economical Processes. In "Gaming /Simulation for Policy Development and Organisational Change" (J.Geurts, C.Joldersma, E.Roelofs eds.), Tillburg Univ. Press, 1998. pp.133-138.

Makarenko A. Sustainable development and principles of social systems modeling. Generis Publisher, 2020. 173 p. ( <https://www.generis-publishing.com/product/sustainable-developmmt-and-principles-of-social-systems-modeling/> )

Makarenko A. Toward the Mentality Accounting in Social Systems Modeling. Proceedins Int. Conf. SAIC-2020. October 08-10, Kyiv. 5 p.

Makarenko A.S., Levkov S.P. Geopolitical Relations in Post USSR Europe as a Subject of Mathematical Modeling and Control // Proceedings of IFAC Symposium on Large Scale Systems. London. — 1995. — 2. — P. 983–987.

Makarenko A., Levkov S., Solia V. Associative memory approach to modeling stock market trading patterns System Research & Information Technologies, 2007, № 4. P.111-124

Zavertanyy V., Makarenko A. Aggressive and Peaceful Strategies in Cellular Resource Space, [International Journal of Control Systems and Robotics, ISSN: 2367-8917](#), Volume 3, 2018, pp.8-21.

Zavertaniy V. V., Makarenko O.C. Elements of modeling tasks of artificial life. Monography. National Technical University of Ukraine "Igor Sikorsky Kyiv Polytechnic Institute", Kiev, 2020. 132 p (in Ukrainian)

**ФОРМУВАННЯ ПРОФЕСІЙНО-ЕТИЧНОЇ КОМПЕТЕНТНОСТІ МАЙБУТНІХ  
ФАХІВЦІВ СОЦІАЛЬНОЇ СФЕРИ: ТВОРЧИЙ АСПЕКТ****FORMATION OF PROFESSIONAL AND ETHICAL COMPETENCE OF FUTURE  
SPECIALISTS OF THE SOCIAL SPHERE: CREATIVE ASPECT****Зозуляк-Случик Роксоляна**

доктор педагогічних наук, доцент, професор  
кафедри соціальної педагогіки та соціальної роботи  
ДВНЗ «Прикарпатський національний університет  
імені Василя Стефаника»

Проаналізовано особливості фахової творчості майбутніх соціальних працівників, що полягає у нерозривній єдності етичних і професійних начал. Виокремлено та проведено детальний розгляд видів творчої діяльності фахівців соціальної сфери.

Закцентовано увагу на ролі творчості у розвитку професійно-етичної компетентності.

Описано рівні професійної творчості у соціальній сфері, зокрема соціальній роботі. Встановлено завдання творчого формування майбутніх фахівців соціальної сфери.

**Ключові слова:** професійна творчість, фахівець соціальної сфери, професійно-етична компетентність.

**Abstract**

The peculiarities of professional creativity of future social workers, which consists in the inseparable unity of ethical and professional principles, are analyzed. A detailed consideration of the types of creative activity of specialists of the social sphere has been singled out and conducted.

Emphasis is placed on the role of creativity in the development of professional and ethical competence.

The levels of professional creativity in the social sphere, in particular social work, are described. The task of creative formation of future specialists in the social sphere is set.

**Key words:** professional creativity, specialist of the social sphere, professional and ethical competence.

Одним із стрижневих завдань, зазначено у Національній стратегії розвитку освіти в Україні на 2012–2021 роки, виступає формування такого фахівця, котрий здатний здобути знання та вміння творчо використовувати при вирішенні професійних проблем.

*Сучасні науковці творчий процес уважають особливим, своєрідним явищем створення нового, розглядаючи його як екстерналізацію продуктів уявлення під впливом взаємодії*

*різних видів мислення в ході діяльності, що спрямовується на одержання результатів, які мають об'єктивну чи суб'єктивну новизну [4, с. 39].*

Творчість фахівця соціальної сфери проявляється у гнучкості, варіативності, винахідливості, ініціативності, сміливості та нестандартності прийняття професійних рішень. Водночас умовами творчості виступає формування функціональних психологічних і професійно-етичних знань.

Вчений В. Кан-Калик переконаний, що в самій природі фахової творчості закладена нерозривна єдність етичних і професійних начал. Від міри цієї професійної єдності залежить успіх фаховості працівника. Усвідомлення і засвоєння етичної природи професійної творчості дає змогу спеціалістові управляти власним творчим самопочуттям, а усвідомлення моральної і громадянської значущості діяльності завжди мобілізує його творчий стан завдяки відчуттю відповідальності за доручену справу, конкретну людину. При цьому слід звернути увагу на те, що процес творчості фахівця – це нелегкий шлях вирішення завдань, які постійно постають перед ним. Однак така праця є творчою, оскільки не існує однакових ситуацій та способів їх вирішення [2, с. 35].

Науковці прибігають до певного визначення видів творчої діяльності фахівців соціальної сфери, маючи на увазі:

– діагностична та методична творчість – пошук і знаходження нових способів вивчення особливостей «людини в проблемі», застосування і створення нових методів і діагностичних прийомів;

– комунікативна творчість, тобто креативність спілкування – пошук і знаходження шляхів вирішення нових комунікативних завдань, нових засобів мобілізації міжособистісної взаємодії у процесі соціальної роботи, створення нових форм спілкування в груповій роботі;

– самореалізація на основі усвідомлення себе творчою індивідуальністю, визначення індивідуальних шляхів свого професійного зростання.

Для фахівців соціальної сфери характерні певні рівні, які можна класифікувати як:

– елементарну взаємодію з індивідом, групою, коли він використовує зворотний зв'язок, коригує свою взаємодію;

– оптимізацію взаємодії у процесі соціальної роботи. Творчість проявляється в умілому, ефективному виборі й доцільному поєднанні та застосуванні відомих технологій вирішення проблеми індивіда;

– евристичний рівень, де творчість прослідковується в конструюванні технологій взаємодії у вирішенні проблем конкретного індивіда;

– самостійність дій індивіда – вищий рівень творчості [3, с. 236].

*Творчу активність фахівця І. Ісаєв розглядає «як якість і результат високого рівня розвитку культури, яка передбачає наявність професійних знань, усвідомлення цілей і суспільної значущості діяльності, почуття відповідальності за її наслідки, потребу в пізнанні реальності і себе як професіонала» [1, с. 16].*

*Як засвідчують результати теоретичного аналізу та практичного досвіду, творчому формуванню майбутніх фахівців соціальної сфери сприяє розв'язання різноманітних завдань. Зокрема, маємо на увазі:*

– аналітичні (аналіз цілей, завдань, конкретних професійних ситуацій, різних видів професійно-етичних занять у ході навчально-виховного процесу, аналіз досвіду роботи фахівців тощо);

– конструктивних, проектних (планування навчально-виховної діяльності з урахуванням психологічних особливостей студентів, її проектування, прогнозування результатів, моделювання конкретних професійно-етичних ситуацій);

– організаційно-управлінських (організація навчально-виховного процесу на основі форм розвитку пізнавальної активності студентів, у тому числі і в процесі самостійної роботи, раціональне використання навчального часу);

– рефлексивно-корегувальних (унесення новизни у зміст професійно-етичного навчання відповідно до змін у підходах стосовно розв'язання цих завдань; регулювання взаємин у суб'єкт-суб'єктному середовищі; оперативне використання інформації щодо розвитку особистості студента і вчасне регулювання цього процесу).

Таким чином, формування професійно-етичної компетентності майбутніх фахівців соціальної сфери супроводжується постійним вдосконаленням, самовдосконаленням та саморозвитком, інтеграцією змісту і форм освітнього та позанавчального процесів, що створюють умови для професійної творчості.

### **Література**

1. Исаев И. Ф. Профессионально-педагогическая культура преподавателя : учеб. пособ. для студ. высш. учеб. завед. М., 2002. 208 с.

2. Кан-Калик В. А. Педагогическое творчество. М. : Педагогика, 1990. 144 с.

3. Карпенко О. Г. Професійна підготовка соціальних працівників в умовах університетської освіти: науково-методичний та організаційно-технологічний аспекти. Дрогобич : Коло, 2007. 374 с.

4. Коновець С. В. Творчий розвиток вчителя образотворчого мистецтва : монографія. Рівне, 2003. 384 с.

**EARTH DAY: *PERHAPS* NEWSPAPERS CAN CONTRIBUTE TO ENVIRONMENTAL EDUCATION**

**ANA ANTÓNIO**

Centro de Estudos Interdisciplinares em Educação e Desenvolvimento, Portugal

**Abstract**

This text is the result of an investigation with the initial objective of knowing if Earth Day is part of the scheduling of a Portuguese generalist broadsheet newspaper: Público. This investigation covered a period of time between 2009 and 2020, only the publications of April 22 of each year were considered. The quantitative analysis revealed that Earth Day appears in most publications of the newspaper, for the period of time considered. But data analysis reveals that Earth Day is studied from different vectors from biodiversity to demographic expansion. In this work, critical discourse analysis was used to study the discourse practices of the articles studied. Thus, it is important to understand the reasons for the scheduling Earth Day in a broadsheet newspaper. As well as whether the educational community understands newspaper as a means for Environmental Education.

**Keywords:** Critical Discourse Analysis; Earth Day; Education; Environmental Education; Newspaper



**YABANCILARA TÜRKÇE ÖĞRETİMİNDE EDEBİ TÜR OLARAK ŞİİRLERDEN YARARLANMANIN ÖNEMİ****Yard. Doç. Dr. JANAGÜL TURUMBETOVA**

Suleyman Demirel Üniversitesi

**MEHMET ERDOĞAN**

Suleyman Demirel Üniversitesi,

**HASAN AKÇA**

Suleyman Demirel Üniversitesi

**Özet**

Yabancı dil öğrenme, bireyin yeni kültürel değerler ve yeni bir dünya görüşü edindiği bir kültürlenme sürecidir. Yabancı dil olarak Türkçe'nin öğretimi son yıllarda büyük bir hızla yayılmaktadır. Türkiye Cumhuriyeti'nin Ekonomi, Turizm ve Kültür Bakanlığı tarafından yapılmakta olan çalışmalar Türkçeye de yansımıştır. Yabancıların Türk filmleri ve dizilerine olan ilgileri, Türkiye'nin tarihi ve doğa güzelliklerine olan merakları gün geçtikçe artmaktadır. Ayrıca, akademik çalışmalar, ticaret ve diplomatik ilişkiler, eğitim gibi amaçlarla Türkçe öğrenmek isteyenler sayısı çoğalmaktadır. Yaş grupları, eğitim ve kültürel seviyesi farklı olan insanlar, dünyanın her yerinden Türkçe öğrenmek için çaba göstermektedirler. Bu nedenle, Türkçenin yabancı dil olarak öğretimi konusundaki araştırmalar gündemdeki önemli meselelerdendir. Bu konuda yapılması gereken çalışmalar arasında ders kitapları ve yardımcı kaynaklar başta olmak üzere, yeni yöntemler ve tekniklere de ihtiyaç duyulmaktadır.

Yabancılara Türkçe öğretiminde dersin verimli, zevkli ve becerilerin geliştirici hale getirilmesinde edebi metinler önemli yardımcı kaynaklar olabilir. Edebi metinler aracılığıyla öğrencilerin dil zevkleri, estetik bakış ve hedef dilin kültürüne olan ilgi ve sevgisi oluşturulur. Bu nedenle dilsel ve kişisel becerilerin geliştirilmesi için yabancı dil öğretiminde edebi türlerin araç olarak kullanılması önemlidir.

Çalışmada, yabancılara Türkçe öğretiminde bir edebi tür olarak şiirlerden yararlanılarak dil becerilerinin geliştirilmesi üzerinde durulmuştur. Yabancı dil öğreniminde öğrencilerin en zorlandığı nokta sözcük öğrenimidir. Şiirin, akılda kalıcı bir özelliğe sahip olması, sözcük öğrenimi açısından da faydalı olacaktır. Şiir kısa, etkileyici, kalıcı ve kolay ezberlenebilir olmasından dolayı yabancı dil öğretiminde diğer edebi türlerden daha etkili ve faydalı olduğu çeşitli bilimsel incelemeler sonucu açıklanmaktadır. Şiirin bir öğretim aracı olarak diğerlerinden farkı ve yararı, hem göze hem kulağa hem de duyguya hitap etmesidir. Bu nedenle yabancılara Türkçe öğretiminde şiiri bir materyal olarak kullanarak hem dili geliştirmek hem de kültür aktarımı sağlayarak hedef kültüre olan ilgi ve sevgiyi geliştirebiliriz.

**Anahtar kelimeler: Türkçe, yabancı dil, şiir, kültür aktarımı****Abstract**

Learning a foreign language is an acculturation process in which the individual acquires new cultural values and a new worldview. Teaching Turkish as a foreign language has been

spreading rapidly in recent years. The ongoing studies by the Ministry of Tourism and Culture and the Ministry of Economy of the Turkish Republic have also been reflected in Turkish.

Foreigners interest in Turkish films and TV series, Turkey's history and natural beauty is increasing day by day about. Moreover, the number of those who want to learn Turkish for purposes such as academic studies, trade and diplomatic relations and education is increasing. People at different ages and with different educational and cultural levels strive to learn Turkish from all over the world. Therefore, research on teaching Turkish as a foreign language is one of the important issues on the agenda. There is a need for new methods and techniques, especially textbooks and supplementary resources, among the work to be done on this subject.

Literary texts can be important sources in teaching Turkish to foreigners in order to make the course productive, enjoyable and developing skills. Through literary texts, students' language tastes, aesthetic outlook and interest and love for the culture of the target language are created. For this reason, it is important to use literary genres as a tool in foreign language teaching in order to develop linguistic and personal skills.

In the study, it is focused on developing language skills by using poems as a literary genre in Turkish learning. The most difficult point for students in foreign language learning is vocabulary learning. Having a catchy feature of poetry will also be beneficial in terms of vocabulary learning. As a result of various scientific studies, it is explained that the poem is more effective and useful in foreign language teaching than other literary genres because it is short, impressive, permanent and easily memorized. The difference and benefit of poetry as a teaching tool is that it appeals to both eyes, ears and emotions. For this reason, by using poetry as a material in teaching Turkish to foreigners, we can develop the interest and love for the target culture by both developing the language and providing culture transfer.

**Keywords Turkish language, foreign language, poetry, culture transfer.**

## GİRİŞ

Yabancılara Türkçe öğretimini tarihçesine bakıldığında konuyla ilgili çalışmaların 11.yüzyıla kadar uzandığı görülmektedir. Türkçenin yabancı dil olarak öğretilmesiyle ilgili bilinen ilk eser Kaşgarlı Mahmut tarafından yazılmış olan Divanü Lügati't Türk eseridir. Bu eser, atasözleri ve deyimleri, şiirleri kullanarak dili ses, biçim ve anlam açısından incelemiştir (Hengirmen, 1993:10). Bu eser Araplara Türkçeyi öğretmek ve Türkçenin Arapça kadar zengin bir dil olduğunu ortaya koymak için yazılmıştır (Korkmaz, 1995:256).

Dilin zenginleşmesini sağlayan en önemli kaynak edebiyattır. Edebiyat ister yazılı, ister sözlü olsun, insanların hayatı daha iyi anlamalarını sağlayacaktır. Bu nedene de yabancı dil derslerinde edebi metinlerin kullanılması, dilin doğal ortamında kullanılmasına benzer bir ortam yaratacaktır. Edebiyatın yabancı dil dersinde kullanılması çok kapsamlı öğrenmeyi sağlayarak, öğrencide hem dil becerilerini geliştirmekte hem de amaç dili kültürel boyutuyla tanınmasını sağlamaktadır.

## GELİŞME

Dilin edebiyatla özellikle de şiirle geliştiği bir gerçektir. “Yazın tarihçilerine, eleştirmenlere ve kimi kuramcılara göre tüm yazınsal yaratılar şiirden doğmuştur” (Özdemir, 1983:36). Şiirle dil çoğu zaman birbirinden ayrılmaz bir özelliktedir. “Türk edebiyatında en çok gelişme gösteren tür şiirdir. Türk edebiyatında şiirin tuttuğu yer büyüktür. Ulusumuzun tüm iç özelliklerini ancak şiirde görebiliriz” (Karaalioglu, 1980:52).

Şiir mısraları ezberlendikten dolayı yıllar sonra dahi akıllarda kalmaya uygun bir yapıdadır. Bunun yanında özellikle de çocuklara yönelik şiirlerde, müzik de kullanılabilir. Müziğin kullanılması öğrenmeyi kolaylaştırıcı ve kalıcılığı sağlayan bir etkidir. Şiirin diğer edebi türlere göre bir avantajı da, ritm özelliği taşımasıdır. Burada şiirin özelliklerinden biri olan müzikalite dile getirilmektedir. Bu niteliği, şiiri diğer türlerden ayıran en belirgin özelliğidir denilebilir.

Şiirin, yabancı dil öğretiminde nasıl kullanılabileceğine dair örnekler aşağıda yer verilecektir. Öğretmen mümkünse şiirin yanına, şiirin konusuna uygun bir resim yerleştirmelidir. Şiirde geçen sözcükleri, resimler vererek öğretmek öğrencide çağrışım yapacağından unutulmasını engelleyecektir. Bu tür uygulamalarda şiirin içinde yer alan sözcüklerin anlamları verilmiyor, öncelikle sadece dinletiliyor. Daha sonra bilinmeyen kelimelerin anlamlarını öğrenciler sözlüklerinden buluyorlar. Sonraki adımda şiirdeki dilbilgisi yapıları veriliyor. Bir şiirden birden çok dilbilgisi yapısı çıkarmak mümkün olduğu için, bir şiire yaklaşık bir haftalık ders saati ayırmak, yerinde olacaktır. Şiir, daha sonra okunuyor, yazılıyor ve dramatize ediliyor. En sonunda ise şiirde yer alan kelime ve gramer yapılarının pekiştirilmesi için etkinlikler yaptırılıyor.

Şiirle yabancı dil öğretimi, hem sözcük ezberletme hem de gramer yapılarını öğrencilere daha kolay öğretmek için çok etkili bir yoldur. Şiirde bulunan kelimelerin bazı etkinlikler yoluyla öğretilmesi, öğrenci açısından son derece zevkli olacaktır. Etkinlikler öğrenmede kalıcılığı sağlayan unsurlardan biridir. Bu noktada akla şöyle bir soru gelebilir: Şiir sayısını azaltarak etkinlikleri mi artırmak gerekir, yoksa etkinlikleri azaltıp şiir sayısını mı artırmak gerekmektedir. Öğretmen öğrencilerin düzeylerini de dikkate alarak iyi karar vermek zorundadır. Etkinlikleri pekiştirici olarak kullanılmalıdır. Bu konuda tek bir şey söylemek yanlış olur, çünkü verilmek istenen bilgi ve öğrencilerin düzeyleri göz önünde bulundurulmalıdır. Örneğin temel ve orta seviyelerde daha çok günlük hayatta kullanılan sözcüklerin verilmesi amaçlanır ve basit gramer yapıları öğretilir. Bu durumda çok fazla şiir yerine, seçilecek şiirdeki sözcüklerin iyi kavranması amaçlanmalı ve buna yönelik etkinlikler düzenlenmelidir.

Şiirin kolay ezberlenebilir olması ve şiirde geçen sözcükleri, rengarenk resimlerle ve bulmacalarla öğretmek, öğrenciler için son derece eğlendirici gelecektir. Öğretmenin, öğrencinin motivasyonunu toplama gibi bir sorunu pek olmayacaktır, çünkü bu yöntem öğrenci merkezlidir. Öğrenci kendi kendine çalışmayı öğrenerek, bilgileri pekiştirme şansı bulacaktır.

Şiirle öğretimin uygulama aşamasında belirlenecek etkinlikler ve süreler öğretmenin ve öğrencilerin dersi işleme ve anlama hızlarına göre değişebilir. Aşağıda şiirle öğretim yolunun aşamaları yer almaktadır:

1. Şiirle ilgili resimler gösterilir.

2. Şiir CD den dinletilir.
3. Şiir verilir ve ses takip edilir.
4. Öğrenciler şiiri CD ile birlikte okur.
5. Sözlük çalışması yapılır.
6. Şiirdeki gramer yapılarının anlatımı.
7. Yazı çalışması.
8. Kelimelerin cümlede kullanılması.
9. Öğrenciler şiiri canlandırırlar.
  - a) Gösteri (Demonstration).
  - b) Drama ve Rol Yapma.
10. Şiirle ilgili soruların cevaplandırılması.
11. Gramer ve sözcüklerle ilgili etkinlikler yapılır.

### Görsel Araçların Kullanımı

Şiirle Türkçenin öğretimi birkaç aşamadan oluşmaktadır. Bunlardan ilki görselliğe dayanmaktadır. Öğretmen şiirle ilgili daha önce hazırlamış olduğu resimleri sınıfa getirir ve tahtaya asar. Öğretmen resimlerle ilgili konuşmaya başlar. Daha sonra resimlerle ilgili yorumlar yapılır. Bu kısımda öğretmen, her öğrencinin söz almasına dikkat etmelidir.

Öğretmen işleyeceği şiirin konusunu daha önceki derslerde öğrencilere söylese, onlar da resimler bulup getirebilirler. Öğrenciler böylece şiirin konusuyla ilgili ve öğrenecekleri sözcüklerle ilgili resimleri görmüş olurlar. Öğretmen resimlerle ilgili birkaç cümle söyler ve gerisini öğrencilere bırakır. Örneğin, A-2 seviyesi için “Türkiye’yi Tanıyalım” konusuyla ilgili Orhan Veli Kanık’ın “İstanbul’u Dinliyorum” şiirinin uygulandığını örneklerle gösterelim.

Şiirle öğretimin birinci basamağında anlatım ve soru-cevap tekniği kullanılır. Öğretmen şiirin konusuyla ilgili İstanbul şehrinin resimlerini hazırlar ve slayt şeklinde gösterir.

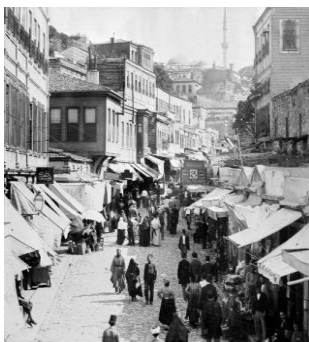

MAHMUTPAŞA



KAPALIÇARŞI



KAYIKHANELER

### İşitsel Araçların Kullanımı

Bu basamakta dinleme etkinliği yapılacaktır. Dil öğretiminde dört becerinin geliştirilmesi hedeflenmektedir ve bunlardan biri de duyduklarını anlamaktır. Öğrenciler öğrenecekleri dili, mutlaka işitmelidirler. Her şey işitmeye birlikte başlar ve yeni bir dille ilk bu biçimde karşılaşılır. Şiirin dinletilmesi yoluyla öğrenciler, sözcüklerin nasıl telaffuz

edileceğini de kavrayacaklardır. Öğrencilerin, yabancı dildeki sesleri öğrenebilme yetenekleri çok yüksektir. “İkinci dil ediniminde, çocuklar ses bilgisini yetişkinlere oranla daha iyi edinirken, yetişkinlerin gramer bilgileri daha iyidir” (Çeviksoy, Baran, 2004:102). CD dinleme etkinliği öğretmenin isteği ve öğrencilerin de ihtiyaçları ve düzeyleri göz önünde bulundurularak artırılabilir. Öğrenciler şiirleri sesli dinleyerek yabancı dile karşı olan ön yargılarını ve korkularını yavaş yavaş unutacaklar, kulak alışkanlığı kazanacaklardır. Şiirin CD den dinletilmesinin mümkün olmadığı durumlarda, öğretmen sesli bir biçimde şiiri okumalıdır.

Şiirle yabancı dil öğretiminde şiirin ezberlenmesi, dilin öğrenilmesini kolaylaştıracaktır. Şiiri ezberleyen öğrenci farkında olmadan, şiirdeki cümle yapılarını, dil bilgisi kurallarını da öğrenmiş olur. Bu nedenle şiirin defalarca sesli olarak dinlenmesi hem sözcüklerin söyleniş biçimi açısından hem de şiirin ezberlenmesi için gereklidir.

Şiirin CD den dinletilmesi sırasında öğretmen, öğrencilere dinlettiği şiirin metnini verir ya da tahtaya asar. Daha sonra şiiri CD den dinletmeye başlar. Öğrenciler şiiri dinlerken takip ederler. Böylece duydukları sözcüklerin nasıl yazıldığını da görmüş olurlar.

Şiirde sözcükleri hedef dilde ve ana dilde sıralama, hedef dilde sıralayarak anlamlarını yine hedef dilde ifade edilir. Bu uygulamada öğretmen öğrencilere şiirleri dağıtmadan önce bilinmeyen ya da öğrenilmesini istediği kelimelerin altını çizmelidir. Öğrenciler şiirin fotokopisini aldıktan sonra bu altı çizili sözcükleri sözlükten araştırarak bulurlar.

*İstanbul'u dinliyorum, gözlerim kapalı;*

*Önce hafiften bir rüzgâr esiyor;*

*Yavaş yavaş sallanıyor*

*Yapraklar, ağaçlarda;*

*Uzaklarda, çok uzaklarda,*

*Sucuların hiç durmayan çingirakları;*

*İstanbul'u dinliyorum, gözlerim kapalı.*

*İstanbul'u dinliyorum, gözlerim kapalı;*

*Kuşlar geçiyor, derken;*

*Yükseklerden, sürü sürü, çığlık çığlık.*

*Ağlar çekiliyor dalyanlarda;*

*Bir kadının suya değişiyor ayakları;*

*İstanbul'u dinliyorum, gözlerim kapalı;*

*İstanbul'u dinliyorum, gözlerim kapalı,*

*Serin serin Kapalıçarşı;*

*Civil civil Mahmutpaşa;*

*Güvercin dolu avlular.*

*Çekiç sesleri geliyor doklardan.*

*Güzelim bahar rüzgârında ter kokuları;*

*İstanbul'u dinliyorum, gözlerim kapalı;  
İstanbul'u dinliyorum, gözlerim kapalı;  
Başımda eski âlemlerin sarhoşluğu,  
Loş kayıkhaneleriyle bir yalı;  
Dinmiş lodosların uğultusu içinde  
İstanbul'u dinliyorum, gözlerim kapalı;*

*İstanbul'u dinliyorum, gözlerim kapalı;  
Bir yosma geçiyor kaldırımdan;  
Küfürler, şarkılar, türküler, laf atmalar  
Bir şey düşüyor elinden yere;  
Bir gül olmalı  
İstanbul'u dinliyorum gözlerim kapalı;*

*İstanbul'u dinliyorum, gözlerim kapalı;  
Bir kuş çırpınıyor eteklerinde;  
Alnın sıcak mı, değil mi, biliyorum;  
Dudakların ıslak mı, değil mi, biliyorum;  
Beyaz bir ay doğuyor fıstıkların arkasından  
Kalbinin vuruşundan anlıyorum;  
İstanbul'u dinliyorum (Şafak C., Kayhan G., Batı L., Albay N, 2000:213).*

Öğrenciler aşağıdaki soruları şiire göre cevaplayacaklardır:

1. Şair İstanbul'la ilgili neler hatırlıyor?  
.....
2. Şair, İstanbul'un hangi semtlerini, hangi özellikleriyle hatırlıyor?  
.....
3. Şiirde hangi mevsimden bahsediliyor? Bunu hangi bölümden anlıyorsunuz?  
.....

Şiir aşağıda eksik verilmiştir. Eksik yerleri parantez içinde verilmiş kelimelerle tamamlayınız:

(ayakları, Kapalıçarşı, sallanıyor, çingirakları, kuş, güvercin, biliyorum, kayıkhaneleriyle, şarkılar, gül, dudakların)

İstanbul'u dinliyorum, gözlerim kapalı;  
Önce hafiften bir rüzgâr esiyor;  
Yavaş yavaş .....  
Yapraklar, ağaçlarda;  
Uzaklarda, çok uzaklarda,  
Sucuların hiç durmayan.....;  
İstanbul'u dinliyorum, gözlerim kapalı.

İstanbul'u dinliyorum, gözlerim kapalı;  
 Kuşlar geçiyor, derken;  
 Yükseklerden, sürü sürü, çığlık çığlık.  
 Ağlar çekiliyor dalyanlarda;  
 Bir kadının suya deęiyor.....;  
 İstanbul'u dinliyorum, gözlerim kapalı;  
 İstanbul'u dinliyorum, gözlerim kapalı,  
 Serin serin.....;  
 Cıvıl cıvıl Mahmutpaşa;  
 .....dolu avlular.  
 Çekiç sesleri geliyor doklardan.  
 Güzelim bahar rüzgârında ter kokuları;  
 İstanbul'u dinliyorum, gözlerim kapalı;  
 İstanbul'u dinliyorum, gözlerim kapalı;  
 Başımda eski âlemlerin sarhoşluğu,  
 Loş .....bir yalı;  
 Dinmiş lodoların uğultusu içinde  
 İstanbul'u dinliyorum, gözlerim kapalı;

İstanbul'u dinliyorum, gözlerim kapalı;  
 Bir yosma geçiyor kaldırımdan;  
 Küfürler, ....., türküler, laf atmalar  
 Bir şey düşüyor elinden yere;  
 Bir .....olmalı  
 İstanbul'u dinliyorum gözlerim kapalı;

İstanbul'u dinliyorum, gözlerim kapalı;  
 Bir .....çırpınıyor eteklerinde;  
 Alnın sıcak mı, değil mi,.....;  
 .....ıslak mı, değil mi, biliyorum;  
 Beyaz bir ay doğuyor fıstıkların arkasından  
 Kalbinin vuruşundan anlıyorum;  
 İstanbul'u dinliyorum.

### **Dil Bilgisi Yapılarının Verilmesi**

Dil bilgisi öğretiminde akıcılık sağlamak, pratięi artırmak için şiir metinleri çok elverişlidir. Her dil kuralları olan bir sistemdir. Dilbilgisi, bir dilin ses, biçim ve cümle yapısını inceleyip, kurallarını saptayan bilim dalıdır. Öğretmen, gramer anlatımı yaparken, verdiği gramer yapılarının hangi durumlarda kullanıldığına da farklı örnekler vermelidir. “Öğrenciler sadece gramer bilgisini öğrenmekle kalmamalı, aynı zamanda hangi yapıların hangi durumlarda daha etkili olduğunu da öğrenmelidir” (Archibald,1993:89). Öğretmen her ne kadar konuları yetiştirmek zorunda olsa da şiir yönteminde ve diğer bir çok yöntemde her

derste bir konu üzerinde durmak, öğrenci açısından yararlı olacaktır. Şiir yoluyla öğretimde öğrenci görmüş olduğu gramer yapısını şiirle özdeşleştirerek, mısraları unutmayacaktır. Bu da gramer kurallarının hatırlanması anlamına gelmektedir. Öğrenci, şiirlerle farkında olmadan yapıları öğrenmiş olur, ancak öğretmen kısa da olsa gramer açıklamalarını yapmalıdır.

Orhan Veli Kanık'ın "İstanbul'u Dinliyorum" şiirinde geçen Fiilimsi türleri hakkında dilbilgisi çalışmaları yapılabilir, örneğin, İsim-Fiilleri örnekleri, Sıfat-Fiil örnekleri ve Zarf-Fiil örnekleri üzerinde durulabilir. Basit zamanlı fiilleri Birleşik zamanlı fiillere çevirme uygulamaları da yaptırılabilir.

Gramerin edebi türlerle öğretilmesi yeni bir uygulama değildir, ancak şiir türünün gramer öğretimi için tercih edilmesi pek yaygın değildir. Şiirin en belirgin özelliklerinden biri kolay ezberlenebilir olmasıdır. Şiirin bu yönü kullanılarak, Türkçe'de dört temel beceriyi öğrenciye kazandırmak, diğer edebi türlere göre şiiri daha avantajlı kılmaktadır.

Şiir yoluyla dil öğretiminde gramer kuralları, şiir mısralarından ve örneklerinden başlanarak gramer yapılarına doğru bir yön izlemektedir. Yani, farklı örnekler görüldükten sonra gramer yapıları verilmektedir.

Gramer öğretiminde alıştırmalar çok önemli bir yere sahiptir. Ancak alıştırmalardan önce gramer yapısı verilmelidir. Gramer öğretimini sistemli bir biçimde verebilmek için şu sıralama uygun olabilir:

1. Gramer yapılarının şiirde görülmesi;
2. Şiirin defalarca okunarak, işitilerek ve yazılarak hafızada kalmasının sağlanması;
3. Şiirdeki sözcüklerle yeni cümleler oluşturmak suretiyle, öğrenilen gramer yapılarının kullanılması;
4. Gramer yapılarının anlatımı;
5. Gramer kuralları ile ilgili farklı türde alıştırmaların yapılması.

Öğretmen sınıfa getireceği şiirleri, öğretmek istediği gramer yapılarına göre belirlemelidir.

## SONUÇ

Şiir, yüzyıllardır insanların dilinde dolaşarak kimi zaman duygu-düşünceyi dile getirmiş, kimi zaman özlemi ve kimi zaman da memleket hasreti, vatan sevgisini dile getirmiştir. İnsanların duygularını ifade ederken şiiri tercih etmelerinin nedeni, kısa ve öz oluşundandır.

Şiir yoluyla Türkçe öğretiminde amaç, öğrencilerin şiirleri defalarca dinleyerek, yabancı dile kulak alışkanlığı kazanması, şiirleri okuması, duyduğu sözcükleri doğru yazabilmesi ve aklında kalan cümle yapılarını örnek alarak yeni cümleler oluşturabilmesidir. Öğrenilen her yeni cümle ve gramer yapısı, öğrencilerin daha farklı cümleler kurmalarını sağlayacaktır.

Şiiri çok özel yapan noktalardan biri de, onun şairin yaşadığı toprakların özelliklerini yansıtmasıdır. Şiirin kısa ve çarpıcı bir özelliğinin olması, onun öğreticilik gibi bir niteliğinin olduğunu göstermektedir. Yapılan uygulamalarda şiirle yabancı dil öğretiminin çok iyi sonuçlara ulaşabileceği görülmüştür. Öğretmenlerin daha fazla çalışmalarını gerektiren bu öğretim yolunda öğrenciler daha faal ve katılımcıdır.



### KAYNAKLAR

Archibald J. (1993). Language and L2 Phonology: The Acquisition of Metrical Parameters. Dordrecht: Kluwer Academic Publishers.

Çeviksoy O., Baran E. (2004). Lise Türk Dili ve Edebiyatı. Serhat Yayınları, İstanbul.

Karaalioğlu S.K. (1980). Resimli Motifli Türk Edebiyatı Tarihi. Başlangıçtan Günümüze Kadar 1.cilt. İnkılap ve Aka kitabeveleri Koll.Şti. İstanbul, 1980.

Korkmaz, Z (1995). Kaşgarlı Mahmut ve Divanü Lügati't Türk.Türk Dili Üzerine Araştırmalar, C. 1, Ankara: TDK Yayınları.

Hengirmen, M. (1993). Türçenin Yabancı Dil Olarak Öğretimi. Ankara Tömer Dil Dergisi, 10. Ankara.

Şafak C., Kayhan G., Batı L., Albay N. (2000). Türkiye Türkçesi. Ahmet Yesevi Vakfı Yayınları. Ankara.

**YABANCILARA TÜRKÇE ÖĞRETİMİNDE KONUŞMA BECERİSİ  
KAZANDIRMADA ÇEVİRİMİÇİ DERSLERİN KULLANIMI**

USE OF ONLINE COURSES IN TEACHING FOREIGNERS IN TURKISH SPEECH

**Yardımcı Doç.Dr. SHYNAR AUYELBEKOVA**

Suleyman Demirel Üniversitesi

<https://orcid.org/0000-0002-4803-044X>**HASAN AKÇA**

Suleyman Demirel Üniversitesi

**MEHMET ERDOĞAN**

Suleyman Demirel Üniversitesi

**Özet**

Makalemizde son yıllarda, gelişen teknolojiye bağlı olarak ortaya çıkan internet tabanlı uzaktan dil öğretimi, ses ve görüntünün internetin de temel bileşenleri olması nedeniyle iletişimsel yetinin kazandırılması açısından önemli imkânlar sunulduğu ele alınmaktadır. İnternet uzaktan dil öğrenenler için dört temel beceri olan dinleme, konuşma, okuma, yazmayı kazandırabilecek donanıma sahiptir. Bunun yanında, internet ile sunulan görsel ve işitsel ortamlar, öğrencinin öğrenmeye çalıştığı dili yalnızca yapısal bir birim değil aynı zamanda sosyo-kültürel bir olgu olarak da görmesini sağlamaktadır.

Konuşma, bireyler arasındaki ilişkilerde, birbirini etkilemede önemli bir iletişim aracıdır. Yabancı dil öğretiminde öğrencilere konuşma becerisinin kazandırılması en önemli meselelerden biri sayılmaktadır. Elde edilen bulgulara göre, uzaktan eğitimde bilgisayar destekli öğretim etkinliklerinin öğrenci başarısını artırmasının yanı sıra öğrenmeye olan motivasyonu artırmada, bağımsız çalışma becerileri kazandırmada, iletişim becerilerini artırmada ve eğitimin tarafları arasındaki işbirliğini geliştirmede önemli bir etkiye sahip olduğu söylenebilir.

Çalışmamızın amacı Yabancılara Türkçe öğretiminde uzaktan eğitim yoluyla konuşma becerisini kazandırmak, uzaktan eğitimde kullanılan bilgisayar destekli etkileşimli programları açıklamak ve bu yolla konuşma becerisinin geliştirilmesinde önemli yöntem ve teknikleri etkinliklerle göstermektir. Öğrencilerin Türk dilinde iletişim kurmayı kolay ve keyifli bir şekilde öğrenmelerini sağlayacak bir yol sunmaktır. Teknolojinin dil eğitiminde kullanılması ile ilgili yapılan çalışmalarda dikkat çeken bir nokta bilgisayar ortamı eğitimin yüz yüze dil eğitimi ile birleştirmenin yararlarını ortaya koymaktır.

**Anahtar kelimeler:** Türkçe, yabancı dil, konuşma becerisi, teknoloji, çevrimiçi, uzaktan eğitim, bilgisayar

**Abstract**

In our article, it is discussed that internet-based distance language teaching, which has emerged due to the developing technology in recent years, provides important opportunities in terms of gaining communicative competence due to the fact that sound and image are the

basic components of the internet. The internet is equipped to gain the four basic skills of listening, speaking, reading, and writing for distance language learners

Speaking is an important communication tool in the relationships between individuals and in influencing each other. In foreign language teaching, providing students with speaking skills is considered one of the most important issues. According to the findings, it can be said that computer-aided teaching activities in distance education not only increase student achievement, but also have an important effect on increasing motivation for learning, gaining independent study skills, increasing communication skills and improving cooperation between the parties of education.

The aim of our study is to teach foreigners the skill of speaking through distance education in Turkish teaching, to explain the computer-assisted interactive programs used in distance education, and to demonstrate the important methods and techniques in developing speaking skills in this way. To provide students with an easy and enjoyable way to learn to communicate in Turkish. A striking point in the studies on the use of technology in language education is to reveal the benefits of combining computer-based education with face-to-face language education.

**Keywords:** Turkish, foreign language, speaking skills, technology, online, distance education, computer

## НЕКОТОРЫЕ ЗАМЕЧАНИЯ ПО ПОВОДУ ДВУХ КАСЫД ИЗ «ИСТОРИИ ЧЕЛЕБИ АКАЯ»

*Сейтягьяев Н. С.*

к. филол. н. (Ph.D.), научный сотрудник Института Востоковедения им. А. Ю. Крымского НАН Украины

Доклад посвящен двум касыдам, которыми завершается историческое сочинение крымскотатарского автора середины XVIII в., Абд ар-Рахмана ибн Мухаммеда по прозвищу Челеби Акай, который писал свои поэтические произведения под псевдонимом Хурреми. Указанные касыды ранее не были исследованы. Единственное замечание по поводу их содержания было сделано автором сокращенного перевода «Истории Челеби Акай», А. Ф. Негри.

А. Ф. Негри предвзято относился к литературе крымских татар и, судя по всему, не читал рассматриваемые произведения. Поэтому в своем переводе он ошибочно указал, что сочинение завершает одна касыда. На самом деле их две. Сам Хурреми определил их как «дуа-наме» – молитвенные послания.

Первая из касыд, объемом 28 бейтов, представляет собой панегирик крымскому хану Арслан-Гирею. В ней Хурреми начинается с восхваления рода хана и его личных качеств, после чего следует воспевание его деяний в Крыму во время пребывания на троне. Эта часть представляет собой поэтический пересказ соответствующей части «Истории».

Вторая касыда с редифом «Селим» посвящена покровителю Хурреми – калге Селим-Гирею. Она менее объемна, чем первая, – 16 бейтов. По характеру это также панегирик, который ненамного отличается от подобного типа произведений со стандартным набором эпитетов и сравнений.

Интерес представляет то, что обе рассматриваемые касыды включены в диван Хурреми, который хранится в фонде Бахчисарайского музея. Первая касыда содержится в сокращенном виде (она на 8 бейтов короче), но без изменения содержания имеющихся бейтов. Вторая касыда в диване Хурреми, напротив, имеет больший объем (27 бейтов). Заметные изменения имеются и в содержании. В первую очередь это касается лица, которое восхваляется в касыде. В «Истории», как указано выше, его имя выступает в качестве редифа. В диване редифом является слово Кыргыз, но предметом восхваления не является полуостров или ханство. Не является им также Селим-Гирей, калга Арслан-Гирея. Судя по всему, речь идет об одном из ханов. Если это Кыргыз-Гирей, который правил в 1758 – 1764 гг., то надо признать, что диван Хурреми, который по свидетельству Саид Гирия, автора историко-автобиографического труда, составил после изучения дивана Баки, был завершён им около 1758 г., то есть после написания «Истории Челеби Акай», а касыда, посвященная калге Селим-Гирею в «Истории» стала основой для касыды, которая содержится в диване и содержание которой более изысканнее с точки зрения литературного искусства.

**Ключевые слова:** Хурреми, касыда, «История Челеби Акай», диван

**Abstract**

The report is devoted to two qasidas, which are included in the historical work of the Crimean Tatar author of the middle of the 18th century, Abd ar-Rahman ibn Muhammad, nicknamed Chelebi Aqai with the pseudonym Khurremi. These qasidas have not previously been investigated. The first of the qasidas is a panegyric on the Crimean Khan Arslan-Geray. The second qasida is dedicated to the patron saint of Khurremi, Qalga Selim-Geray. It is also a eulogy that is not much different from a similar type of work with a standard set of epithets and comparisons.

Both qasidas under consideration are included in the Khurremi Diwan (collection of poems), which is kept in the collection of the Bakhchysarai Museum. The first qasida is contained in an abridged form, but without changing the content of the existing couplets. The second qasida in the Diwan has a larger size. It contains changes in content. In the Diwan, the word Qyrym is a redif. Perhaps we are talking about the Khan Qyrym-Geray, who ruled in Crimean Khanate in 1758 - 1764. If this is really him, then Khurremi's Diwan was completed around 1758, that is, after the "History of Chelebi Aqay" was written, and the qasida dedicated to Qalga Selim-Girey in the "History" became the basis for the qasida, which is contained in Diwan.

**Keywords:** Khurremi, qasida, "History of Chelebi Aqay", Diwan

**ПАВЛО МОВЧАН ЯК ПЕРЕКЛАДАЧ І ДОСЛІДНИК ТЮРКСЬКИХ  
ЛІТЕРАТУР**PAVLO MOVCHAN AS A TRANSLATOR AND RESEARCHER  
OF TURKISH LITERATURE**Микола Васьків**

доктор філологічних наук, професор,

Київський університет імені Бориса Грінченка (Київ, Україна)

ORCID NO: 0000-0003-3909-1213

**Анотація**

У статті йдеться про переклади визначного українського поета, лауреата Національної премії України ім. Т.Г. Шевченка Павла Мовчана (1939 р. н.) ліричних і прозових творів тюркських письменників, а також про його дослідження-передмови до окремих видань Магтимгули і Мустая Каріма українською мовою. Перекладацький доробок П. Мовчана із тюркських літератур є значним, його становлять ліричні твори азербайджанських, башкирських, казахських, татарських, турецьких, туркменських, узбецьких поетів, а також прози башкирських письменників М. Каріма і А. Хакімова.

На прикладі поезій Г. Тукая і Магтимгули аналізується перекладацька майстерність П. Мовчана у відтворенні українською мовою особливостей змісту і форми оригіналів. Перекладач ґрунтовно вивчав біографію поетів, їх ідіостиль, історичну й літературну епоху, специфічні риси відповідних національних літератур. Павло Мовчан вміло зберігає строфічні особливості, монориму класичних східних і вибагливе римування новаторських, трансформованих із європейської лірики жанрів у творах класика татарської літератури Габдулли Тукая. Для відтворення силабічної ритміки засобами силабо-тоніки перекладач часто вдається до вживання цезур, які не мають сталої позиції.

Ретрансляції поезій найвизначнішого туркменського поета Магтимгули Пираги (Махтумкулі Фрагі) становлять найбільшу кількість перекладів П. Мовчана із тюркських літератур – 117, – які неодноразово друкувалися окремим виданням. Перекладач уміло використовує двоскладові і трискладові стопи силабо-тоніки, стабільні й рухливі цезури для відтворення ритміки різноскладових силабічних віршів Магтимгули. Він майстерно зберігає неповторне римування тюркської строфи гошги (гошук), реди́ф у кінці строф і версів, звукопис оригіналів. Перекладацький талант виявляється також у доборі найбільш відповідних і доречних українських лексем, відтворенні туркменської екзотики через топоніми, антропоніми, регіональні предмети і поняття.

Передмова до книги віршів Магтимгули стала найвизначнішим в Україні дослідженням поетичного доробку поета у зв'язках із його біографією, політичним, економічним і культурним становищем Туркменістану XVIII ст., суфійським світоглядом, версифікаційною традицією та її новаторською трансформацією. Ще одну розлогу передмову П. Мовчан написав до книги трьох повістей М. Каріма, які він

переклав українською мовою. Український перекладач дає влучну суб'єктивну характеристику башкортському прозаїкові, якого знав особисто і сприймав життєвим порадником і літературним наставником, окреслює його творчий шлях, дає характеристику перекладених повістей, визначає їх вагоме місце у башкортській, загальнорадянській і світовій літературі.

**Ключові слова:** тюркські літератури; переклад; лірика; епос; строфа; рима; цезура.

### Abstract

The article deals with the translations of the outstanding Ukrainian poet, laureate of the National Prize of Ukraine named after T.H. Shevchenko Pavlo Movchan (b. 1939) lyrical and prose works of Turkic writers, as well as his research-prefaces to some editions of Magtymguly and Mustay Karim in Ukrainian. P. Movchan's translation work from Turkic literature is significant, it consists of lyrical works of Azerbaijani, Bashkir, Kazakh, Tatar, Turkish, Turkmen, Uzbek poets, as well as prose by Bashkir writers M. Karim and A. Khakimov.

On the example of poems by G. Tukay and Magtymguly, P. Movchan's translation skills in reproducing the peculiarities of the content and form of originals in the Ukrainian language are analyzed. The translator thoroughly studied the biography of poets, their idiosyncrasies, historical and literary epochs, specific features of the relevant national literatures. Pavlo Movchan skillfully preserves the strothic features, the monorhyme of the classical oriental and the demanding rhyme of innovative genres transformed from European lyric poetry in the works of the classic of Tatar literature Gabdulla Tukay. To reproduce the syllabic rhythm by means of syllabic-tonic, the translator often resorts to the use of caesuras, which do not have a stable position.

The retransmissions of the poems of the most prominent Turkmen poet Magtymguly Pyragy (Makhtumkuli Fragi) make up the largest number of translations of P. Movchan from Turkic literatures – 117 – which have been repeatedly published in a separate edition. The translator skillfully uses two-syllable and three-syllable feet of syllabic-tonic, stable and mobile caesuras to reproduce the rhythm of Magtymguly's various syllabic verses. He skillfully preserves the unique rhyme of the Turkic stanza of the Goshgy (Goshuk), the redif at the end of stanzas and verses, the written sounds of the originals. Translation talent is also manifested in the selection of the most appropriate and appropriate Ukrainian tokens, the reproduction of Turkmen exotics through place names, anthroponyms, regional subjects and concepts.

The preface to the book of poems by Magtymguly became the most significant study in Ukraine of the poet's poetic achievements in connection with his biography, political, economic and cultural situation in Turkmenistan of the XVIII century, Sufi worldview, versification tradition and its innovative transformation. P. Movchan wrote another extensive preface to the book of three novels by M. Karim, which he translated into Ukrainian. The Ukrainian translator gives an accurate subjective description of the Bashkortostan prose writer, whom he knew personally and perceived as a life adviser and literary mentor, outlines

his creative path, describes the translated stories, defines their important place in Bashkort, Soviet and world literature.

**Key words:** Turkic literature; translations; lyrics; epos; stanza; rhyme; caesura.

### Вступ

Абсолютна більшість знаних поетів ХХ століття вдавалися до перекладів. Серед них не є винятком і Павло Михайлович Мовчан. Затерта сентенція стверджує, що у прозі перекладач є епігоном, а в поезії – суперником тексту-оригіналу. Цей вислів насправді більше стосується не перекладів, а переспівів. І до них поети-перекладачі вдаються дуже часто, щоби на основі оригіналу створити власний твір, власну концепцію, власну полеміку з автором оригіналу, цим суттєво відрізняючись від професійного перекладача. У такому разі читача вводять в оману, якщо він хоче через переклади ознайомитися з художнім світом іншомовного поета. Радше такі переклади-переспіви цікаві для відчитання творчого світу поета-ретранслятора.

Але бувають майже ідеальні випадки, коли самодостатні поети прагнуть якомога повніше відтворити зміст і форму оригіналу. При цьому вони висловлюють і власну оригінальність – через відповідний підбір текстів, співзвучний із їх художнім світобаченням через споріднені образи чи образність, настроєвість, пафос, мотиви, ідейний зміст тощо. Саме до таких поетів-перекладачів, видається, належить і Павло Мовчан. Яскравий вираз такий підхід до перекладів знаходить, зокрема, в його перекладах ліричних і прозових творів письменників тюркськомовного світу.

Для належного відтворення тексту-оригіналу потрібно перекладачеві глибинно проникнути в поетику автора цього оригіналу. Тому такий літератор-перекладач змушений бути не побіжним, а ґрунтовним дослідником творчості іншомовного письменника, чий твір брався для перекладу. Це не обов'язково мало виявлятися в тих чи тих написаних дослідженнях – статтях, есеях, монографіях і т. п., хоча уважний дослідник відчитає це при глибинному аналізі перекладу, в чому переконаємося на прикладах ретрансляцій «чужих» текстів П. Мовчаном. Та може бути й так, що результати штудіювання доробку «перекладного» автора викладаються в наукових публікаціях. Найяскравіше проілюструємо це на прикладі передмов Павла Мовчана до видань в Україні творів Магтимгули Пираги (Махтумкулі Фрагі), геніального туркменського поета ХVІІІ століття, й Мустая Каріма, одного з провідних прозаїків радянського й пострадянського простору ХХ століття.

Природний потяг поетів до перекладів іншомовних авторів знаходив ще й заохочення з боку радянського керівництва. Як морально, так і фінансово. Зрозуміло, що насамперед стимулювали митців перекладати твори з літератур інших народів СРСР, що мало свідчити про непорушну дружбу народів, інтернаціональний характер радянської держави, її культури, мистецтва, літератури зокрема. Зараз можна і потрібно іронізувати з того, що багато в чому цей процес був примусовим, штучним, фальшивим, із різноманітними тижнями, декадами культур чи літератур одних республік у інших, із чітким розкладом, складами делегацій, обсягами перекладів тощо. Але не можна заперечувати також, що поміж письменниками різних республік, хай інколи і випадково, встановлювалися тісні життєві та творчі зв'язки, міграція



породжувала інкорпорацію письменників у культуру інших народів. Зрештою, часто було щире захоплення культурними надбаннями інших етносів чи творчими здобутками іншомовних письменників. Тому дружба народів чи окремих їх представників-літераторів також часто була цілком щирою, навіть закономірною.

Тюрки становили значну частку населення і становили більшість населення в багатьох адміністративних одиницях Радянського Союзу – п'яти союзних республіках і кількох автономних республіках, округах, областях тощо. Це стало причиною публікації в УРСР значної кількості видань – перекладів із тюркських мов народів СРСР, створення цілих видавничих серій і програм, звернення багатьох українських поетів до ретрансляції тюркськомовних творів. Щоправда, був і зворотній ефект: переклади з тюркських мов майже повністю обмежувалися теренами Радянського Союзу. Обмаль перекладів із турецької, дослідження уйгурської літератури пояснювалося пильним дотриманням ідеологічних догм, політичною кон'юктурою (наприклад, взаєминами з Китаєм) тощо. Якщо ж ідеться про Павла Мовчана, то ще одним стимулом для звернення до тюркськомовних літератур стало кількамісячне перебування у складі геологорозвідувальної експедиції в 60-х роках на туркменських теренах, особиста дружба з Мустаєм Карімом, азербайджанськими поетами.

Парадокс полягав у тому, що до перекладів значно частіше зверталися ті поети, які перебували в опалі, ніж ті, яких держава опікала і яким протегувала. Як розповідає сам Павло Мовчан, переклад часто був єдиною можливістю потрапити у друк, ще й під власним прізвищем, бо якихось жорстких заборон із цього приводу не було. Більше того, за переклади платили, хай і небагато, але для того часу достатньо для повсякденного існування, для «підтримування штанів». Були розумні й гуманні редактори видавництв, які для «неблагонадійних» митців час від часу підкидали три-п'ять поезій чи одне-два оповідання, повістину або й чого доброго – роман для перекладу в планованих виданнях. Зрозуміло, що за такий переклад бралися з радістю, а висока якість їх виконання була запорукою подальшої співпраці. Своєю чергою, перекладач мав можливість вибирати автора (наприклад, в антологіях) чи його твори, які вважав найприйнятнішими ідеологічно чи співзвучними зі своїм творчим світобаченням.

### **Розробка теми дослідження**

У результаті витворився чималий перекладний доробок Павла Мовчана з тюркськомовних літератур (а ще були переклади з литовської, вірменської, російської та інших мов народів радянської імперії). Окремими книгами з літератур тюркських народів вийшло однак небагато – поезії Магтимгули і повісті Мустая Каріма. Більшість же тюркськомовних письменників у ретрансляціях Мовчана – це кілька текстів у виданнях творів одного митця чи в антологіях поезії або прози того чи того етносу.

Таких авторів-тюрків у перекладах українського класика – чимало. Для прикладу наведемо кілька видань і невелику статистику перекладів Павла Мовчана з тюркських літератур. Отже, у виданні творів відомого узбецького поета Сайяра [16] П. Мовчан був автором чотирьох перекладів, у антології «Цвіт мигдалю» поет переклав ще кілька поезій молодій узбецькій поезії [21]. Автором трьох ретрансляцій із Абая Кунанбаєва

Павло Мовчан був у виданні 1974 року [8], ще два твори азербайджанця Сулеймана Рустама він переклав у виданні 1982 року [15]. По кілька перекладів український поет зробив у антологіях молоді поезії інших тюркських народів: «Струни домбри: молода поезія Казахстану» [18] (переклав усі включені до антології поезії Рафаеля Ніязбекова), «Бакинські вогні: молода поезія Азербайджану» [3]. А ще можна додати кілька поезій у виданні лірики М. Каріма [6]. Особливо плідною була участь у виданні двотомної антології азербайджанської поезії [1; 2]. Йдеться не лише про творчість поетів Азербайджану ХХ ст., тобто старших чи молодших сучасників П. Мовчана. Свідченням значних заслуг у перекладацтві й, відповідно, популяризації азербайджанської літератури в Україні, тісних дружніх зв'язків із поетами Азербайджану стало включення до антології присвятного твору азербайджанського поета Вагіфа Насіба «Розмова з Павлом Мовчаном». За словами самого поета-перекладача, найдорожчими і найближчими для себе він вважає переклади з Імадеддіна Несімі (Насімі), класика азербайджанської літератури XIV–XV ст., який повністю творив тюркською мовою, а не перською, як робили його попередники і сучасники, і який мав власну концепцію Бога і його взаємин із Людиною, що було визнано ерессю, а самого поета стратили, здерши живцем із нього шкіру.

Сама за собою «статистика» перекладів має певну важливість, але не є самодостатньою. Значно важливішою є якість перекладених текстів, їх відповідність до оригіналів, майстерність залучення багатств і можливостей української мови. Спробуємо проілюструвати ці рівні поетики на прикладі аналізу перекладених Павлом Мовчаном творів Габдулли Тукая [19], тим більше що поет не обмежився (чи його обмежили) двома-трьома текстами, ретранслювавши 13 поезій класика літератури казанських татарів: «У квітнику знань», «Братерське напутіння», «Скляна голова», «Після розлуки», «Даремно нас ганять», «Супроти золота», «Приятелю, який просить поради, чи варто жити на світі», «Весна», «Запитання», «Хіба я не скорботник?», «Любов», «Пророк» і «Не змирюсь!».

До речі, в тій самій збірці Г. Тукая є вісім перекладів пера Любові Голоти, дружини поета. Зрозуміло, це не має прямого стосунку до перекладацької майстерності Павла Мовчана, та показовим є відбір текстів для ретрансляції, який не міг не обговорюватися на «сімейній» раді. Природним видається те, що перші три твори – «Татарським дівчатам», «Перша пісня дівчини на виданні», «Друга пісня дівчини на виданні» – переклала поетка, жінка. Решта перекладів Л. Голоти («Я присягаю», «Життя», «О, хто збагне красу твою?», «В годину роздумів», «Вечірня дума») так чи так перегукуються за мотивами із текстами, які ретранслював П. Мовчан.

Більшість перекладених Мовчаном творів Габдулли Тукая – громадського звучання, це, певною мірою, програмні твори татарського поета для власного народу і всіх тюрків Російської імперії, які так само можуть сприйматися і як програма дій для української нації. Наприклад, заклик здобувати освіту, творити власну науку в поезії 19-літнього Тукая «У квітнику знань»: «Нумо до справи братись, збудившись гуртом,/ нумо шляхи долати, бо приспані сном» [19, с. 14]; «Знання – це ключ до світла, проміння для осель,/ Воно в японців, німців, а ми ж проспали все» [19, с. 15]. Такі ж мотиви характерні для української лірики початку ХХ ст., були вони актуальними й у

1980-ті роки, коли друкувалася книга. Виступами проти відступників, «тиранів-лиходіїв», закликами слугувати істині, «не втрачай лише надії!», бути несхибним у помислах сповнена дещо абстрактна філософсько-дидактична поезія «Братерське напутіння» [19, с. 19]. Подібними мотивами, роздумами, закликами, а також прославлянням тих, хто служить справі національної культури, тавруванням зради сповнені також переклади творів «Скляна голова», «Даремно нас ганять», «Супроти золота», «Приятелю, який просить поради, чи варто жити на світі», «Запитання», «Хіба я не скорботник?», «Пророк» і «Не змирюсь!».

Звичайно, не може оминати справжній поет мотивів кохання. Щоправда, у творчості Тукая творів любовної лірики було не так уже й багато, тому й відповідних перекладів Мовчана лише два. Перший – це поезія «Після розлуки», написана у традиціях східної лірики, можливо, й суфійської символіки, коли кохана є не лише коханою, а й латентним образом Бога: «Кохання відвернулось, і спорожніло серце,/ і ці рядки болючі накреслив кров'ю я» [19, с. 39]. Балансування на межі конкретної історії нещасливого кохання й трансцендентного звучання, вміло відтворюється у перекладі Мовчана, так само як і покору ліричного героя, відмову будь-що досягнути бажаної взаємності чи відплатити коханій. Навпаки, спокій і чесне ім'я дівчини – понад усе:

На мсту я не спроможен, хоча й нестерпні муки,  
бо кривою й стражданням очистив душу я.

Та імені нікому у світі не відкрию.

І таємницю серця в словах сховаю я [19, с. 39].

Дещо абстрактним за звучанням, як і вся середньовічна східна поезія, постає і «Любов» Г. Тукая. Можливо, це пов'язано з тим, що татарський класик так і не зустрів справжнє, пристрасне кохання у своїй долі чи не наважився про нього висловитися безпосередньо. На давні традиції Сходу натякає сам поет, хоча стверджує, що його почуття перевершує всі «аналогії» у попередників, а сам він став взірцем для літературних вчителів: «Хто більшого, ніж я, зазнав земного раювання?// Ніхто, я певен, що ніхто. І надовкруг пустеча./ А де Фархад? А де Меджнун? Бо їхній я предтеча» [19, с. 97]. Але поет і перекладач виходять за межі східної поезії: згадка про Байрона («Чи серце Байрона вогнем кохання не палало?») передусім іменам Меджнуна і Фархада, згадки про «усіх співців татарських». Не можна не звернути увагу на перекладацьку майстерність П. Мовчана, який відтворює риторичний характер східної поезії загалом і конкретної поезії Г. Тукая «Любов». Так, у тексті перекладу на шість розповідних речень припадає значно більше речень – риторичних запитань (дев'ять) і риторичних окликів (два).

Якщо вже йдеться про майстерність перекладача, то не можемо не згадати і неологізми-оказіоналізми, до яких вдається Павло Мовчан для якнайповнішого і найточнішого відтворення оригіналу і які сприймаються цілком «звичними» лексемами. В тій-таки «Любові» відзначимо «рунь», «перлинясто», «надовкруг», «пустеча». Постає як неологізм давня (і, видається, значно відповідніша для української мови) форма слова «татар» – «татарів» («нехай мине татарів усе лихе й сумне» [19, с. 14]). Можна було би подумати, що цю форму покликано до життя потреба дотриматися ритму, додавши в верс ненаголошений склад. Але в поезії

«Даремно нас ганять» знову зустрічаємо цю форму: «А ще кажуть, багатих татарів нема» [19, с. 57]. На мою думку, форми «татарів», «вірменів» є питомо українськими на тлі «татар» і «вірмен», які сприймаю як кальковані з російської мови. І про це йдеться в перекладах Мовчана ще в радянські 80-ті роки.

Окремо варто зупинитися на версифікаційній майстерності перекладача. Це стосується як східних строфіки, римування, так і незвичних для татарської поезії західних форм. Так, Павло Мовчан точно відтворює монориму, притаманну для касид, газелей, інших «східних» жанрів, до яких вдається Г. Тукай у поезіях «Після розлуки», «Даремно нас ганять», «Супроти золота» (забери – кольори – горить – жури – змиривсь – вітри – прапори), «Хіба я не скорботник?». Щоправда, у «Пісні розлуки», «Даремно нас ганять», «Хіба я не скорботник?» функцію рими виконує редиф (прикінцевий рефрен), рима ж із оригіналу перед редифом не відтворена. Натомість у поезії «Даремно нас ганять» редиф-рима проходить також через значну кількість перших версів у бейтах за допомогою слів «брехня» і «нема»:

Кажуть, вчених немає у нас, – це брехня!

З Бухари є святоші й прочани у нас.

А ще кажуть, багатих татарів нема,

Та зате жебраків ой багато у нас! [19, с. 57].

Ще ціла низка поезій написана бейтами (двовіршами), характерними для поем-маснаві, у яких верси римуються попарно: «У квітнику знань», «Скляна голова», «Весна», «Запитання», «Любов», «Не змирюсь!». Це не означає, що ритміка всіх перекладів більш-менш однакова. Традиційно для українських перекладів Павло Мовчан так само ретранслює силабіку татарських віршів (наголос завжди паде на останній склад у словах) силабо-тонікою. Для руйнування «монотонності» силабо-тонічних віршів перекладач, однак, часто вдається до відтворення характерних для тюркської поезії цезур усередині версів, при чому ритмічний рисунок часто відрізняється. Це може бути пауза, яка ділить верс на два півверси по 7 і 6 складів, руйнуючи ямбічну структуру, змушуючи починати відлік стоп від початку другого півверса: «Хай з шпальт газетних гучно/ лунають всі слова./ Берімося до діла/ – в татарів є права!» [19, с. 14]. Це можуть бути півверси за схемою 6+6 («Хочу стать я ново/ю добою для вас./ аби ви по мені/ всі звіряли свій час» [19, с. 163], хореїчної розмір починається з кожного півверса; цікавий випадок, коли цезура «розриває» слово «новою» на дві частини) 8+7 («Кого з поетів на землі/ краса не надихала?// Чи серце Байрона вогнем/ кохання не палало?» [19, с. 97]) 8+8 («Жоден супостат на світі/ думу ув'язнить не зможе» [19, с. 19], тут маємо справу з цезурою в хореїчному розмірі), 9+8 («Ти янголам звели спалити/ його в пекельному вогні» [19, с. 60]), чергування версів за схемою 7+7 і 6+7 (або 6+6) («Супроти мене встали/ в єдиному союзі// ровесники мої,/ і родичі, і друзі,/ жбурляючи каміння,/ топтали у пилюзі// і сипали золу,/ щоб голову схилив» [19, с. 106]). А в поезіях «Весна», «Запитання» і «Хіба я не скорботник?» маємо взагалі цікаву ситуацію, коли цезура рухлива, але обов'язкова майже в кожному версі.

У двох поезіях Г. Тукай і, відповідно, П. Мовчан вдаються до чотириверсної строфи, яку називають по-різному: гошки, гошук, гошма... Це твори «Приятелю, який

просить поради, чи варто жити на світі» та «Пророк». Перша строфа будується за схемою римування abab, а подальші – cccb, dddb, eeeb і т.д. Складнощів у ретрансляції такої схеми римування у Павла Мовчана не було, оскільки на той момент він мав значний досвід перекладів із Магтимгули Пираги, який найчастіше використовував якраз строфіку гошги:

|  |                 |
|--|-----------------|
| Коли мені господь отверз уста пророчі    | a               |
| і слово увідхнув, щоб істині служив,     | b               |
| я миттю себе зріксь, і розумом доскочив  | a               |
| небес, і свій глагол високий прозвістив. | B               |
| Владика чи нищун – усі переді мною,      | c               |
| їх мовою таврую нещадно вогняною,        | c               |
| читаю їм аяти, єднаючи з любов'ю,        | c               |
| тепер всі дні і ночі я в постуваннях жив | b [19, с. 106]. |

(Принадно оцініть довершеність і багатство добору лексики – старослов'янізмів, екзотизму «аяти», okazіоналізмів для відтворення високого, «божественного» змісту.)

На тлі більшості перекладів вирізняється поезія «Братерське напутіння». Видається, за основу Тукай узяв європейську шестиверсну строфу з римуванням aababa у всіх чотирьох строфах, щоправда роль рими *a* у всіх версах відіграє реди́ф «зможе» («зможу») без передредифної рими. Мовчан не лише вправно відтворив схему римування, а й зумів зберегти афористичний характер підсумкового двовірша, який нагадує дистихи в «шекспірівських» (англійських) сонетах: «Будете тепер до скону ви співцями супостата,/ вже холуйським стало слово в роті вашому щербатім» [19, с. 19]. До речі, Габдулла Тукай не боїться порушувати такими дистихами класичні східні жанри і строфи. Ще один такий афоризм П. Мовчан майстерно відтворив у перекладі поезії «Пророк»: «Він запевняв, що чинить за божим повелінням,/ таж він в руці Аллаха – полова, не насіння» [19, с. 107].

Найкраще ілюструвати перекладацьку вправність, високу наукову підготовку, наснагу і навіть натхнення у ретранслюванні з боку Павла Мовчана на прикладі збірки поезій Магтимгули, насамперед через їх велику кількість, а відповідно, й різноманітні перекладацькі стратегії поета-перекладача. Виявив себе П. Мовчан у цій збірці, через передмову, також і як високофаховий дослідник творчості класика туркменської та світової лірики. Після довгих років майже повного мовчання з боку українців у 1983 році побачили світ переклади пісень Магтимгули Пираги, виконані Павлом Мовчаном. Та ще й після мовчанки – одразу так багато – аж 117 поезій [9]! Звернення до Магтимгули не було спонтанним чи випадковим. Рятуючись від переслідувань, П. Мовчан у 1967 році звільняється зі сценарних курсів і їде в далеку Туркменія працювати в геологічній експедиції, бував він у цих краях (щоправда, значно коротший час) до і після геологічної «практики». Саме тоді поет засвоїв ази туркменської мови, близько зазнайомився з літературою, культурою, звичаями, побутом, духовно-релігійними засадами буття туркменів і вже надалі не припиняв туркменознавчі студії.

У 70–80-і роки поет був «недрукованим», але переклади з-під пера таких авторів публікувалися, що давало можливість матеріально хоч трохи перебувати на плаву.

Саме тоді, у 70–80-і, побачили світ збірки перекладів українською творів Анни Ковусова «Материнські руки» (1976) і Керіма Курбаннепесова «Поезії» (1981), по кілька віршів у кожній із них перекладав якраз Павло Мовчан. Тому вихід у 1983-му перекладів Магтимгули Пираги був несподіваним для багатьох, але не для П. Мовчана, який довго і цілеспрямовано йшов до публікації збірки туркменського класика.

Перекладацька діяльність, яку провадять поети, а не професійні перекладачі, має свої переваги й недоліки. З одного боку, митець добре обізнаний із «секретами поетичної творчості», вміє відтворити «чужу» образність власною, тонко відчуває ритміку, багатство лексики, тропіки, поетичного синтаксису, найтонші їх нюанси. З іншого боку, існує певна небезпека: силове поле поетового світу буває настільки потужне, що накладається на поле інтерпретованого митця, «підминає» його під себе. У результаті читач не отримує максимального відтворення оригіналу, а нові твори перекладача. Цікаві, неповторні, високовартісні, але твори інтерпретатора, а не інтерпретованого поета. Що стосується збірки перекладів із Магтимгули «Поезії», то, видається, їй пощастило: перекладач Павло Мовчан зумів використати усі плюси свого поетичного таланту й оминати підводне каміння, яке могло би призвести до власного мистецького домінування над туркменським оригіналом.

Перекладач не обмежився знаннями мови, культури, побуту і звичаїв, природно-кліматичних умов туркменського буття. Передмова до видання перекладів [14], написана Павлом Мовчаном, доводить, що він ґрунтовно опрацював усю доступну наукову літературу, в якій ідеться не лише про творчість Магтимгули Пираги, а і про історію Турменистану, туркменської літератури. Усвідомлюючи, що йдеться саме про переклади Магтимгули – випускника медресе, людини свого часу, П. Мовчан глибоко опрацьовує матеріали про основи й історію ісламу, зокрема на туркменських і сусідніх землях. Особлива увага зосереджується на засадах і ключових фігурах суфізму, який мав значний вплив на творчий світ класика туркменської та світової лірики.

Передмову до видання перекладів Пираги можна вважати окремим і найґрунтовнішим досі дослідженням поетового доробку в Україні. Саме на цю передмову посилаються в нечисленних українських джерелах про Магтимгули у друкованих матеріалах. Стає вона основою і для віртуальних інтернетівських матеріалів, автори яких у кращому разі посилаються на Павла Мовчана, найчастіше ж – цього не роблять, видаючи цілі шматки Мовчанової праці за власні наукові здобутки. Передмова будується традиційно: художній вступ (журналісти такий вступ часто називають «підводкою»); виклад біографії митця; коротка характеристика доби; виклад світоглядних засад, насамперед суфійських; аналіз основних мотивів творчості поета; короткий розгляд версифікаційних особливостей; констатація гуманістичного, загальнолюдського характеру поезії Магтимгули Пираги.

Варто відзначити кілька цікавих і аргументованих думок українського перекладача-дослідника про туркменського поета-класика. Мовчан зазначає, що зв'язок Магтимгули з рідною мовою і туркменським фольклором був настільки нерозривним, популярність його пісень настільки великою, що сучасні дослідники вже не можуть точно визначити, які мовні форми й ідіоми поет запозичив від них, а які прийшли в туркменську мову і фольклор із творів Пираги. «Важко визначити, знаючи

про органічну пов'язаність творчості поета з фольклором, які саме прислів'я та приказки запозичені ним, а які, навпаки, увійшли в народну скарбницю з творів поета» [14, с. 22].

Уводить український поет творчість Магтимгули у європейський літературно-культурний контекст, виводячи за межі «східного» світу, яким його обмежували до цього дослідники. Павло Мовчан знаходить паралелі між образом Менглі й дівчини, кохання Данте до якої не зменшує навіть її смерть: «поет знаходить шляхи до досконалого синтезу, до образу коханої Менглі, де схрещене земне і небесне, як у дантівській Беатріче» [87, с. 28].

«Вічною» темою світової лірики, яка завжди хвилювала читачів, привертала до себе увагу, була тема кохання. Чимало рядків присвячено їй також у творчості Магтимгули Пираги. Твори, в яких домінують мотиви розділеного і нерозділеного кохання, прагнення до возз'єднання закоханих, найдрібніші відтінки їх страждань і переживань, є багатозначними, що призводить до множинної інтерпретації. Така множинність є теж однією з ознак мистецького таланту. Основним «аргументом», який спонукає до неоднозначного прочитання нібито конкретних любовних історій, перипетій, із традиційною для віршів про кохання символікою, стає тісний зв'язок світогляду і творчості Магтимгули з суфізмом. Про це пише П. Мовчан на початку 1980-х, коли решта дослідників намагалися обходити боком релігійний дискурс творчості Магтимгули.

Про суфійську основу світогляду Пираги йшлося вже у працях російських дореволюційних дослідників В. Бартольда й О. Самойловича. Попри те в радянські часи чомусь уважалося, що пов'язана з суфізмом, релігією загалом література мусила сприйматися як обмежена, «реакційна», низьковартісна, з дуже вузьким колом можливих інтерпретацій. На цьому тлі досить влучною, вдалою у відтворенні суфійської символіки Пираги є передмова Павла Мовчана до його перекладів поезії туркменського класика [14]. Існують різні версії походження слів «суфізм», «суфій» тощо. Найпоширеніше пояснення: «Слово “суф” означає “груба вовна”, а суфій – це той, хто носить власняницю і дотримується аскези. Теорія суфізму формувалася у колах віруючих, що “тікали від світу”. Тут доречно згадати погляди і спосіб життя великого українського філософа Григорія Сковороди» [14, с. 14].

Детально розробив учення про аскетично-праведне життя, лише з заробленого власними руками, Бахауддін Накшбенді (1318–1389) (накшбенд – чеканщик, отже, той заробляв собі на прожиття чеканним ремеслом), котрий народився, жив і помер біля Бухари. Суфій майже не надавав ваги точному виконанню обрядів і відкидав показну набожність, містичні показні практики, натомість культивував простоту і медитування, сформулювавши 11 його правил. «Накшбенді стає для Махтумкулі зразком, духовним орієнтиром, адже саме він стверджував, що найважливішим завданням людини є слугування своєму ближньому: людина повинна жити так, немов вона весь час на самоті з усім світом» [14, с. 18]. Усе це, як бачимо, дуже сильно корелює з особливостями сповідання ісламу туркменами, було близьким від народження для Магтимгули. Вчення Бахауддіна Накшбенді, якщо врахувати місце його проживання, було дуже популярним у Бухарському медресе, тому мало значний вплив на поета.

Для непосвячених за відтворенням конкретних історій кохання, вживання вина, явищ, предметів важко було відчитати суфійські смисли. Для посвячених, натомість, лише одне згадування у тексті ока, губ, кучерів, обличчя, пушка, родимки, вина, свічі, красеня/красуні, нетрів, ідола, пояса, християнина та багато інших образів було маркером, що за конкретно-чуттєвим планом треба шукати містично-релігійне відчитання. Символіка була чітко розробленою, хоча з першого погляду відповідні смисли непосвяченому читачеві навіть у голову не могли прийти. Ключовими ж серед них були мотиви кохання й пов'язані з ним образи. «У символіці суфійства “кохана”, “брат”, “любий”, “розквітлий сад”, “бенкетування” – це все містичні поривання душі до Всевишнього, “побачення” ж – злиття з ним» [14, с. 16–17].

Маючи довгу історію силабічного віршування, українська поезія могла би перекладати з туркменської якраз силабічними розмірами. Але активне українське перекладацтво формувалося з другої половини ХІХ ст., коли вже утвердилася силаботоніка. До цього додався тиск російськомовної силабо-тонічної традиції перекладу віршів (не верлібрів). Такий підхід утвердився і щодо перекладів творів Магтумгули, насамперед гошуків (гошги). Чіткий силабо-тонічний ритм, проте, руйнував плавність, наспівність віршів Пираги.

Для силабічних 7-8-складників російські й українські перекладачі як найбільш адекватні використовували в перекладах хорей і ямб, найчастіше – 4-стопні. Але дуже важливим було для наближення до ритму оригіналу максимально зменшувати кількість наголосів у версах, що колись непогано вдавалося, колись – гірше. Так, у перекладі «Батьківщину хай шукає» Павло Мовчан прагне на вісім складів 4-стопного хорей використовувати 2–3 наголоси, за рахунок чого зростає кількість пірихіїв і частково нівелюється чіткість силабо-тоніки, наближуючи її до силабіки.

Для 11- і 13-складників значно ближчі за ритмічним малюнком трискладові стопи. До 80% віршів Магтумгули становили ті, які написані якраз 11-складниками. І тут варто зазначити, що, керуючись правилом альтернанса, більш звичним для силаботоніки, російські й українські перекладачі не зовсім виправдано всі 11-складові віршові рядки Пираги часто передають як чергування 11-ти і 12-13-складових версів у одному творі. Не зовсім доречним видається також використання при перекладі 11-складників 5- чи 6-стопного ямбу.

Зате більш виправданими здаються трискладові стопи у перекладах версів Магтумгули, які складаються з одинадцяти і більше складів. Як наслідок, темпоритм сповільнюється, стає ближчим до силабіки, у 4-стопних дактилях (11 складів, тобто остання стопа усічена) здійсненого П. Мовчаном перекладу «Саме в цю пору», 4-стопних амфібрахіях (із чергуванням 11 і 13 складів у версах) перекладу «Човдур-хан», 4-стопних амфібрахіях (11 і 13 складів у рядках) «Долі Туркменії», 5-стопних амфібрахіях перекладу «Настав час». В останньому випадку наближення ритму до силабіки досягається і за рахунок появи лейм, тобто пауз на місці одного з наголошених складів (парадоксально, але дослідники з'яву лейм називають першим кроком до тоніки), котрі руйнують стрункість силабо-тоніки: «Люд перевівся, // гинуть надії прекрасні...» [11, с. 112] (напівжирним друком виокремлені наголошені голосні,



курсивом – ненаголошені). На місці такого своєрідного зламу виникає цезура, дуже важлива для силабічного вірша.

Саме цезура також стає важливим чинником збереження ритму силабічного оригіналу, вона була невідємним атрибутом віршів Магтимгули. Часто класик туркменської поезії не обмежувався однією цезурою у версі, збільшуючи їх до двох, а то й трьох на рядок. Яскраво вираженою цезура стає в перекладі П. Мовчана «Залишилась одна зола», коли після паузи починається новий відлік ямбічних стоп. Отримуємо до цезури 4 ямбічні стопи, які закінчуються ненаголошеним складом, із двома ямбічними стопами після цезури (9 складів+4склади). Частково «зламаний» ямбічний ритм через заміну в 4-й стопі ямба на амфібрахій також наближує вірш до силабіки. Звернімо увагу й на внутрішні рими, тобто всередині рядка, перед цезурою.

*Спалахнула любов спалила// мене дотла.*

*Розвіявся дим, і залишилась// одна зола*[11, с. 140].

У зв'язку з цим виникає питання: а чи не варто спробувати вітчизняним перекладачам повернутися «до джерел» й інтерпретувати іншомовні силабічні вірші, в тому числі й поезію Магтимгули, теж українською силабікою?

Особливою рисою ритміки творів класика туркменської літератури, яку майже не враховують перекладачі, було те, що Магтимгули Пираги писав не просто тексти, а тексти пісень, тобто надзвичайно важливу роль відіграють мелодії кожної з пісень. Ці мелодії збережені до сьогодні, їх аудіозаписи є доступними. Суцільне незнання туркменської мови серед більшості перекладачів аж ніяк не є перепорою для слухання мелодій, із якими так чи інакше повинна корелювати ритміка перекладів європейськими мовами, зокрема й українською.

Важливу роль при відтворенні ритму, звукопису оригіналу відіграє збереження особливостей рими і римування у строфах. А. Бекмурадов зазначає, що звична для європейської поезії класифікація рим на чоловічі (окситонні), жіночі (парокситонні) й дактилічні малопродуктивна для аналізу туркменських віршів, зокрема і віршів Магтимгули [4, с. 43]. Без знання туркменської мови складно сказати що-небудь визначене, наскільки точно перекладачі відтворюють специфіку рим Пираги. Важливе інше: Магтимгули через інверсії й подібні засоби був націлений на оригінальні, незатерті (наприклад, не-дієслівні) рими. У цілому російське й українське віршування ХІХ-ХХ століть також дуже скептично ставилося до римування слів однієї частини мови, особливо дієслів, націлювало на оригінальність і неповторність, що більшою чи меншою мірою виявлялося і в перекладах українською й російською мовами віршів Магтимгули.

Пираги перейняв моноримування з перської лірики, але прищепив його на питому туркменські жанри фольклорного походження. Йдеться насамперед про пісні, які мали назву гошук, або ще їх називають гошги. Чотирирядкові строфи гошуків поет базує на поєднанні кількох монорим. Парадокс, бо якщо декілька рим, то вже ніби не може йтися про монорими, але це саме так. У гошуках Магтимгули дотримується такого римування: abab cccb dddb eeeb і т.д.

*Той душу втратить, хто побачить*

*Мене в зажурі та біді.*

І кров закапає гаряча  
 З сухого дерева тоді.  
 Карун скарби свої розвіє,  
 А сонце миттю почорніє.  
 О як, скажи, в твоїй надії  
 Сховатись, як дощу в воді?  
 Якби в твоїм кутку сховатись,  
 Набутком стали б мої втрати,  
 Зробився б я тоді багатим,  
 Якому не страшний крадій [11, с. 98] і далі по тексту.

Складнішим виглядає синтез монорим в одному творі в мухаммасах (5-рядкові строфи) і муссасах (6-рядкові строфи). У віршах, написаних такими строфами, в першій строфі між собою римується усі рядки, у всіх наступних – чотири чи, відповідно, п'ять поєднуються між собою іншими римами, а останній верс римується з версами першої строфи. Знову ж таки можна констатувати, що російські перекладачі у більшості випадків чітко дотримуються класичного римування. Часто це вдається і Павлу Мовчану, наприклад, у поезіях «Залишилась одна зола» чи «З осені тебе я жду»: ааааа вввва сссса і т.п.

Ти не судилася мені, хоч з падолисту тебе жду.  
 Сказала: ось зима мине, та й по весні тебе знайду...  
 Серед розброшених квіток ти – найгарніша у саду.  
 Я розгубивсь, закам'янів – не підступлюсь, не підійду...  
 Та зникла ти з-перед очей – йду за тобою по сліду.  
 Любове! Голос свій подай, пошли заблудлому луну.  
 Твій образ сіллю став в очах, в криничну канув глибину.  
 Невинний я горю щодня, приймаю муку катівну.  
 О Боже, вирівняй шляхи – іду шукати вдалину.  
 Аби від неї відвести усі напасті та біду [11, с. 162].

Зберігається рима також у перекладі поезії «Човдур-хан» перед редифом.

«О. Поцелуєвський і Павло Мовчан, який переклав українською мовою цілий ряд віршів поета, відзначивши дуже активне розпрацювання редифу в гошуках Махтумкулі, підкреслили, що він виступає у нього як засіб, що посилює мелодику вірша» [4, с. 29–30]. «Форма його (Магтимгулі. – М.В.) віршів досконала, музичність їх зумовлена широким використанням повторів, зокрема майстерним володінням редифу, відтворити який у перекладах майже неможливо, тому що за давнім правилом поезики редиф повинен природно виникати зі всього рядка, а не бути штучно прищепленим. Редиф употужнює мелодію вірша. Це вимагає високої майстерності, тим паче, що досить часто рима складається з омонімів, слів, які мали не менше трьох відмінних значень. Поет наповнив старі класичні форми глибоким змістом» [14, с. 19–20]. І дійсно, в перекладах Мовчана редиф має важливе семантичне і мелодичне значення.

О брати мої сердечні, квітку влітку полюбив я,  
 Та святу мету на світі більше квітів полюбив я,  
 Солов'єм в саду літаю, шелест листя полюбив я.

Гори – житло моє, вежі та безмежжя полюбив я.

Юнку, скупану у росах, довгокошу полюбив я [11, с. 117].

Присутність редифу в текстах Пираги, їх співзвучність у закінченнях версів аж ніяк не означали, що в цих версах рима відсутня. Вона зберігалася поетом перед редифом, ще посилюючи ритмічність віршів і довершеність звукопису.

Близьким до силабічного оригіналу видається 4-стопний амфібрахій, до якого вдається Павло Мовчан в «Долі Туркменії»:

Звелися/ до неба/ високі/ шпилі.

Догідно й дозвільно на рідній землі.

У пташок пилок золотий на крилі.

Ідуть каравани пісками Туркменії [11, с. 43].

П. Мовчан акцентує, що для нього важливіше було відтворити безмірні багатства змісту віршів-пісень Магтимгули: «Життя і значення літературного твору для Махтумкулі – не у формі, як вважала більшість поетів Сходу, а в глибині його змісту» [14, с. 20]. Думка небезсумнівна, як і твердження «більшості поетів Сходу», бо здається, що для Магтимгули форма була не менше важлива, як і зміст, а зміст – не менш важливий за форму. І геніальність його якраз і полягає в тому, що дорогоцінні для туркменів, тюрків і всього людства думки, почуття, емоції, враження, відчуття знайшли вираз у досконалій і неповторній, оригінальній формі.

До цього можна додати, що основний здобуток перекладів Мовчана – це максимально точне відтворення змісту оригіналу. У цьому переконує порівняння вміло заверсифікованих рядків із підрядниками, при чому йдеться про відтворення не тільки номінативного тексту, але і підтексту, символічного наповнення віршів Магтимгули, індивідуально-неповторної образності туркменського поета. У перекладах чимало реалій туркменського буття, топонімів, сучасних і давніх, понять збережено мовою оригіналу, що допомагає занурювати читача в середовище поетового світу, світу туркменського буття, відтворювати екзотизм Іншого, який завжди приваблює реципієнта. Переважно екзотизми вводяться в текст настільки органічно, що їх значення стає зрозумілим із контексту, якщо ж потрібне уточнення, повне значення туркменськомовної лексики – до послуг читача Примітки, в яких дається ґрунтовне пояснення іншомовних слів. Особливість і багатство Мовчанових перекладів Магтимгули полягає у тому, що активне залучення екзотизмів синтезується з умілим підбором вишуканих, добірних слів, виразів для відтворення оригіналу українською мовою. Для прикладу достатньо навести першу строфу «Долі Туркменії»:

Від Бахри-Хазара до річки Джейхун

Провіяно простір вітрами Туркменії.

Зінице моя, шовковинко струн!

О земле, омиа дощами Туркменії [11, с. 43],

в якій давні туркменські назви Каспійського моря й Амудар'ї поєднуються з такими «запашними» українськими словами, як «зінице», «шовковинко». І ця строфа не є винятком, а лише ілюстрації загальної особливості перекладів Мовчана. Можна говорити, що вимога вмілого поєднання екзотизмів із добірною національною мовою є необхідною вимогою до всіх перекладів, свідченням їх довершеності. Проблема

полягає в тому, що таку ніби просту й само собою зрозумілу вимогу вдається реалізувати незначній кількості перекладачів, котрі знають, що їм треба зробити, але не завжди усвідомлюють як. Збірка перекладів Магтимгули Пираги, здійснених Павлом Мовчаном витримала кілька перевидань, котрі з успіхом були представлені широкій українській і туркменській громадськості, насамперед це стосується двох останніх, 2013-го і 2014-го, років.

Унікальність Павла Мовчана-перекладача в тому, що він не обмежувався поетичними текстами. Зрозуміло, що інколи для підробітку поети перекладали невеликі епічні твори. Очевидно, з цієї серії був Мовчанів переклад одного тексту з антології «Сонячний край: оповідання молодих узбецьких письменників» [17]. Для перекладу ж великих за обсягом творів найчастіше залучали професійних ретрансляторів чи прозаїків. Але тісні, дружні зв'язки з класиками башкирської літератури Ахіяром Хакімовим і Мустаєм Карімом стали причиною того, що саме Павло Мовчан доніс до українського читача окремі книги їх повістей. Книга повістей А. Хакімова «Байга» [20] перекладалася у співавторстві з Романом Вишневським, ми ж зосередимося на перекладах повістей М. Каріма. А також на передмові до цих повістей, яка є окремим ґрунтовним дослідженням творчості класика башкирської та тюркських літератур загалом.

Прозові твори Мустая Каріма – останні окремі книги башкирської літератури, видані в Україні дотепер. Спочатку це був окремих друк повісті «Довге-довге дитинство» в перекладі Павла Мовчана у 1985 році [5]. Та сама повість потрапила до книги «Помилування» з серії «Єднання» [7]. Крім «Довгого-довгого дитинства» у книзі були однойменна повість «Помилування», а також повість «Сільські адвокати». Як і в книзі 1985 року, перекладачем усіх повістей був П. Мовчан.

Він же був і автором передмови «Життєві кільця та серцевина» [13]. Мовчан розпочинає її з констатації того, що Дитинство є надзвичайно важливою порою життя людини, коли вона формується, коли визначається її характер на всі подальші роки. Особливо важливим воно є для митця, до нього можна повертатися безконечно, час тоді тягнеться дуже повільно. Тому Мустай Карім і назвав свою повість «Довге-довге дитинство».

Нарація цієї повісті, як і двох інших, відзначається двома спільними рисами. По-перше, оповідь ведеться від першої особи, від по-філософськи налаштованого «я» старшого віку, яке повертається подумки до минулого, переповідає його очима «давніми» і сучасними, аналізує, узагальнює, дивується, розгадує таємниці людського буття і так до кінця й не може розгадати. Друга особливість впливає з першої: основні події відбуваються в далекому «минулому», до якого ретроспективно звертається наратор, періодично дія з «минулого» перестрибує в «сучасність», щоби знову надовго зануритися в «минуле».

Цю наративну специфіку «Довгого-довгого дитинства» й відзначає Павло Мовчан: «І повість Мустая Каріма, яку було поціновано найвищою в державі Ленінською премією, навіть композиційно позбавлена тієї лінійності, до якої нас привчила традиційна проза про дитинство. Тут ніби відсутня відмінність поміж минулим, теперішнім та майбутнім. Тут час змінив свій напрямок: він рухається від

майбутнього до минулого. Це і є течією духу, супротивною біострумові: від смерті до життя...» [13, с. 5]. Відповідно, логічного сюжетного ланцюга в повістях «Довге-довге дитинство» і «Сільські адвокати», на відміну від «Помилування», немає: вони складаються з окремих, розрізнених історій, кожна з яких поокремо має, найчастіше, умотивований хід подій від експозиції до розв'язки. Згадка про Ленінську премію аж ніяк не означає, що «Довге-довге дитинство» пройняте відповідним ідеологічним пафосом. Навпаки, можна дивуватися, чому такий «безідейний» твір, у якому оспівується окрема Людина, від Старшої й до Молодшої Матері (улюблені персонажі Д. Павличка) до всіх без винятку дітей – однокашників наратора, утверджуються гуманістичні ідеали, був удостоєний найвищої літературної премії радянської доби.

Такими ж за ідейно-змістовим наповненням є і дві інші повісті, що увійшли до українського видання. Однак П. Мовчан серед них виокремлює повість «Помилування», пояснюючи назву передмови: дві інші повісті, драми і поетичні збірки Каріма творять «кільця» стовбура його творчості, натомість «Помилування» є серцевиною цього стовбура. В часи «перебудови» ця повість користувалася великою популярністю в читачів, бурхливо, в гострих протистояннях, обговорювалася, хоча тодішній офіціоз не дуже її толерував.

Двадцятирічний Любомир Зух, українець із напівпольськими іменем і прізвищем, умілий водій танка, який ще ні разу не був у бою, закохується в сімнадцятирічну сироту іспанського походження Марію Терезу. В таких надзвичайних умовах кохання розвивається швидко, сила його безмірна. В ніч перед відправкою на лінію фронту Любомир приїжджає до коханої, встигаючи на ранок повернутися в частину. Зовсім випадково про це стає відомо начальству (дід поскаржився, хоча потім безутішно шкодував про це, що танк випадково зачепив стіну хліва, яка придавила козу, єдину годувальницю сім'ї), котре розцінює такий вчинок як дезертирство. Маховик каральної й бездушної системи розкручується, юнака на пострах усім іншим трибунал швидко засуджує до розстрілу, так само швидко вирок виконують. Згодом приходиться помилування, але вже запізніле.

Письменник до дрібниць випишує кожну деталь останніх годин і хвилин життя Зука, котрий так і не може повірити до кінця, що за таку дрібницю його раптом можуть стратити, але це стається. У «Помилуванні» відчувається велика відстань, ледь не прірва, між солдатами і «начальством», безликим, безіменним, яке перебуває десь далеко і приймає механічні, незрозумілі й бездушні рішення. Зрештою, таким само далеким воно постає і в «Сільських адвокатах», якась далека «влада» зовсім не переймається раціональністю своїх розпоряджень, тим більше – щоби ці рішення були корисними чи хоча б нешкідливими для пересічних громадян, кожен із яких насправді – окремий всесвіт. От і змушені лідери громади – «сільські адвокати» – все життя боротися, сміливістю чи хитрощами, поодиночці чи за підтримки односельців, проти безглузких, антилюдських розпоряджень цієї влади.

Прикро, але це було останнє книжкове видання творів Мустая Каріма і башкирських письменників в Україні. Можна хіба ще раз згадати підбірку поезій Каріма в п'ятому томі «Творів» Д. Павличка. Можливо, що все найцікавіше вже було перекладено «до нас», хоча така думка дуже сумнівна. Зрештою, прикро також і те, що

ми не знаємо не тільки усіх здобутків класичної башкирської літератури, літератури ХХ століття, але і того, чи є щось цікаве і вагоме в сучасній літературі Башкортостану. Зрештою, як і в багатьох інших тюркських літературах.

### Висновки

Що вирізняє віршовані та прозові переклади Павла Мовчана? У 1980-ті роки чимало калькованих із російської мови слів, словосполучень, фраз, фразеологізмів тощо вважалися цілком прийнятними для української мови, більше того – ледь не обов'язковими. На цьому тлі Мовчанові переклади вирізняються тим, що вони і зараз, коли вже відбулися суттєві зміни в оцінці того, що ж уважати притаманним саме для української мови, не просяться для редагування, якихось виправлень чи уточнень. Немає (мабуть, і не могло бути через пильне око радянської цензури) яскраво українських відповідників у дусі Миколи Лукаша у прозових перекладах П. Мовчана, але це справжня українська національна мова не лише кінця ХХ ст., а й у розумінні науковців століття ХХІ-го.

Кожен твір тюркських літератур, як і будь-яких інших, перекладений українською мовою, є дуже важливим внеском для вітчизняної перекладацької справи. Чимало таких внесків зробив Павло Мовчан. Та їх вагомість зростає через те, що український поет попередньо ґрунтовно досліджував твір-оригінал, творчість його автора, особливості ідіостилю, специфіку національної мови й літератури. А головне – власну неповторність висловлював через підбір співзвучних творів, при перекладі яких прагнув якомога повніше відтворити зміст і форму оригіналу. Тому кожен перекладений українською мовою текст із тюркських літератур став ліричною (й епічною) перлиною, що дуже важливо: адже з різних об'єктивних і суб'єктивних причин тюркські літератури не так часто привертають увагу перекладачів і дослідників. Попри те, що ці літератури зробили значний внесок у світову культурну скарбницю, і цей внесок найчастіше залишається недоступним і невідомим для українського читача.

А найціннішим результатом перекладів із тюркських літератур, безперечно, є збірка поезій Магтимгули Пираги, яка переконує: туркменський поет – таки геній світової літератури, про якого майже нічого не знає західний світ, зовсім мало – українці. Але тепер українські читачі мають змогу ґрунтовніше познайомитися з його творами і краще їх зрозуміти за допомогою високофахової передмови, яка поєднує глибоку науковість із доступним популяризаторським характером. Так само неocenними є переклади повістей Мустая Каріма і передмова до них, які вводять у широкий читацький «обіг» творчість цього оригінального прозаїка-гуманіста, відтворюють усю неповторність його художнього світу.

### Література

1. Антологія азербайджанської поезії. Київ : Етнос, 2006. Том перший: ХІІ – початок ХХ століття / Упорядник Микола Мірошніченко. 296 с.
2. Антологія азербайджанської поезії. Київ : Етнос, 2006. Том другий: ХХ – початок ХХІ століття / Упорядник Микола Мірошніченко. 392 с.

3. Бакинські вогні: молода поезія Азербайджану / Укл. Вагіф Аліяр-огли Ібрагімов. Київ : Молодь, 1978. 272 с. (Молода поезія країни)
4. Бекмурадов А. Поетическое мастерство Махтумкули Фраги : автореф. ... докт. філол. наук; спец. 10.01.03 – література народів ССРСР (туркменська література) / Бекмурадов Ахмет. Ашхабад : Ін-т языка и л-ры им. Махтумкули АН Туркменской ССРСР, 1990. 52 с.
5. Карім М. Довге-довге дитинство : повість / З башкирської; Переклав Павло Мовчан / Мустай Карім. Київ : Дніпро, 1985. 294 с.
6. Карім М. Мій кінь : поезії / Упор. та передм. Віталія Коротича. Київ : Радянський письменник, 1981. 143 с. (Бібліотека «Братерство»)
7. Карім М. Помилування : повісті / З башкирської; Переклав Павло Мовчан / Мустай Карім. Київ : Дніпро, 1989. 463 с. (Єднання)
8. Кунанбаєв А. Поезії / З казахської. Київ : Дніпро, 1974. 183 с. (Перлини світової лірики)
9. Махтумкулі. Поезії / Пер. з туркм. та передм. П. Мовчана. Київ : Дніпро, 1983. – 208 с.
10. Махтумкулі. Поезії / Пер. з туркм. та передм. П. Мовчана. Київ : ВЦ «Просвіта», 2013. 208 с.
11. Махтумкулі. Поезії / Пер. з туркменської та передм. Павла Мовчана : вид. третє. Київ : ВЦ «Просвіта», 2014. 208 с.
12. Мій Азербайджан: азербайджанська радянська поезія / Упор. А.С. Абілов та В.І. Ціпка. Київ : Радянський письменник, 1979. 270 с.
13. Мовчан П. Життєві кільця та серцевина / Павло Мовчан // Карім М. Помилування : повісті. Київ : Дніпро, 1989. С. 5–10.
14. Мовчан П. Співучі лінії пісків / Павло Мовчан // Махтумкулі. Поезії / Переклад з туркм. та передм. П. Мовчана. Київ : ВЦ «Просвіта», 2013. С. 5–30.
15. Рустам С. Поезії / Сулейман Рустам / Перекл. з азерб.; упоряд. А. Абілова; передм. В. Ціпка. Київ : Дніпро, 1982. 143 с. (Скарбниця братніх літератур)
16. Сайяр. Дні мої : поезії / Переклад з узбецької. Київ : Молодь, 1980. 88 с.
17. Сонячний край: оповідання молодих узбецьких письменників / Переклад з узбецької. Київ : Молодь, 1981. 208 с.
18. Струни домбри: молода поезія Казахстану. Київ : Молодь, 1976. 167 с.
19. Тукай Г. Поезії / Переклад з татарської; упоряд. і передм. О. Шокала. Київ : Радянський письменник, 1986. 175 с.
20. Хакімов А. Байга : повісті / Переклад з російської П.М. Мовчана, Р.Г. Вишневського / Ахіяр Хакімов. Київ : Молодь, 1985. 256 с.
21. Цвіт мигдалю : молода поезія Узбекистану. Київ : Молодь, 1975. 184 с. (Молода поезія країни)

**THE PROBLEMS ENCOUNTERED AND SOLUTION SUGGESTIONS OF  
TEACHERS OF RELIGIOUS CULTURE AND ETHICAL KNOWLEDGE IN THE  
CORONAVIRUS (COVID-19) OUTBREAK**

**Assoc. Prof. Dr. Necdet KONAN**

Inonu University, Faculty of Education, Department of Educational Sciences, Malatya / TURKEY,  
ORCID ID: 0000-0001-6444-9745

**Songül KOÇER**

Teachers of Religious Culture and Ethical Knowledge, Inonu University Postgraduate Student of the  
Institute of Educational Sciences, Department of Educational Sciences, Department of Educational  
Management Malatya/ TURKEY

**Abstract**

The main purpose of this research is to identify the problems faced by teachers of Religious Culture and Ethical Knowledge and their solution suggestions in the Coronavirus (Covid19) epidemic. For this purpose, a qualitative research has been carried out. The study group of the research consists of 38 teachers of Religious Culture and Ethical Knowledge working in the schools in Battalgazi and Yeşilyurt, the central districts of Malatya province, in the 2020-2021 academic year. The data were collected using a semi-structured interview form prepared by the researchers. The obtained data were analyzed by content analysis. In the study, it was determined that teachers experienced some problems during the coronavirus epidemic process. The problems was determined in the process of transition to online education as "insufficiency of technological materials and facilities, internet infrastructure and connection problems, low participation of students in live lessons, not reaching students and not being in the expected way and quality" while these problems became clear in face-to- face education such as "non-compliance with the rule of hygiene, cleanliness, mask and distance, risk of coronavirus transmission, lack of organization, crowding of classrooms". Regarding the solution of the problems, suggestions were presented asa stricter inspection and enforcement requirement due to non-compliance with the rules, attention to cleaning, hygiene, masks and distance, dilution of classes, social awareness studies and guidance to students, provision of technological materials and infrastructure, closure of schools and continuing distance education, programming courses by dilution.

**Keywords:** Coronavirus, Covid-19, Teachers of Religious Culture and Ethical Knowledge, Distance education



**DÜŞÜNCE DENEYLERİ ÜZERİNE TÜRK ULUSAL ALANYAZINDA YER ALAN  
AKADEMİK ÇALIŞMALAR****ACADEMIC STUDIES ON THOUGHT EXPERIMENTS IN THE TURKISH NATIONAL  
LITERATURE****Fatma Kübra UYAR**

Amasya Üniversitesi, Fen Bilimleri Enstitüsü, Fen Bilgisi ABD

ORCID: <https://orcid.org/0000-0003-1811-1641>**Prof. Dr. Orhan KARAMUSTAFAOĞLU**

Amasya Üniversitesi, Eğitim Fakültesi

ORCID: <https://orcid.org/0000-0002-2542-0998>**Özet**

Her bireyin bir konu ya da kavramı anlama ve anlamlandırması birbirinden farklı olabilir. Ancak, düşünmek her bireyin ortak sahip olduğu bir yetenektir. Düşünen bireyler düşündüğü konu hakkında yorum yapabilmektedir. Akıl laboratuvarında gerçekleşir şeklinde bilinen ‘düşünce deneyleri’ ise Türkiye’de eğitim alanında ortaya çıkan yeni eğilimlerden biridir. Bu çalışma, ulusal alan yazında geçmişten günümüze düşünce deneyleri üzerine fen bilimleri eğitiminde yapılan tez ve makale çalışmalarını ortaya koyup incelemek amacıyla gerçekleştirilmiştir. Çalışmada doküman analizi yöntemi kullanılmıştır. Araştırma kapsamında belirlenen sekiz anahtar kelime yardımıyla Yükseköğretim Akademik Arama kullanılarak düşünce deneyleri üzerine tez ve makalelere ulaşılmıştır. Bu çalışmalardan fen bilimleri eğitimi üzerine olan altı lisansüstü tez ve sekiz makale çalışması tespit edilerek içerik analizi ile incelemesi gerçekleştirilmiştir. Bulgulardan, tez çalışmalarında çoğunlukla Türkçe, makale çalışmalarında ise İngilizce dilinin tercih edildiği saptanmıştır. Lisans üstü tez ve makale çalışmalarının çoğunlukla fizik ve kimya konuları baz alınarak yapıldığı, biyoloji konu alanında ise düşünce deneyleriyle ilgili herhangi bir çalışmanın yapılmadığı tespit edilmiştir. İncelenen çalışmaların çalışma grubu olarak yarıya yakınının üniversite öğrencilerine yer verdiği, buna karşın öğretmenlere yönelik çalışma yapılmadığı anlaşılmıştır. İncelemeye konu olan akademik çalışmaların araştırma yöntemlerine bakıldığında tez çalışmalarının çoğunlukla, makale çalışmalarının ise tamamının nitel araştırma yaklaşımları kapsamındaki yöntemlerle gerçekleştirildiği sonucuna varılmıştır. Araştırma sonunda düşünce deneylerinin fen eğitimindeki önemi vurgulanarak ilgililere gerekli öneriler sunulmuştur.

**Anahtar Kelimeler:** Düşünce Deneyleri, Fen Bilimleri Eğitimi, Makale, Tez**Abstract**

Everyone can understand and make sense of a topic or concept differently. However, thinking is a talent that everyone has in common. Thinking individuals can comment on the subject they think. Thought experiments, known as taking place in the mind laboratory, is one of the new trends in the field of education in our country. This study was carried out to reveal and examine the thesis and article studies in science education on thought experiments from past to present in the national literature. Document analysis method was used in the study. Theses and articles on thought experiments were reached using the Higher Education Academic Search with the help of eight keywords determined within the scope of this research. Among these studies, six theses and eight articles on science education were identified and analyzed with content analysis. From the findings, it was determined that mostly Turkish language was preferred for thesis studies and English language was preferred for article studies. It has been determined that the theses and articles are mostly based on physics and chemistry subjects, and there is no study on thought experiments in the field of

biology. It was understood that almost half of the studies examined included university students as the study group, however, no studies were conducted on teachers. Considering the research methods of the academic studies examined, it was concluded that the thesis studies were mostly carried out with the qualitative research methods. At the end of the study, the importance of thought experiments in science education was emphasized and necessary suggestions were presented to the relevant people.

**Keywords:** Thought Experiments, Science Education, Article, Thesis

## 1. GİRİŞ

Yaşamış olduğumuz yüzyıl teknoloji sayesinde hızla gelişmekte ve yenilenmektedir. Günümüzde hızlı gelişim ve yenilenme içerisinde geriye gitmeden sabit kalabilmek bile bir hayli güçtür. Her yönde ilerlemek için özellikle etkili bir eğitim süzgecinden geçmek yok sayılamayacak gerçektir. Bu doğrultuda formel eğitim-öğretim faaliyetlerini yürüten öğretmenlere büyük bir sorumluluk düşmektedir.

Öğretme-öğrenme sürecinde öğretmen; teşvik edici, yönlendirici rollerini üstlenirken öğrenci; bilginin kaynağını araştıran, sorgulayan, açıklayan, tartışan ve ürüne dönüştüren birey rolünü üstlenir (MEB, 2018). Öğrencinin okulda öğrenmiş olduğu bilgiyi günlük hayatta işlevsel hale getirmesi öğrenmenin kalıcı olması açısından önemlidir. 2018 Fen Bilimleri Öğretim Programının özel amaçlarından olan, günlük yaşam sorunlarına ilişkin sorumluluk alır ve bu sorunları çözmeye fen bilimlerine ilişkin bilgi, bilimsel süreç becerileri ve diğer yaşam becerilerini kullanmasını sağlar ve doğada/yakın çevresinde meydana gelen olaylara ilişkin ilgi ve merak uyandırmak, tutum geliştirmek, fen bilimleri öğretmenlerinin sorumluluğundadır. Bilindiği gibi, fen bilimleri dersi soyut çok fazla kavram içermektedir. Öğretmenler soyut kavramları somutlaştırmak fen bilimleri dersinde laboratuvar uygulamalarına genellikle başvururlar. Ancak, ülkemizde yeterli laboratuvar olanaklarına sahip olan okul sayısı yeterli değildir. Her bireyin bir konu ya da kavramı anlama ve anlamlandırması birbirinden farklı olabilir. Düşünmek her bireyin ortak sahip olduğu bir yetenektir. Bu bağlamda Düşünen her birey düşündüğü konu hakkında yorum yapabilmektedir.

Bu çalışma, ulusal alan yazında geçmişten günümüze düşünce deneyleri üzerine fen bilimleri eğitiminde yapılan tez ve makale çalışmalarını ortaya koyup incelemek amacıyla gerçekleştirilmiştir.

## 2. YÖNTEM

Bu çalışmada düşünce deneylerini temel alan makale ve tezlerden oluşan 14 çalışma belirli prosedürler ışığında incelenmiştir. Elde edilen verileri açıklayabilmek için gerekli olan kavram ve ilişkilere ulaşmak amacıyla doküman analizi yöntemi kapsamında içerik analizi kullanılmıştır. İçerik analizinde belirli bir konu üzerinde yapılan çalışmalar ele alınarak bu çalışmaların sonuçları sistematik bir biçimde değerlendirilir. Bu çalışmada içerik analizi; verileri sınıflandırarak kavramsal sonuçlara varmak amacıyla tercih edilmiştir. Bu Araştırma kapsamında sekiz anahtar kelime belirlenmiştir. Bunlar; düşünce deneyi, “düşünce deneyi”, düşünce deneyleri, “düşünce deneyleri”, thought experiment, “thought experiment”, thought experiments ve “thought ezperiments” dir. Sekiz anahtar kelime ile 3 Mart 2020 tarihinde Yüksek Öğretim Akademik Arama kullanılarak konu ile ilgili tez ve makalelere ulaşılmıştır. Arama sonucunda altı yüksek lisans tezi, iki doktora tezi ve on makale bulunmuştur. Yüksek lisans tezlerinden birine erişim sağlanamamıştır, biri konu alanı dışında, makalelerden biri tezden üretilmiş bir çalışma, biri düşünce deneylerine genel bir bakış olduğundan dolayı çalışmaya dahil edilmemiştir. Çalışma kapsamında iki doktora, dört yüksek lisans tezi ve sekiz makale tespit edilerek içerik analizi ile incelenmesi gerçekleştirilmiştir.

### 3. BULGULAR

Çalışmanın bu kısmında, konu alanıyla ilgili olduğu tespit edilen ikisi doktora altı tez ve sekiz makale çalışmasının öncelikle yıllara göre dağılımı, çalışma türü, çalışma dili, çalışmanın konu alanı, çalışmaların yöntemleri, çalışmaların çalışma grupları ve çalışmaların amaçlarına yönelik bulgularına yer verilmiştir. Daha sonra ise bu çalışmalar içerik analizi ile incelenmesine dayalı olarak araştırma içerikleri ve sonuçlarına ilişkin detaylı bilgileri sunulmuştur.

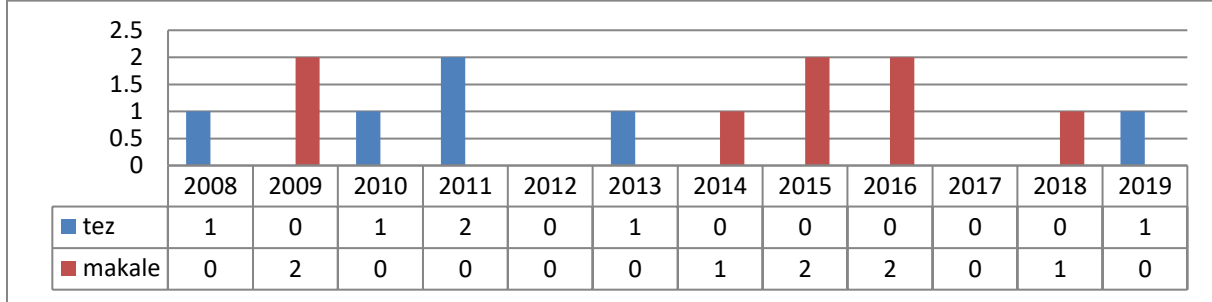

**Tablo 1.** Yıllara Göre Akademik Çalışmaların Dağılımı

Tablo 1’den görüldüğü gibi, 2008’den günümüze her yıl ya bir ya da iki tez veya makale çalışması yapıldığı görülmektedir. Ancak 2012 ve 2017 yıllarında düşünce deneyleri üzerinde herhangi bir bilimsel akademik bir çalışma üretilmemiştir.

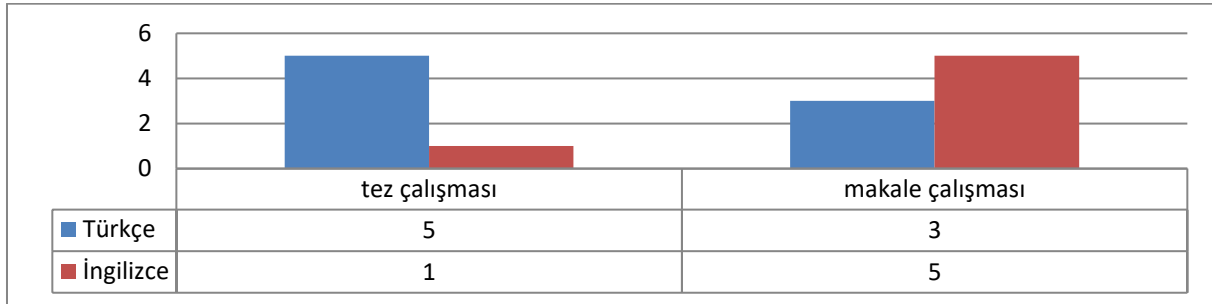

**Tablo 2.** Akademik Çalışmaların Yazım Dili

Tablo 2’ye göre, beş tez ve üç makale çalışmasının Türkçe olduğu, diğer çalışmaların ise İngilizce dilinde yazılmış olduğu görülmektedir.

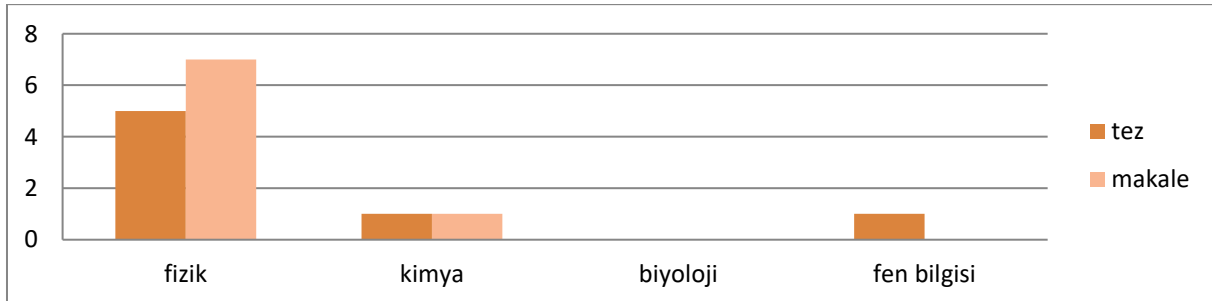

**Tablo 3.** Akademik Çalışmaların Konu Alanı Dağılımı

Tablo 3’e bakıldığında, düşünce deneyleri üzerine gerçekleştirilen tez çalışmalarının beşi fizik, biri kimya ve biri de fen bilgisi eğitimi alanında yapılmıştır. Makale çalışmalarının

ise, yedisi fizik ve biri de kimya alanındadır. Fen bilimlerinin alt alanlarına göre incelenen bu çalışmalarının yaklaşık  $\frac{3}{4}$ 'ünün (%71) fizik alanında yapıldığı anlaşılmıştır.

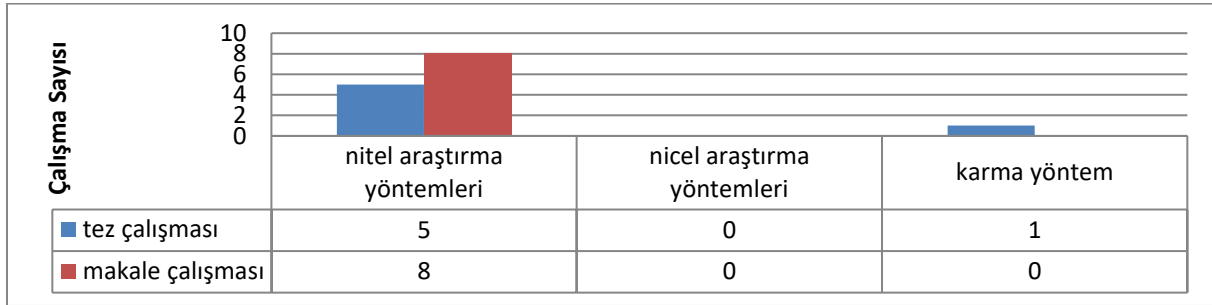

**Tablo 4.** Akademik Çalışmaların Yöntemlerinin Dağılımı

Tablo 4'e göre, incelenen hiçbir akademik çalışma nicel yöntemleri tercih etmemiştir. Tamamlanan tez çalışmalarından biri karma diğerleri ise nitel araştırma yöntemleri ile yürütülmüştür. Düşünce deneyleri üzerine yapılan makale çalışmalarının da tamamı nitel araştırma yöntemleriyle gerçekleştirilmiştir.

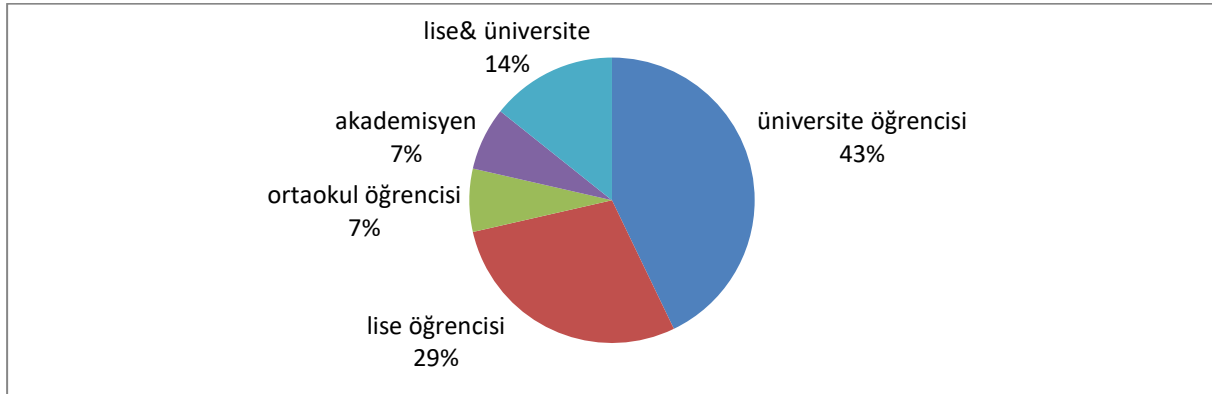

**Tablo 5.** Akademik Çalışmaların Çalışma Grupları

Tablo 5 incelendiğinde, akademik çalışmaların daha çok üniversite öğrencileri üzerinde yapıldığı ( $f=6$ ), en az ise ortaokul öğrencileri ( $f=1$ ) ve akademisyenlerle ( $f=1$ ) gerçekleştirildiği tespit edilmiştir.

Ayrıca, düşünce deneyleri hakkında yapılan bu on dört çalışmanın içerik analizi ile incelenmesi sonucunda çalışmalara ait detaylı bilgileri kronolojik sırada sunulmuştur.

Bademci (2008) yüksek lisans tez çalışmasında hareket yasalarıyla ilgili problemlerin çözümünde kullanılan düşünce deneylerini ortaya çıkarma ve bu konu üzerinde birinci ve beşinci sınıf öğrencileri arasındaki farkları ortaya koyma amacıyla gerçekleştirmiştir. Tez çalışması 22 birinci sınıf ve 28 beşinci sınıf fizik öğretmenliği öğrencisi ile durum çalışması yöntemiyle gerçekleştirilmiştir. Veri toplama kısmı iki aşamadan oluşmaktadır. İlk aşamada altı açık uçlu soruya 60 dakika verilerek öğrencilerden açıklamalı olarak cevapları istenmiştir. İlk aşamanın değerlendirilmesine göre ikinci aşamaya öğrenci seçilerek yönlendirici alt maddeleri ile birlikte dört tane sorudan oluşan test uygulanmıştır. Çalışmanın sonucuna göre birinci sınıf öğrencileri beşinci sınıflara göre soruyu anlamlandırmada daha fazla çaba harcadıkları görülmüştür.

Karakuyu ve Tortop (2009) yaptıkları çalışmada düşünce deneylerinin fizik eğitiminde uygulanabilirliği ve mantıksal düşünme becerileri ve kavramsal anlamaları üzerine etkisini araştırmak amacıyla gerçekleştirmiştir. Çalışma 11. sınıf 20 lise öğrencisi ile çalışma yürütmüştür. Veri toplama aracı olarak Mantıksal Düşünme Becerileri Testi (MDYT) ve

Newton Hareket Kanunları ile İlgili Kavramsal Anlama Testi (NHKKAT) kullanılmış ve bu testler örnekleme öntest-sontest olarak uygulanmıştır. Çalışma 3 haftada tamamlanmıştır. Öğrenciler 4'er kişilik gruplar halinde işbirlikli çalışmayla düşünce deneyleri üzerinde çalışmışlardır. Öğrencilerin uygulama öncesi MDYP puanlarının ortalaması  $X_{ort}=3.22$  iken, düşünce deneyi uygulaması sonrası  $X_{ort}=9.15$ 'e çıkmıştır. NHKKAT uygulama öncesi ortalaması  $X_{ort}=27.00$  iken  $X_{ort}=76.25$ 'e çıkmıştır. Bu bulgulara göre araştırmacılar düşünce deneyi uygulamasının öğrencilerin mantıksal düşünme becerilerini ve kavramsal anlamalarını arttırdığı sonucuna ulaşmıştır.

Özdemir (2009) yaptığı çalışmada zihinsel benzetimlerin problem çözme durumundaki rolü ve doğasını araştırmak amacıyla düşünce deneylerinin çerçevesi içerisine zihinsel simülasyonları kullanma yerleştirilmiştir. Problem çözme oturumları şeklinde 5 fizik bölümü mezunu ile yürütülmüştür. Oturumlarda sesli düşünme ve önceki kapsayıcı sorular kullanılmıştır. Katılımcıların sözlü raporu dolaylı ya da dolaysız bir şekilde sonuca ulaştıklarını onaylar niteliktedir. Katılımcılar bilinçli bir şekilde zihinsel benzetimleri kullanmaktan kaçındığı görülmektedir.

Tüzün (2010) yüksek lisans tezinde düşünce deneyleri ile ilgili literatür taraması yapıp bilimsel tahmin argümanlarıyla öğretim dizini oluşturmak ve düşünce deneyleri yardımıyla gazlar konusunu anlamalarında düşünce deneylerinin önemini ve bilimsel argüman yapılandırma becerilerini araştırmıştır. Çalışma 11. sınıfta öğrenim gören 18 lise öğrencisi ile durum çalışması şeklinde yürütülmüştür. Veri toplama araçları bilimde ve fen eğitiminde düşünce deneyleri ve bilimsel tahmin argümanı hakkında açık uçlu soru formu, yarı yapılandırılmış görüşme, literatürde yer alan bilimsel argümanlarla desteklenmiş düşünce deneyleri alakalı çalışma yaprağı, öğretim dizini (gazlar konulu düşünce deneyleri) ve kamera kaydı kullanılmıştır. Uygulama 18 ders saati sürmüştür. Wolcott'un nitel veri analizi üçüncü türünü kullanmıştır yani araştırmacı betimsel ve sistematik analizine kendi yorumunu da katarak verileri analiz etmiştir. Çalışmanın bulgularına göre öğrencilere gazlar konusunu öğretmek için bilimsel tahmin argümanlarıyla düşünce deneylerinin biçimlendirilmesiyle bir süreç izlendiğinde gazlar konusunu anlama yüzdelerinin yüksek olduğunu göstermiştir.

Dayı (2011) yüksek lisans tez çalışmasında öğrencilerin kaldırma kuvveti ve basınç konuları üzerine tasarladıkları düşünce deneylerini ve bu deneylerin yapılarını araştırmak amacıyla bir durum çalışması yürütmüştür. Çalışma iki aşamadan oluşmaktadır. Uygulamanın birinci aşamasında 9. sınıftan 30 ve 11. sınıfta öğrenim görmekte olan 28 öğrenciyle 4 açık uçlu sorudan oluşan ölçek kullanılarak yapılmıştır. Cevaplar iki farklı hakem ile değerlendirilmiştir. Uygulamanın ikinci aşamasında ilk aşamada yer alan dörder gönüllü 9. ve 11. sınıf öğrencilerine aynı sorulardan oluşan testte ortaya koyacakları düşünce deneylerinde yarı-yapılandırılmış görüşmeler yapılmıştır. Bu görüşmeler kodlanarak analiz edilmiştir. Çalışmanın sonuçlarına göre 9. sınıflar daha çok kavramlar üzerinde yoğunlaşmış birbirlerinden farklı düşünceler sunarken 11. sınıflar kavramları ve karmaşık durumları anlamlandırmaya yönelik yaklaşarak durumu kolayca betimleyip platonik düşünce deneyleri ortaya koymuşlardır. Her iki grupta da yapıcı ve yıkıcı düşünce deneylerine rastlanmıştır. 11. sınıf öğrencilerinin betimlemeleri 9. sınıflara göre daha düzenli ve birbiri ile uyumlu şekildedir.

Dönertaş (2011) kavramsal fizik problemlerini soru çözüm oturumlarında, düşünce deneylerinin doğalarını, kullanım amacını ve temelinde olan muhakeme kaynaklarının ne tür farklılıklar gösterdiğini ortaya koymak amacıyla doktora tezi çalışması yapmıştır. Çalışma fenomenografik araştırma metoduyla 15 katılımcıyla gerçekleştirilmiştir. Problem çözme oturumları birebir gerçekleştirilip bu sırada sesli düşünme ve retrospektif sorgulama stratejileri kullanılmıştır. Çalışmanın analizine göre düşünce deneyleri problem çözümü oturumlarında her katılımcı tarafından kullanılan bir bilişsel yöntemdir. Çalışmada dört çeşit-limit durum, uç örnek durum, basit durum ve benzer durum- düşünce deneyi gözlemlenmiştir. Çalışmanın sonucuna göre düşünce deneyleri öğrenciler tarafından sorgulama süreçleri ve

problem çözüme oturumlarında kullanılabilecek bir araç olarak kullanılabilir. Düşünce deneyleri öğrencilerin düşünme süreçlerine ışık tutarak gizli kalmış muhakeme süreçlerini ortaya çıkarabileceklerini ortaya koymuştur.

Acar (2013) öğrencilerin düşünce deneyi yaparak hayali dünya bağlamında fizik problemi çözüme süreçleri 50 lise (10. sınıf) 20 üniversite (4. sınıf) öğrencisinin katılımıyla nitel bir çalışma olarak yürütmüştür. Çalışma iki aşamadan oluşmaktadır. İlk aşamada katılımcılara 17 açık uçlu sorudan oluşan düşünce deneyleri anketi uygulanmıştır. Cevaplar tümevarım tümdengelim şeklinde analiz edilerek her soru için cevap kategorileri oluşturulmuştur. İkinci aşamada gönüllü olarak katılan 46 lise ve 3 üniversite öğrencisiyle yarı-yapılandırılmış görüşmeler birebir yapılmıştır. Bu görüşmeler video altına alınmıştır. Bu bölümde durum çalışması yapılmıştır. Bu aşamada düşünce deneyi yapma süreçleri ve düşünce deneylerine etki eden faktörler incelenmiştir. Çalışmanın sonuçlarına göre öğrencilerin günlük hayattan örnekle düşünme, sebep-sonuç ilişkili düşünme, analogi yoluyla düşünme, kavramlar arası ilişkilendirme yapma, okul bilgisi ile düşünme, perspektife bağlı düşünme, bütüncül yaklaşım sergileme, düşünce deneyi yapma, formül ile düşünme, koşullu düşünme ve saçma olana indirgeme bilişsel süreçlerini sergiledikleri görülmüştür. Öğrencilerin kendiliğinden yaptıkları bu düşünce deneyi öğrencilerin geçerli bir düşünce deneyi yapma yetenekleri olduğunu göstermektedir. Her ne kadar bilim insanlarının düşünce deneylerinden nitelik olarak farklı olsa da öğrencilerin düşünce deneyi oluşturma sürecini tetiklemektedir.

Bademci ve Sarı (2014) yürüttükleri çalışmada bir problem çözüme sürecinde tasarlamış oldukları düşünce deneylerini ve deneylerin yapılarını incelemek amacıyla fizik öğretmenliği programında öğrenim görmekte olan 22 birinci sınıf 28 beşinci sınıf öğrencileriyle yürütülmüştür. Hareket kanunlarıyla ilgili ortaya koyulan düşünce deneylerini incelemek için betimsel bir çalışma olarak yürütülmüştür. Boylamsal tarama çalışması temeline dayanarak her bir öğrenci grubuyla odak grup görüşmeleri yapılmıştır. Çalışma iki aşamadan oluşmaktadır. İlk aşamada 6 adet açık uçlu soru bulunmaktadır. Bu aşamada en yüksek not alan öğrenciler seçilerek ikinci aşama uygulandı. Bu aşamada 4 adet açık uçlu soru yöneltildi. Gözlem ve mülakatlar gerçekleştirildi. Çalışmanın sonuçlarına göre soru içerisinde geçen kavramları ve hareketleri başlangıçtaki durumunu anlamlandırma süreci beşinci sınıflarda daha kısa sürmüştür. Tasarlanan düşünce deneylerinin hayali ortamının zenginliği birinci sınıf öğrencilerinde olumlu yönde bir farklılık göstermiştir. Fakat beşinci sınıf öğrencilerinin konu ve durumlara yaklaşma açısından daha fazla çeşitlilik göstermişler ve daha kesin hatlarla durumu ortaya koydukları görülmektedir.

Acar ve Gürel (2015) çalışmalarında öğrencilerin üzerinde yaşadıkları dünyanın fizik yasalarını nasıl algıladıklarını ve nasıl fizik öğrendiklerini açık hale getirmek amacıyla nitel bir araştırma yapmışlardır. 10. sınıf 50 Anadolu Lisesi öğrencisi ve 20 fizik eğitimi bölümünde okuyan üniversite öğrencisiyle çalışmışlardır. 17 açık uçlu sorudan oluşan düşünce deneyi anketi uygulanmıştır. Düşünce deneyi anketi tümevarım metoduyla analiz edilmiş ve cevap kategorileri hazırlanmıştır. Öğrencilerin cevapları doğrultusunda Dünyanın hareketleriyle ilgili hayali dünyalarını en fazla etkileyen 6 faktör belirlemiştir. Bunlardan en etkili olanın bakış açısı hatası-öğrencilerin durumu zihinlerinde görselleştirirken yaptıkları hata ya da hatalar- olduğu sonucuna ulaşmışlardır.

Fizik düşünce deneylerinin işbirlikli gruplar içerisinde öğrencilerin mantıksal problem çözüme yetenekleri üzerine etkisini araştırmak için İnce, Acar ve Atakan (2016) bir çalışma yapmıştır. Bu çalışmada fen eğitimi bölümünde genel fizik 1 ve genel fizik 2 dersini almış günlük yaşam problemlerini çözebilecek 50 birinci sınıf öğrencisiyle yürütülmüştür. Öğrenciler 7- 8 kişilik gruplara ayırıp “Dünya, Hayat ya da evren hakkında hangi problemi bilmek istersin?” sorusu yöneltmiştir. Öğrenciler bunun üzerine farklı konular üzerine düşünce deneyi tasarlamaya başlamışlardır. Çalışmanın sonucuna göre düşünce deneyi

uygulamalarının fizik kavramlarını anlamada yüksek etkiye ve üniversite öğrencilerine fizik öğretmede yararlı olduğu görülmüştür. Düşünce deneyleri öğrencilere derin düşünebilmeyi, hayal etmeyi ve bilimsel bilgiyi kullanabilmeyi sağlamıştır.

İnce, Acar ve Temur (2016) üniversite öğrencilerinin fizik düşünce deneyleri içerisinde problem çözme süreç ve başarılarını göstermek amacıyla 50 genel fizik 1 ve genel fizik 2 dersini almış birinci sınıf fen eğitiminde öğrenim görmekte olan öğrenciyle gerçekleştirilmiştir. Öğrenciler işbirlikli gruplar halinde çalışarak deneyleri sınıflandırıp onlara çözüm yollarını detaylı bir şekilde anlatmışlardır. İşbirlikli gruplar arasında en yüksek ve en düşük puan aralığının 21-30 olduğu bulgusuna ulaşmışlardır. Öğrencilerin fizik düşünce deneylerini kullanarak çözülen problemlerde yüksek puanlar aldığı görülmektedir. Öğrenciler bu aktivitenin problem çözme evrelerini anlamaya, hayal dünyalarını geliştirmeye, günlük hayattaki fizik açıklamalarını anlamaya, özgüven geliştirmeye ve fizik hakkında birçok şeyi öğrenmelerine yardımcı olduğunu ifade etmişlerdir.

Farklı eğitim geçmişlerine sahip altı farklı akademisyenin düşünce deneylerini düşünme yetenekleri açısından ve genel yapısı bakımından incelemek amacıyla Gelen, Duran ve Özen (2017) bir çalışma yürütmüştür. Tarihte yer alan altı düşünce deneyi (üçü fizik, üçü felsefeye ait) akademisyenlere uygulanmış ve literatürden alınan 12 boyutlu kuramsal-yaratıcı düşünme yeteneği envanteriyle analiz edilmiştir. Sonuçlara göre tümdengelim düşünce deneylerinde mantıksal boyutta kavramsal düşünme yeteneğinin ortalaması (4,27) en yüksek değer alırken, oransal düşünme yeteneği (1,79) en düşük değeri aldığı diğer tüm düşünme yeteneklerinin ortalama değerlerinin birbirine yakın olduğu görülmüştür.

Eceyurt-Türk, Tüysüz ve Tüzün (2018) düşünce deneyleri temelli argümantasyon öğrenme yaklaşımının eleştirel düşünme becerileri üzerine etkisini araştırmak amacıyla 12. Sınıfta okumakta olan 15 gönüllü öğrenciyle çalışma yürütmüştür. Konu olarak öğrencilerin zorlandığı organik kimya seçilerek nitel araştırma yöntemlerinden olan durum çalışması şeklinde yürütülmüştür. Veri toplama araçları olarak düşünce deneylerini tekrar kurgulamalarını sağlayacak çalışma yaprakları ve öğrencilerin süreci değerlendirmek amacıyla kullandığı gözlem notları kullanılmıştır. Öğrenciler yedi adet düşünce deneyi argüme etmişler ve her bir deneyi bilimsel açıdan tartışmak için dört ders saati ayırmışlardır. Öğrenciler önce Toulmin'in modeline göre sınıf tartışması gerçekleştirmiş ardından bireysel olarak kendileri Toulmin'in modeline göre veri, iddia, gerekçe, destek ve çürütme stratejilerini kritik ederek yeniden kurgulamışlardır. Lise öğrencilerinin öğrenmede zorluk çektikleri organik kimya kavramları, düşünce deneyleri temelli argümantasyon yaklaşımıyla öğretilmiş ayrıca argüman olarak yeniden kurgulanmıştır. Araştırmacılar bu bulgular ışığında bu yaklaşımın eleştirel düşünme becerilerine pozitif yönde katkı sağladığına ulaşmışlardır.

Çetinkaya (2019) yürütmüş olduğu yüksek lisans çalışmasında 8.sınıf fen öğretim programında yer alan basit makineler ünitesinin düşünce deneyleriyle öğretiminin öğrencilerin kavramsal anlama düzeyi üzerine etkini araştırmıştır. Çalışma karma yöntem metoduyla gerçekleştirilmiştir. Çalışma nicel boyutunda yarı deneysel desen, nitel boyutunda olgu-bilim deseni kullanılarak 8.sınıf 41 öğrenci ile gerçekleştirilmiştir. Çalışmada nicel veriler araştırmacı tarafından geliştirilen kavramsal anlama testi, nitel veriler ise yarı yapılandırılmış mülakat ve etkinlik çalışma yapraklarıyla toplanmıştır. Araştırma sonucuna göre kavramsal anlamada deney grubu lehine bir fark tespit edilmiştir. Öğrencilerin görüşleri de bunu destekler nitelikte bulunmuştur. Düşünce deneyi etkinlikleri öğrencilerin kavramsal anlamalarına olumlu yönde katkı sağlamıştır.

#### 4. SONUÇ

Araştırma kapsamında geçmişten günümüze düşünce deneyleri üzerine fen eğitimi alanında yapılan iki doktora, dört yüksek lisans ve sekiz makale çalışması incelenmiştir. Tartışmaya açık bir konu olmasından dolayı düşünce deneylerinin fen eğitimi üzerine

yapılmış olan çalışma sayısının az olduğu ve konu alanının ulusal alanda yeni yeni yaygınlaşacağı sonucuna varılmıştır.

Akademik çalışmalar arasında makale dilinin İngilizce olmasının nedeni konu alanının uluslararası yayınlarda daha çok ilgi gördüğünden ve ülkemizde yeni araştırılan bir konu olduğundan kaynaklandığı sonucuna varılmıştır.

Düşünce deneyleri üzerine geçmişten günümüze daha fazla fizik bilim insanları tarafından çalışıldığından yapılan akademik çalışmaların fizik konu alanında yoğunlaştığı sonucuna ulaşılmıştır.

Düşünce deneyleri sayısal verilerle uğraşmaktan çok zihinde gerçekleştirildiğinden yapılan çalışmaların nitel araştırma yöntemleriyle gerçekleştirildiği sonucuna varılmıştır.

Düşünce deneylerinin gerçekleştirilmesi çoğunlukla üst-bilişsel düşünmeye dayalı olduğundan incelenen çalışmalarda katılımcıların çoğunlukla lise ve üst yaş grubu bireylerin tercih edildiği sonucuna varılmıştır.

### KAYNAKÇA

Acar, H. (2013). *Fizik öğrencilerinin düşünce deneyleri ile düşünme süreçlerinin incelenmesi*. Yayınlanmamış doktora tezi, Marmara Üniversitesi, İstanbul.

Acar, H. & Gürel, Z. (2015). Students' thought experimental reasonings on an imaginary solar system. *Balkan Physics Letters*, 23, 93-102.

Bademci, S. (2008). *Fizik problemleri çözümede düşünce deneylerinin yeri: Birinci ve beşinci sınıf öğretmen adayları*. Yayınlanmamış yüksek lisans tezi, Gazi Üniversitesi, Ankara.

Bademci, S. & Sarı, M. (2014). Fizik problemleri çözümede düşünce deneyleri: Fizik öğretmen adayları üzerine bir inceleme. *Eğitim ve Bilim*, 39(175), 203-215.

Çetinkaya, İ. (2019). *Basit makineler ile ilgili geliştirilen düşünce deneyi etkinliklerinin 8.sınıf öğrencilerinin kavramsal anlamalarına etkisi*, Yayınlanmamış yüksek lisans tezi, Aksaray Üniversitesi, Aksaray.

Dayı, B. (2011). *Kaldırma kuvveti ve basınç konusundaki problemlerin çözümünde düşünce deneylerinin yeri*. Yayınlanmamış yüksek lisans tezi, Gazi Üniversitesi, Ankara.

Dönertaş, Ş. (2011). *Role of thought experiments in solving conceptual physics problems*. Unpublished doctoral dissertation, Middle East Technical University, Ankara.

Gelen, İ., Duran, V. & Özer, B. (2017). The analysis of some thought experiments in terms of the dimensions of hypothetico-creative reasoning skills. *Jökull Journal*, 67(2).

İnce, E., Acar, Y. & Atakan, M. (2016). Investigation of physics thought experiments' effects on students' logical problem solving skills. *SHS Web of Conferences*, 26.

İnce, E., Acar, Y. & Temur, S. (2016). Problem çözme sürecinde fizik düşünce deneylerinin kullanılması. *Fizik Eğitimi ve Felsefesi*, 1(2), 28-49.

Karakuyu, Y. & Tortop, H. (2009). Düşünce deneyleriyle ilgili problem çözme etkinliğinin öğrencilerin mantıksal düşünme becerileri ve kavramsal anlama düzeylerine etkisinin araştırılması. *Abant İzzet Baysal Üniversitesi Sosyal Bilimler Enstitüsü Dergisi*, 19(2), 42-58.

MEB, (2018). *İlköğretim kurumları fen bilimleri dersi (3., 4., 5., 6., 7. ve 8. sınıflar) Öğretim Programı Talim Terbiye Kurulu Başkanlığı*, Ankara.

Özdemir, F. Ö. (2009). Avoidance from thought experiments: Fear of misconception, *International Journal of Science Education*, 31(8), 1049-1068.

Türk Eyceyurt, G., Tüysüz, M. & Tüzün, Ü. N. (2018). Organik kimya kavramlarının öğretiminde düşünce deneyleri temelli argümantasyonun lise öğrencilerinin eleştirel düşünme becerilerine etkisi. *Kastamonu Education Journal*, 26(6), 2021-2032.

Tüzün, Ü. (2010). *Düşünce deneyleri kullanılarak yapılandırılan bilimsel tahmin argümanlarının öğrencilerin gazlar konusunu anlamalarına etkisi*, Yayınlanmamış yüksek lisans tezi, Gazi Üniversitesi, Ankara.



## ÖĞRETMEN ADAYLARININ UZAKTAN EĞİTİM SÜRECİNDE ÖĞRETMENLİK UYGULAMASI DERSİNİN İŞLENİŞİNE YÖNELİK GÖRÜŞLERİ

### OPINIONS OF TEACHER CANDIDATES ON THE PROCESSING OF THE TEACHING PRACTICE COURSE IN DISTANCE EDUCATION

**Doç. Dr. Okan SARIGÖZ**

Hatay Mustafa Kemal Üniversitesi, Eğitim Fakültesi, Eğitim Bilimleri Bölümü,  
Hatay, Türkiye

Orcid: <https://orcid.org/0000-0002-1616-9789>

#### **Özet**

Eğitim fakültelerinde okuyan öğretmen adayları öğrenimleri boyunca her ne kadar alanları ile ilgili farklı birçok teorik dersler alsalar da en az almış oldukları bu teorik dersler kadar önemli olan bir diğer ders de uygulamalı olan öğretmenlik uygulaması veya staj dersidir. Öğretmen adaylarının teorik bilgilerini kullanabilmelerine olanak sağlayarak onların tecrübe kazanmasına imkan tanıyan öğretmenlik uygulaması dersi bir anlamda öğretmen adaylarının göreve başlamadan önce deneyim ve tecrübe kazanmasını ve başta heyecan olmak üzere bazı duygulara, becerilere ve alan bilgilerine daha fazla hakim olmalarını sağlamaktadır. Ayrıca öğretmen adaylarının fakültede kazandıkları kuramsal bilgileri okul ortamında etkili, verimli ve daha doğru bir şekilde kullanabilmeleri ancak hizmet öncesinde yeterli uygulama yapmaları ile sağlanabilir. Bu araştırmanın amacı, eğitim fakültelerinde okuyan öğretmen adaylarının öğretmenlik uygulaması veya staj dersine yönelik görüşlerini belirlemeye çalışmaktır. Araştırmanın çalışma grubunu, 2020-2021 öğretim yılı Hatay Mustafa Kemal Üniversitesi Eğitim Fakültesine bağlı farklı bölümlerde uzaktan eğitim öğrenim gören öğretmen adayları oluşturmaktadır. Araştırmada öğretmen adaylarının uzaktan eğitim ile ilgili görüşlerini belirleyebilmek amacıyla bir görüşme formu geliştirilmiş ve öğretmen adaylarının öğretmenlik uygulaması dersine yönelik görüşleri e-mail, WhatsApp, Instagram ve Zoom yoluyla toplanmıştır. Araştırma sonucunda, öğretmenlik uygulaması derslerinin mutlaka okullarda ve öğrenciler ile yüz yüze işlenmesi gerektiği, sanal ortamlarda işlenen teorik derslerde başarı sağlansa bile bazı davranış ve becerilerin ancak yüz yüze eğitimle sağlanabileceği gibi sonuçlara ulaşılmıştır. Ayrıca araştırmada, öğretmen adaylarının öğretmenlik uygulaması dersini son sınıfta aldıkları oysa böylesine önemli, deneyim kazandıran ve uygulamalı bir dersin mutlaka üçüncü sınıftan itibaren alınmasının mesleki açıdan daha verimli olacağı sonucuna da ulaşılmıştır.

**Anahtar Kelimeler:** Öğretmenlik uygulaması, staj, uzaktan eğitim, uygulamalı dersler

#### **Abstract**

Although teacher candidates studying at education faculties take many different theoretical courses during their education, another lesson that is at least as important as these theoretical courses is the applied teaching practice or internship course. The teaching practice lesson, which allows teacher candidates to use their theoretical knowledge, enables them to gain experience, in a sense, it provides pre-service teachers to gain experience and experience

before starting their duty, and to have a greater command of some emotions, skills and field knowledge, especially excitement. In addition, pre-service teachers can only use the theoretical knowledge gained in the faculty effectively, efficiently and more accurately in the school environment only if they make sufficient practice before the service. The aim of this study is to try to determine the opinions of teacher candidates studying at education faculties about teaching practice or internship course. The working group of the study consists of the teacher candidates studying in different departments of Hatay Mustafa Kemal University Faculty of Education in the 2020-2021 academic year by distance education. In the study, an interview form was developed in order to determine the opinions of the pre-service teachers about distance education and the opinions of the pre-service teachers about the teaching practice course were collected via e-mail, WhatsApp, Instagram and Zoom. As a result of the research, it was concluded that teaching practice lessons must be taught face to face in schools and with students, and even if success is achieved in theoretical lessons in virtual environments, some behaviors and skills can only be achieved through face-to-face education. In addition, in the study, it was concluded that the teacher candidates took the teaching practice course in their senior year, but it would be more professionally efficient to take such an important, experience-providing and applied course from the third grade.

**Keywords:** Teaching practice, internship, distance education, practical lessons

## GİRİŞ

Eğitim fakültelerinden mezun olan öğretmen adaylarının fakültelerinde öğrenmiş oldukları teorik bilgileri uygulamaya dökülebilmek amacıyla ve öğretmen adayına deneyim ve tecrübe kazandırması adına çoğunlukla son sınıflarda adaylar Milli Eğitim Bakanlığına bağlı resmi bir okulda öğretmenlik uygulaması veya okul deneyimi dersi adı altında staj yaparlar. Öğretmen adayları süreçte bir anlamda öğretmenliğe ait adaptasyon sürecine girerler.

Okul deneyimi dersi, öğretmen adaylarının başta öğretmenlik mesleğinin gerektirdiği genel ve özel alan yeterlilikleri olmak üzere öğretmen adaylarının öğretmen niteliklerini geliştiren, onların deneyimli ve donanımlı hale gelmelerine olanak sağlayan ve katkıda bulunan oldukça önemli bir derstir (Şaşmaz-Ören, Sevinç & Erdoğan, 2009). Öğretmenlerin kendilerini geliştirebilmeleri ve ileride nitelikli bireyler yetiştirme sorumluluğu taşıyan öğretmenlerin bu sorumluluklarını yerine getirebilmeleri ancak staj döneminden başlayarak metodolojik olarak devamlı kendilerini geliştirebilmeleri ile olabilir (Gökçe & Demirhan, 2005).

Öğretmenlik uygulaması dersleri öğretmen adayları için ciddi anlamda adayların eksiklerini tamamlamalarına, ihtiyaçlarını karşılayabilmelerine ve kendilerini değerlendirebilmelerine olanak sağlamaktadır (Senemoğlu, 2011). Bir öğretim elemanı olarak öğretmenin hizmet öncesi eğitim programında üç boyutu kapsayan bir bilgi birikimine sahip olması öngörülmekte olup bu boyutlar; alan bilgisi, genel kültür ve öğretmenlik meslek bilgisinden oluşmaktadır (Rıza & Hamurcu, 2000). Bir öğretmen adayı ya da öğretmen bu üç alanda da kendini yetiştirmeli ve sürdürülebilir olarak da yetiştirmeye devam etmelidir. Öğretmenlik uygulaması dersleri bir anlamda sadece staj döneminden ibaret olmayıp hayatı boyunca öğrenmede olduğu gibi meslek hayatı boyunca devam eden bir süreçtir (Sarigöz, 2016; Gökdoğan & Sarigöz, 2012; Uzunboylu & Sarigöz, 2015).

Öğretmenlik uygulaması derslerinin temel amacı da zaten öğretmen adaylarını okul iklimine alıştırmak, okuldaki yapılanmayı kavratmak, okuldaki unsurları ve mekanizmayı tanıtmak ve öğretmenlik için gerekli olan bilgi ve becerileri kazandırmaktır (Harmandar ve diğ., 2000). Bu bilinçle okul deneyimi uygulamaları gerek öğrenciler, gerek uygulama öğretmenleri ve gerekse de uygulamadan sorumlu öğretim elemanları tarafından işbirliği içinde etkili ve verimli bir şekilde yapılmalıdır (Cansaran, İdil & Kalkan, 2006).

## **YÖNTEM**

### **Araştırmanın Problem Cümlesi**

Eğitim fakültelerinde okuyan öğretmen adaylarının öğretmenlik uygulaması veya staj derslerine ve uygulamalarına yönelik görüşleri nelerdir?

### **Araştırmanın Alt Problemleri**

1. Pandemi sürecinde öğretmenlik uygulaması derslerinin uzaktan eğitimle verilmesinin avantajları nelerdir?

2. Pandemi sürecinde öğretmenlik uygulaması derslerinin uzaktan eğitimle verilmesinin olumsuz yönleri nelerdir?

3. Pandemi sürecinde öğretmenlik uygulaması derslerinin uzaktan eğitimle verilmesi sizi maddi ve manevi (motivasyon, performans, akademik başarı vb.) olarak nasıl etkiledi?

### **Araştırmanın Amacı**

Bu araştırmanın amacı, eğitim fakültelerinde okuyan öğretmen adaylarının öğretmenlik uygulaması veya staj derslerine yönelik görüşlerini belirlemeye çalışmaktır.

### **Araştırmanın Çalışma Grubu**

Araştırmanın çalışma grubunu, 2020-2021 öğretim yılı Hatay Mustafa Kemal Üniversitesi Eğitim Fakültesine bağlı farklı bölümlerde öğrenim gören öğretmen adayları oluşturmaktadır.

### **Araştırmanın Veri Toplama Aracı ve Verilerin Toplanması**

Araştırmada eğitim fakültelerinde okuyan öğretmen adaylarının öğretmenlik uygulaması veya staj derslerine yönelik görüşlerini belirleyebilmek amacıyla araştırmacı tarafından 3 sorudan oluşan bir yarı yapılandırılmış görüşme formu geliştirilmiş ve öğretmen adaylarının öğretmenlik uygulaması derslerinin işlenişine yönelik görüşleri WhatsApp ve Zoom üzerinden görüntülü görüşme yoluyla toplanmıştır.

### **Araştırma Modeli**

Bu araştırma, eğitim fakültelerinde okuyan öğretmen adaylarının öğretmenlik uygulaması veya staj derslerine yönelik görüşlerini incelemeyi amaçlamaktadır. Bu nedenle araştırmada olgubilim (fenomenoloji) modeli kullanılmıştır. Olgubilim, yaşadığımız toplumda olaylar, deneyimler, algılar, yönelimler, kavramlar ve durumlar gibi farklı bir biçimde karşımıza çıkan olguları inceleme amacıyla olan bir yöntemdir (Yıldırım & Şimşek, 2006). Araştırmada veriler görüşme yöntemi kullanılarak ve araştırmacı tarafından geliştirilen yarı yapılandırılmış görüşme formu yardımı ile toplanmıştır. Araştırmacı tarafından geliştirilen görüşme formu 3 adet açık uçlu sorudan oluşmuştur.

### **Araştırma Verilerinin Analizi**

Görüşmeler esnasında cep telefonuna ve bilgisayara kaydedilen veriler özetlenerek yorumlanmıştır. Bu işlemler için önce taslak bir çerçeve oluşturulmuş, sonra elde edilen

veriler düzenlenerek bulgular oluşturulmuştur. Daha sonra bulgular yorumlanarak araştırmanın sonuç ve öneriler kısmı geliştirilmiştir.

## BULGULAR

Bu bölümde öğretmen adaylarına sorulan araştırmanın alt problemlerine verilen cevaplara ve yorumlamalara yer verilmiştir.

*1. Pandemi sürecinde öğretmenlik uygulaması derslerinin uzaktan eğitimle verilmesinin avantajları nelerdir?*

Öğretmen adayları öğretmenlik uygulaması, okul deneyimi veya staj derslerinin uzaktan eğitimle verilmesinin avantajları ile ilgili olarak, staj derslerinin uzaktan eğitimle yapılmasının öğrencilerin motivasyonunu arttırdığını bu durumun da uzaktan eğitimde öğretmen adayının bilgi, beceri, deneyim, tecrübe, heyecan, motivasyon ve sınıfa hakim olma gibi becerilerini arttırdığını belirtmişlerdir. Öğretmen adayları, öğretmenlik uygulaması derslerinin uzaktan eğitimle verilmesinin öğretmen adayına trafik, okula gidip gelme, servis, maddi imkan gibi durumlardan dolayı hem zamandan hem de maddi olarak kazanç sağladığını belirtmişlerdir. Öğretmen adayları ayrıca daha önce ciddiyetle üzerinde durulmayan öğretmenlik uygulaması derslerinin gününde ve saatinde yapılmasından dolayı öğretmenlik mesleği ile ilgili bilgi ve becerilerini arttırdığını belirtmişlerdir. Öğretmen adayları, derslerin uzaktan eğitim ile verilmesinden sonra dersleri tekrar izleyebildiklerinden öğrencilerle ilgili daha iyi gözlem yapılabildiklerini belirtmişlerdir. Öğretmen adayları, sınıfta dikkat edilemeyen bazı öğrenci davranışlarının uzaktan eğitimde daha net fark edilebildiklerini belirtmişlerdir. Öğretmen adayları uzaktan eğitim esnasında bazı özel eğitime ihtiyacı olan öğrencileri de daha rahat fark ettiklerini belirtmişlerdir. Öğretmen adayları sınıfta derslere ilgisiz olan ve derslerde yaramazlık yapan öğrencilerin bu davranışları uzaktan eğitimde yapamadıklarını belirtmişlerdir. Öğretmen adayları, uzaktan eğitimde dersler zamana bağlı olarak anlatıldığından öğretmen adayları uzaktan eğitimle verilen staj derslerinde zamanı yönetmeyi daha iyi öğrendiklerini belirtmişlerdir.

*2. Pandemi sürecinde öğretmenlik uygulaması derslerinin uzaktan eğitimle verilmesinin olumsuz yönleri nelerdir?*

Öğretmen adayları öğretmenlik uygulaması, okul deneyimi veya staj derslerinin uzaktan eğitimle verilmesinin olumsuz yönleri ile ilgili olarak, uzaktan eğitimde dersler sınıflarda işlenmediği için öğrenciler hakkında yeterince deneyim sahibi olmadıklarını, sınıfta yenilmesi gereken heyecan ve motivasyon gibi becerilerinin istedikleri oranda gelişemediğini, ve öğrencilerle ve diğer öğretmenlerle istenildiği gibi veya rahatça iletişim kuramadıklarını belirtmişlerdir. Öğretmen adayları derslerin uzaktan eğitimle verilmesinin olumsuz yönü olarak teknoloji ile ilgili kullanım, ağ, teknolojik aygıt, internet, bilgisayar gibi materyallerin olamaması veya her zaman hazır olmamasından dolayı bazen derslere katılamadıklarını belirtmişlerdir. Öğretmen adayları olayların veya öğrenciler ile ilgili problemlerin sınıfta gerçekleşmediğinden öğrencilerin hangi olaya nasıl tepki vereceğini bilemediklerini dolayısıyla bu konularda da deneyim kazanamadıklarını belirtmişlerdir. Öğretmen adayları, okul deneyimi derslerinin sadece son sınıfta verilmesinin dersin amaçları için yetersiz olduğunu bu nedenle öğretmenlik uygulaması derslerinin süresinin uzatılmasının

daha doğru olacağını belirterek, sınıflardaki özel eğitime ihtiyacı olan öğrencileri de uzaktan eğitimde tespit edemediklerini belirtmişlerdir.

3. *Pandemi sürecinde öğretmenlik uygulaması derslerinin uzaktan eğitimle verilmesi sizi maddi ve manevi (motivasyon, performans, akademik başarı vb.) olarak nasıl etkiledi?*

Öğretmen adayları öğretmenlik uygulaması, okul deneyimi veya staj derslerinin uzaktan eğitimle verilmesinin maddi ve manevi etkileri olarak, servis veya yol ücreti vermedikleri için kırtasiye masrafları olmadığından ve ayrıca staja gidebilmek için elbise almaları gerekmediğinden maddi açıdan rahat ettiklerini belirtmişlerdir. Manevi olarak ise öğretmen adayları, okula gitmediklerinden, o havayı teneffüs edemediklerinden, öğrenci ve öğretmenler ile yüz yüze eğitim almadıklarından dolayı biraz burukluk yaşadıklarını belirtmişlerdir.

## SONUÇLAR VE ÖNERİLER

### Sonuçlar

Araştırma sonucunda, öğretmenlik uygulaması derslerinin mutlaka okullarda ve öğrenciler ile iç içe ve yüz yüze işlenmesi gerektiği, sanal ortamlarda işlenen teorik derslerde başarı sağlansa bile bazı davranış ve becerilerin ancak yüz yüze eğitimle farkına varılabileceği ve sağlanabileceği sonucuna ulaşılmıştır.

Araştırmada öğretmenlik uygulaması derslerinin yüz yüze eğitimde bazen işlenmediğini ancak uzaktan eğitimde tüm derslerin zamanında işlendiğini bu duruma yüz yüze eğitime geçildiğinde daha fazla dikkat edilmesi gerektiği sonucuna ulaşılmıştır.

Ayrıca araştırmada, öğretmen adaylarının öğretmenlik uygulaması dersini son sınıfta aldıkları oysa böylesine önemli, deneyim kazandıran ve uygulamalı bir dersin mutlaka üçüncü sınıftan itibaren en az 2 yıl veya 4 dönem alınmasının mesleki açıdan daha verimli olacağı gibi sonuçlara ulaşılmıştır.

### Öneriler

Her yönüyle devamlı gelişen eğitim fakültelerinde özellikle uygulama derslerinin daha fazla üzerinde durulmalıdır. Öğretmen adaylarının öğretmenliğe ilk adımlarını atmış oldukları öğretmenlik uygulama derslerinde öğretmen adaylarına mutlaka okul öğretmenleri kılavuzluk etmeli ve ayrıca akademisyenler de gerekli görülen yerlerde öğretmen adaylarını yönlendirerek deneyim ve tecrübe kazanmalarına yardımcı olmalıdırlar.

## KAYNAKÇA

Cansaran, A., İdil, Ö. & Kalkan, M. (2006). Fen bilgisi eğitimi anabilim dallarındaki okul deneyimi uygulamalarının değerlendirilmesi. *Gazi Eğitim Fakültesi Dergisi*, 26(1), 83-99.

Gökçe, E. & Demirhan, C. (2005). Öğretmen adaylarının ve ilköğretim okullarında görev yapan uygulama öğretmenlerinin öğretmenlik uygulaması etkinliklerine ilişkin görüşleri. *Ankara Üniversitesi Eğitim Bilimleri Fakültesi Dergisi*, 38(1), 43-71.

Gökdoğan, O. & Sarıgöz, O. (2012). Meslek yüksekokulu öğrencilerinin mesleki uygulama dersi ile ilgili görüşlerinin değerlendirilmesi. *Batman Üniversitesi Yaşam Bilimleri Dergisi*, 1(1), 1092-1100.

Harmandar, M., Bayrakçeken, S., Kıncal, R.Y., Büyükkasap, E. & Kızılkaya, S. (2000). Kazım Karabekir Eğitim Fakültesinde okul deneyimi uygulaması ve sonuçlarının değerlendirilmesi. *Milli Eğitim Dergisi*, 148, 3-6.

Rıza, T. & Hamurcu, H. (2000). Sınıf öğretmenliği bölümü öğrencilerinin okul deneyimi ve öğretmenlik uygulamasına yönelik görüşleri. IV. Ulusal Sınıf Öğretmenliği Sempozyumu, 15-16 Ekim, Pamukkale Üniversitesi, *PAÜ Eğitim Fakültesi Dergisi*, Özel Sayı.

Sarıgöz, O. (2016). Anthropological attitudes and views of the teachers towards lifelong learning. *The Anthropologist*, 24(2), 598-610.

Senemoğlu, N. (2011). How effective are initial primary teacher education curricula in Turkey? Student teachers, faculty, and teachers let us know. *IJOCIS*, 1(1), 35-47.

Şaşmaz-Ören, F., Sevinç, Ö. S. & Erdoğan, E. (2009). Öğretmen adaylarının okul deneyimi derslerine yönelik tutumlarının ve görüşlerinin değerlendirilmesi. *Kuram ve Uygulamada Eğitim Yönetimi*, 15(58), 217-246.

Uzunboylu, H. & Sarıgöz, O. (2015). The evaluation of anthropological attitudes towards social professional and lifelong learning in terms of some variables. *The Anthropologist*, 21(3), 439-449.

Yıldırım, A. & Şimşek, H. (2006). *Sosyal bilimlerde nitel araştırma yöntemleri*. Ankara: Seçkin Yayıncılık.

**EĞİTİM BİLİMLERİ DERSLERİNİ ALAN ÖĞRENCİLERİN SENKRON EĞİTİME YÖNELİK GÖRÜŞLERİNİN İNCELENMESİ**

THE EDUCATIONAL SCIENCES AN INVESTIGATION OF STUDENTS 'OPINIONS ABOUT SYNCHRONOUS EDUCATION

**Doç. Dr. Okan SARIGÖZ**

Hatay Mustafa Kemal Üniversitesi, Eğitim Fakültesi, Eğitim Bilimleri Bölümü,  
Hatay, Türkiye

Orcid: <https://orcid.org/0000-0002-1616-9789>

**Özet**

Senkron eğitim, öğretmen ile öğrencilerin veya eğitimci ile katılımcıların aynı anda, aynı veya farklı mekanlarda sanal alem üzerinden bir araya geldiği, iletişimin sağlandığı, paylaşımlarda bulunduğu, öğretim elemanının güdümünde derslerin işlendiği çevrimiçi bir eğitim sürecidir. Eğitim fakültelerinde öğretmen adaylarının almış olduğu eğitim bilimleri adı altındaki pedagojik formasyon eğitimi dersleri pandemi sürecinde birçok üniversitede uzaktan eğitimle ve en az yüzde ellisi senkron olarak verilmek şartıyla işlenmektedir. Ancak eğitim bilimleri adı altındaki bu derslerden bazı teorik dersler iken bazıları uygulamalı bazıları da sayısal ağırlıklı derslerdir. Bu araştırmanın amacı, eğitim fakültelerinde okuyan öğretmen adaylarının eğitim bilimleri derslerinin senkron olarak verilmesine yönelik görüşlerini belirlemeye çalışmaktır. Araştırmanın çalışma grubunu, 2020-2021 öğretim yılı Hatay Mustafa Kemal Üniversitesi Eğitim Fakültesine bağlı farklı bölümlerde uzaktan eğitimle ve senkron olarak öğrenim gören öğretmen adayları oluşturmaktadır. Araştırmada öğretmen adaylarının eğitim bilimleri derslerinin senkron olarak verilmesi ile ilgili görüşlerini belirleyebilmek amacıyla bir görüşme formu geliştirilmiş ve öğretmen adaylarının eğitim bilimleri derslerinin senkron olarak verilmesine yönelik görüşleri e-mail, WhatsApp, Instagram ve Zoom yoluyla toplanmıştır. Araştırma sonucunda, eğitim bilimleri derslerinin farklı bölümlerde farklı şekillerde işlendiği bu nedenle her ne kadar derslerin senkron olsa da uygulamalı olmadığı için anlaşılabilirliğinin düşük olduğu, yüz yüze eğitimde öğretim elemanlarına istedikleri kadar soru sorulabildiği oysa senkron eğitimde hem öğrenci sayısının fazla olması hem de zamanın kısıtlı olmasından dolayı sınırlı sayıda soru sorabildikleri sonucuna ulaşılmıştır.

**Anahtar Kelimeler:** Senkron eğitim, uzaktan eğitim, eğitim bilimleri, öğretmen adayı

**Abstract**

Synchronous education is an educational process in which the teacher and the teacher or the educator and the participants come together simultaneously, in the same or different places, through the virtual world, communication is provided, exchanges are made, lessons are taught under the guidance of the lecturer. Education pedagogical formation training courses, in which teacher candidates are taken in education faculties, are given in post-pandemic university with distance education and provided that at least fifty percent of them are given synchronously. However, while the name of educational sciences is some theoretical courses from these courses, perhaps they are old courses. The aim of this study is to try to determine the opinions of teacher candidates studying in education faculties about

teaching educational sciences courses as a synchronous. Show the working group of the research to the teacher candidates who are studying in different departments with distance education and synchronously to Hatay Mustafa Kemal University Faculty of Education for the 2020-2021 academic year. In the study, pre-service teachers' opinions about the genre in educational sciences courses were collected through an interview form and the opinions of pre-service teachers about teaching educational sciences lessons were collected via e-mail, WhatsApp, Instagram and Zoom. The study concluded that when educational sciences courses are taught in different departments in different departments, these courses are low for practical, even if they are synchronous, and that questions can be asked to faculty members in education, whereas in synchronous education, both the number of students and the time is limited, they can ask limited questions in education.

**Keywords:** Synchronous education, distance education, educational sciences, teacher candidate

## GİRİŞ

Dünyada Coronavirüs salgınının görülmesinin ardından ülkeler eğitimlerini uzaktan eğitimle sağlamak zorunda kaldılar. Eğitim-öğretimin uzaktan eğitimle yapılması beraberinde uzaktan eğitimde kullanılan senkron ve asenkron eğitimi gündeme getirdi. Uzaktan eğitim, geleneksel öğrenme-öğretme yöntemlerindeki sınırlılıklar nedeniyle çoğunlukla sınıf içi etkinliklerin yürütülme olanağı bulunmadığı durumlarda, eğitim çalışmalarını planlayanlar ve uygulayanlar ile öğrenenler arasında iletişim ve etkileşimin özel olarak hazırlanmış öğretim üniteleri ve çeşitli ortamlar yoluyla belli bir merkezden sağlandığı bir öğretim yöntemidir (Baki, 2007; Çağıltay, 2002). Uzaktan eğitim, bilgilenme sürecinde performansı arttırmak için gerekli olan imkanları sunan internet teknolojilerinin kullanılmasıdır ve işbirliğine dayanan dinamik ve bireysel bir eğitim biçimidir (Rosenberg, 2001: 71). Web tabanlı olarak tasarlanan uzaktan eğitim senkron ve asenkron olmak üzere ikiye ayrılmaktadır.

İnternet veya web tabanlı eğitimlerde dersler yüz yüze yapılamadığından sanal ortamlarda senkron veya asenkron olarak yapılabilmektedir (Fourie, 2001). Uzaktan eğitime bağlı olarak derslerin işlendiği senkron (eş zamanlı) eğitim, katılımcıların sanal ortamda aynı anda ve aynı zamanda bir araya geldiği, iletişim kurabildikleri, paylaşımlar yapabildikleri ve dersi verenin bu süreci yönettiği çevrimiçi öğrenme ortamlarıdır. Öğrenciler senkron veya asenkron eğitimler sayesinde ev ödevlerini çevrimiçi olarak işbirliği içerisinde yapabilmektedirler böylelikle öğrenciler hem işlenen konuları pekiştirmekte hem de akademik başarıları yükselmektedir (Sarigöz, 2019; Gökdoğan & Sarigöz, 2012). Senkron uzaktan eğitim farklı mekanlarda bulunan öğrenci ve öğretmenleri aynı zaman diliminde bir araya getirerek uzaktan eğitimi yeni bir boyuta taşımıştır (Kantar ve diğ., 2008).

Asenkron eğitim (eş zamansız) ise katılımcıların sanal ortamda farklı zamanlarda eş zamansız olarak bir araya geldiği, iletişim kurabildikleri, paylaşımlar yapabildikleri ve dersi verenin bu süreci yönettiği çevrimiçi öğrenme ortamlarıdır. Yüz yüze eğitim olanağı olmayan durumlarda her iki eğitim modeli de eğitimde kullanılmaktadır. Bazı araştırmacılara göre asenkron eğitimin birtakım dezavantajları kısmen de olsa avantaja çevirebilmesi bakımından eğitimin en azından belirli bir kısmının senkron eğitim veya etkinleştirilmiş asenkron eğitim ile yapılması başarıyı artırabilir (Duran, Önal & Kurtuluş, 2006).



## YÖNTEM

### Araştırmanın Problem Cümlesi

Eğitim fakültelerinde okuyan öğretmen adaylarının eğitim bilimleri derslerinin senkron olarak işlenmesine yönelik görüşlerini nelerdir?

### Araştırmanın Alt Problemleri

4. Sizce eğitim bilimleri derslerinin senkron eğitimle yapılmasının avantajları nelerdir?
5. Eğitim bilimleri derslerini senkron olarak işlerken karşılaştığınız sorunlar nelerdir?
6. Pandemi döneminden sonra da eğitim bilimleri derslerini senkron olarak işlemek ister miydiniz, neden?

### Araştırmanın Amacı

Bu araştırmanın amacı, eğitim fakültelerinde okuyan öğretmen adaylarının eğitim bilimleri derslerinin senkron olarak verilmesine yönelik görüşlerini belirlemeye çalışmaktır.

### Çalışma Grubu

2020-2021 öğretim yılı Hatay Mustafa Kemal Üniversitesi Eğitim Fakültesine bağlı farklı bölümlerde öğrenim gören öğretmen adaylarıdır.

### Veri toplama Aracı ve Verilerin Toplanması

Araştırmada öğretmen adaylarının eğitim bilimleri derslerinin senkron olarak işlenmesine yönelik görüşlerini belirleyebilmek amacıyla 3 sorudan oluşan bir görüşme formu geliştirilmiş ve öğretmen adaylarının uzaktan eğitime yönelik görüşleri WhatsApp ve Zoom üzerinden görüntülü görüşme yoluyla toplanmıştır.

### Araştırma Modeli

Bu araştırma, eğitim fakültelerinde okuyan öğretmen eğitim bilimleri derslerinin senkron olarak verilmesine yönelik görüşlerini incelemeyi amaçlamaktadır. Bu nedenle araştırmada olgubilim (fenomenoloji) modeli kullanılmıştır. Olgubilim, yaşadığımız toplumda olaylar, deneyimler, algılar, yönelimler, kavramlar ve durumlar gibi farklı bir biçimde karşımıza çıkan olguları inceleme amacıyla olan bir yöntemdir. (Yıldırım & Şimşek, 2006). Araştırmaya ilişkin veriler görüşme yöntemi kullanılarak ve araştırmacı tarafından geliştirilen görüşme formu yardımı ile toplanmıştır. Araştırmacı tarafından geliştirilen görüşme formu 3 adet yarı yapılandırılmış açık uçlu sorudan oluşmuştur.

### Araştırma Verilerinin Analizi

Görüşmeler esnasında öğretmen adaylarına sorularak cep telefonuna ve bilgisayara kaydedilen veriler özetlenerek yorumlanmıştır. Bu işlemler için önce taslak bir çerçeve oluşturulmuş, sonra elde edilen veriler düzenlenerek bulgular oluşturulmuştur. Daha sonra bulgular yorumlanarak araştırmanın sonuç ve öneriler kısmı geliştirilmiştir.

## BULGULAR

### 1. Sizce eğitim bilimleri derslerinin senkron eğitimle yapılmasının avantajları nelerdir?

Öğretmen adayları eğitim bilimleri derslerinin senkron olarak işlenmesinin avantajları ile ilgili olarak, fırsat eşitsizliğini ortadan kaldırma, hem ulusal hem de uluslararası dersleri ve iletişimi destekleme, öğrenciler ve öğretmenlerle iletişimi kolaylaştırma gibi avantajlarının olduğunu belirtmişlerdir. Ayrıca öğretmen adayları senkron eğitimin eğitim bilimleri derslerinin işlenmesine farklı bir boyut kazandırdığını, eğitim öğretimin standartlarını yükselttiğini, eğitimde maliyeti düşürdüğünü, hızlı ve etkili öğrenme sağladığını, eğitimde

sınırlamaları ortadan kaldırdığını, eğitimde bireyselliği desteklediğini ve eğitim öğretimde teknolojinin de etkisiyle çeşitli olanaklara olan erişimleri artırdığı gibi avantajlarının olduğunu belirtmişlerdir.

*2. Eğitim bilimleri derslerini senkron olarak işlerken karşılaştığınız sorunlar nelerdir?*

Öğretmen adayları eğitim bilimleri derslerinin senkron olarak işlenmesinde karşılaşılan sorunlar ile ilgili olarak, dersleri senkron işlerken internetin kesilmesi, internet kesildiğinde tekrar bağlanılsa bile bu defa da dersin bir miktarı izlenemediğinden dersten kopma, bazen ders anlatan hocanın sesinin gelmemesi, kameranın donması, internet kotasının çok çabuk dolması, her evde ev internetinin olmaması, bazı yerlerde internet şebekesi olmadığından internet bağlatılamaması, verilen ödevlerin sisteme yüklenememesi, videoların sisteme yüklenirken hem çok fazla internet kotası yemesi hem de sistemlerden kaynaklı olarak dosyaların yüklenememe sorununun olması gibi sorunlar en çok karşılaşılan sorunlar olduğu belirlenmiştir. Ayrıca derslere katılımlardan ziyade teknolojik sorunları çözme, video ve sunumların paylaşımı gibi durumlarda yeteri kadar teknoloji kullanma bilgisine sahip olmama, bazen elektriklerin kesilmesi ve bataryaların çabuk bitmesi gibi sorunlar eğitim bilimleri derslerini senkron olarak işlerken en fazla karşılaşılan sorunlardır.

*3. Pandemi döneminden sonra da eğitim bilimleri derslerini senkron olarak işlemek ister miydiniz, neden?*

Öğretmen adayları eğitim bilimleri derslerinin Pandemi sürecinden sonra da senkron olarak işlenmesi ile ilgili olarak, bazı derslerin her zaman senkron ya da asenkron olarak işlenebileceğini ancak özellikle ölçme ve değerlendirme dersi gibi sayısal içerikli veya uygulamaya dayalı bazı derslerin ise yüz yüze olarak işlenmesinin anlama ve öğrenme bakımından daha etkili olacağını belirtmişlerdir.

## SONUÇLAR VE ÖNERİLER

### Sonuçlar

Araştırmada, eğitim bilimleri derslerinin farklı bölümlerde farklı şekillerde işlendiği bu nedenle her ne kadar bazı derslerin senkron ya da asenkron işlense de uygulamalı olmadığı için anlaşılabilirliğinin düşük olduğu, yüz yüze eğitimde öğretim elemanlarına istedikleri kadar soru sorulabildiği oysa senkron eğitimde hem öğrenci sayısının fazla olması hem de zamanın kısıtlı olmasından dolayı sınırlı sayıda soru sorabildikleri, asenkron eğitimde ise hiç iletişim kurulamadığından dolayı her ders olmasa da bazı derslerin yüz yüze işlenmesinin daha olumlu sonuçlar doğuracağı sonucuna ulaşılmıştır.

Araştırmada, eğitim bilimlerinin alan derslerinden olan bazı teorik içerikli derslerin senkron olarak verilebileceği ancak eğitimde ölçme ve değerlendirme dersi gibi sayısal ağırlıklı dersler hesaplamalar, formüller ve analizler içerdiğinden bu tür derslerin mutlaka yüz yüze verilmesi gerektiği sonucuna ulaşılmıştır.

Araştırmada, internet kotaları, bağlantıları ve uzaktan eğitim için gerekli olan teknolojiyi temin edebilmek maddi olarak bazı öğretmen adaylarını sıkıntıya sokabildiği sonucuna ulaşılmıştır. Sarıgöz, (2012) tarafından yapılan bir araştırmada da okullarda verilen derslerin etkili olabilmesi için okulların çağın gereksinimlerine göre düzenlenmesinin gerekli olduğu vurgulanmıştır.

Ayrıca araştırmada uygulamaya dayalı derslerin de yüz yüze verilmesinin başarıyı ve anlaşılabilirliği arttıracığı sonucuna ulaşılmıştır.

### Öneriler

Eğitim bilimleri bölüm olarak çok değişik ve çok çeşitli dersleri bünyesinde barındırmaktadır. Bu nedenle eğitim bilimleri derslerinden teorik olan dersler senkron veya asenkron olarak işlenebilir. Ancak hesaplamalara veya uygulamalara dayalı olan dersler mutlaka yüz yüze işlenmelidir.

Bazı öğrencilerin maddi imkansızlıkları düşünüldüğünde uzaktan eğitimle verilecek dersler için bu öğrencilere teknolojik destek ve materyallerine internet kotası tanımlanmalıdır.

Öğrencilerden bazıları teknolojik olarak bazı durumlarda teknolojiyi etkili olarak kullanamadıklarını belirtmişlerdir. Bu nedenle teknoloji bakımından desteğe ihtiyacı olan öğrencilere hem bilgi hem de uygulamalı teknoloji dersleri verilmelidir.

### KAYNAKÇA

Baki, A.(2007). *Bilişim ve iletişim teknolojileri karşısında geleceğin üniversiteleri*. Aktan, C.C. (Editör); Değişim Çağında Yüksek Öğretim: Global Trendler-Paradigmalar Yönelimler, İzmir: Yaşar Üniversitesi.

Çağiltay, K. (2002). Uzaktan eğitim: Başarıya giden yol teknolojide mi yoksa pedagojide mi?", <http://www.teknoturk.org/docking/yazilar/tt000037-yazi.htm> Erişim Tarihi: 10.03.2021.

Duran, N., Önal, A. & Kurtuluş, C. (2006). E-Öğrenme ve kurumsal eğitimde yeni yaklaşım öğrenim yönetim sistemleri. Akademik Bilişim Konferansı, 9-11 Şubat, Pamukkale Üniversitesi, Denizli.

Fourie, I. (2001). The use of CAI for distance teaching in the formulation of search strategies. *Library Trends*, 50(1), 110-129.

Gökdoğan, O. & Sarıgöz, O. (2012). Meslek yüksekokulu öğrencilerinin mesleki uygulama dersi ile ilgili görüşlerinin değerlendirilmesi. *Batman Üniversitesi Yaşam Bilimleri Dergisi*, 1(1), 1092-1100.

Kantar, M., İbili, E., Bayram, F., Hakkari, F. & Doğan, M. (2008). Uzaktan eğitim yönetim sistemlerinde yazılım ve içerik oluşturma, II. Uluslararası Gelecek İçin Öğrenme Alanında Yenilikler Konferansı, 5-6 Ocak, İstanbul.

Rosenberg, M. (2001). E-Learning: Strategies for delivering knowledge in the digital age. Newyork: McGraw-Hill.

Sarıgöz, O. (2012). Bilgi toplumunun eleştirisi ve Türkiye’de modern eğitimin gerçekleştirilemedikleri. *EJOVOC, Electronic Journal of Vocational Colleges*, 2(1), 72-84.

Sarıgöz, O. (2019). Öğrencilerin Akademik Başarılarını Etkileyen Bazı Faktörlerin Değerlendirilmesi. *4. Uluslararası El Ruha Sosyal Bilimler Kongresi*, 1-3 Şubat, Şanlıurfa.

Yıldırım, A. & Şimşek, H. (2006). *Sosyal bilimlerde nitel araştırma yöntemleri*. Ankara: Seçkin Yayıncılık.

## HISTORY OF FAMILY BUSINESS IN UAE

**Adnan Jawabri**

Business Administration Department, Khawarizmi International College  
Al Ain, United Arab Emirates

### **Abstract**

The purpose of this study is to discuss the history of family businesses in UAE, in terms of reasons behind the establishment of family businesses and factors which contributes to the success and sustainability of family businesses in the region. In this study, a well-research methodology is used to understand the factors which led to the sustainability of family businesses in history and in the modern era. The study is based on empirical research in which a survey would be conducted to collect data about the success factors of family businesses in history. The study also includes a literature review based on secondary data to provide previous researches on the topic of the history of family businesses in the UAE. In addition to it, the study utilizes both qualitative and quantitative research method to ensure the validity of collected data and research.

**Keywords:** Family businesses (FBs), UAE (United Arab Emirates), Sustainability and Success factors, History of family businesses

**ASSESSING MUNICIPALITIES MANAGEMENT PRACTICES IN RESPONSE TO COVID-19 OUTBREAK - EVIDENCE FROM LEBANON****Carole Serhan, Elissa Barakat, Leonie Nemer**

Business Management and Administration Department, University of Balamand, P.O. Box 100, Tripoli, Lebanon

**Abstract**

This research seeks to: (1) evaluate the measures undertaken by unions of municipalities and municipalities of Lebanon to contain COVID-19, including their capacities and challenges, and (3) provide the whole country a framework of synchronized actions specific to the pandemic of COVID-19 that should be implemented through tight coordination at all levels.

The assessment involves 25 unions of municipalities in Lebanon in addition to 5 individual municipalities selected based on a combination of the size of the municipality and its exposure to COVID-19 at the time of selection. Data collection is performed through a telephone structured interview of mayors, vice mayors and or municipal council members directly involved in the COVID-19 response. The collected qualitative data is analyzed via using the Nvivo software.

The majority of unions are guiding the response in full synchronization with their related municipalities, counting completely on measures being carried out at the level of individual municipalities regardless of their size, knowledge and limited human and financial capital. A modest variation in policy responses by areas and regions is depicted. This difference reveals characteristics of Lebanese cultural geography. A framework to guide municipalities is then deduced.

Recognizing the various variables that outline similarities and dissimilarities in municipal public policies is a significant area of extent research. In this note, this research shed the light on the key role for COVID-19 research as part of a bigger investigation on the determinants of Lebanese municipal public policy.

**Introduction**

The COVID-19 pandemic has affected the lives of more than 40 Million people worldwide (Ruan, 2020) and has been the cause of huge social and economic disorders, as countries around the world seize measures as a trial to contain the spread of the virus (Qing, 2020). For Lebanon, the COVID-19 pandemic comes only a few months after a severe financial and debt crisis, causing cuts in wages, public expenditure and others. The pandemic and the precautionary measures carried out to slow its spread have further shaped the economy. In addition to this complexity, weak governance and political instability have left local authorities with limited financial and administrative support from the national level and little capacity to respond to large scale emergencies with almost no plan for the future. In light of the above, this research aims to obtain baseline information and data concerning the COVID-19 response at the local level, in order to establish a comprehensive framework for COVID-19 support in these same areas.

Thus, this research seeks to: (1) evaluate the measures undertaken by unions of municipalities and municipalities of Lebanon to contain COVID-19, including their capacities and challenges; (2) identify the most critical needs of these unions/municipalities, and (3) provide the whole country a framework of synchronized actions specific to the pandemic of COVID-19 that should be implemented through tight coordination at all levels.

### **Overview of Context**

According to the law, (decree-law 118-1977, articles 49 to 52), the Lebanese municipality is “a local administration that enjoys within its geographical boundaries the power delegated to it by law”. This status as the local authority allows the municipality to control most of the governance aspects within their jurisdiction area, such as but not limited to, control over budgets, revenues, and spending, planning and contracting public works, urban planning and land use, and services like garbage collection, providing domestic water, and sewerage collection.

However, municipalities remain constrained administratively and financially. Most of the municipalities in Lebanon are too small, lack the personnel, and have insignificant tax revenue. Moreover, municipalities are bound by many ministries and government agencies (Ministry of Interior, General directorate of urbanism, civil service council, Ministry of Finance) that limit their capability to assume their role specified by the law mentioned above.

Unions of municipalities present a partial solution to the problem, where unions are better staffed and have more access to funds to conduct developmental projects. The unions have a great role in bringing municipalities to life, organizing their work and budget, in addition to enhancing collaboration with institutions, NGOs, and the public sector.

Due to their proximity to the public, municipalities and their unions are the most appropriate authority to work in a vulnerable situation, focusing on conflict mitigation, community reinforcement and recovery, sustainable work opportunities, self- organization and participation of local residents with the purpose of rising community capability for the deliverance of essential services.

The Good Practices Initiative is a footstep in the promotion of successful experiences that encouraged social cohesion and sustainable development, its main objective is to convey the information from the municipality regarding a workable experience and exchange the experience between municipalities to serve in mainstreaming of these experiences.

### **Data Collection and Methodology**

The assessment involves 25 unions of municipalities in Lebanon covering 327 municipalities, in addition to 5 individual municipalities being mainly: Anfeh, Antelias, Bcharre, Rasmaska, and Tripoli. The selection of the municipalities is based on a combination of the size of the municipality and its exposure to COVID-19 at the time of selection; municipalities experiencing high numbers of COVID-19 cases are selected.

Data collection is performed through a telephone structured interview of mayors, vice mayors and or municipal council members directly involved in the COVID-19 response. The collected qualitative data is analyzed via using the Nvivo software.

## Results

The outcomes of this research point out many similarities among municipalities and unions of municipalities with reference to the applied measures and practices, gaps and challenges to contain and respond to COVID-19 outbreak. The majority of unions are guiding the response in full synchronization with their related municipalities, counting completely on measures being carried out at the level of individual municipalities. Some unions of municipalities are more dynamic due to various reasons being mainly the human and financial support granted by Lebanese abroad.

Recognition of the full commitment and the highly significant role of unions of municipalities in responding to COVID-19 are depicted, regardless of their size, knowledge and limited human and financial capital.

All evaluated unions and municipalities are either moderately or completely involved in the COVID-19 response. Some of them started anticipatory measures earlier than the national measures imposition. However, it is observable that the completion of these measures is sometimes ineffective and costly because of expertise short and insufficient human and financial capital.

With regards to the following-up on positive cases, municipalities and unions of municipalities are coordinating with security forces and following the directives imposed by the Disaster Risk Management Unit (DRMU) at the Prime Minister's Office or the Ministry of Public Health. The DRMU notifies municipalities of any positive case and requires a total isolation under its supervision and control. Further, municipalities, with the help of their police, make sure that lockdown directives are being totally applied by people and businesses.

It is remarkable that many municipalities relies on traditional communication tools such as mobile speakers and religious places, while only few adopts more modern tools such as mobile applications and social media.

Regarding preventive sanitation measures, results show that majority of municipalities and unions of municipalities, due to knowledge shortage, applies random approaches, which engage devastating hard work and expenses such as the use of disinfection spray in open public spaces without appropriate supervision on the kind of sterilizers to be adopted, regularity of sterilization, effectiveness of adopted mean, and others. Most mayors nag about the high expenses related to daily usage of gloves and masks.

Some municipalities and unions of municipalities are limiting the "foreigners" entries to their villages and areas by cutting internal roads and setting a checkpoint on principal entries guarded by police and volunteers. These latter generally test the body temperature for entrants and forbid the entrance of foreigners.

Finally, a modest variation in policy responses by areas and regions is depicted. This difference reveals characteristics of Lebanese cultural geography. A framework to guide municipalities is then deduced (See Figure 1).

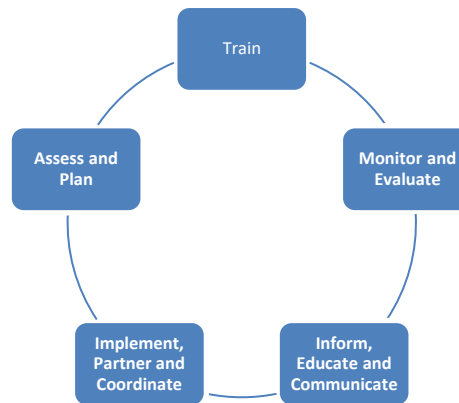

**Figure 1. Framework to guide municipalities in containing COVID-19 outbreak**

### Main Contributions

Knowing that no extensive coordination and communication is taking place at the national level concerning the role, actions and needs of local authorities, this assessment is the first on ground to establish a baseline of needs and gaps.

- First, this research study maps the subject of COVID-19 outbreak in Lebanon, assess and compare the management of municipalities and unions of municipalities with regards to this outbreak, organize the outcomes from the interviews conducted, and offer unique and inclusive implications, enabling the national level to be aware of the local authorities' most critical needs.

- This research study contributes to theory by enhancing the knowledge and providing the whole country a framework of synchronized actions specific to the pandemic of COVID-19 that should be implemented through tight coordination at all levels. This contribution has been proved to be necessary for it fulfills the gap that was argued by various researchers (e.g. Chen, 2020; El-Jardali, 2020; Huh, 2020; Wang, 2019) who declared a great need for such a model.

- In addition to the aforementioned contributions, this study significantly adds to practice through providing the national level with an in-depth understanding of municipalities capacities and challenges regarding their fight against the spread of the pandemic and helps them to create a better awareness about the factors that should be particularly given a great attention in order to contain this outbreak.

### Conclusion

Recognizing the various variables that outline dissimilarities in municipal public policies is a significant area of extent research (Einstein and Kogan, 2016). In this note, municipal COVID-19 responses are depicted and findings highlight a strong relationship between local COVID-19 case totals and how much aggressive are the municipal policies. In most cases, nevertheless, Lebanese municipalities and unions have shown a remarkably consistent response to the pandemic. A modest variation in policy responses by areas and regions is depicted. This difference reveals characteristics of Lebanese cultural geography. Thus, this research shed the light on the key role for COVID-19 research as part of a bigger investigation on the determinants of Lebanese municipal public policy.



## References

- Chen, X. (2020). First two months of the 2019 Coronavirus Disease (COVID-19) epidemic in China: real-time surveillance and evaluation with a second derivative model. *Global health research and Policy*, 2(3), 234-241. <https://ghrp.biomedcentral.com/articles/10.1186/s41256-020-00137-4>
- Einstein, K. L. and Kogan, V. (2016). Pushing the City Limits: Policy Responsiveness in Municipal Government. *Urban Affairs Review*, 52(1): 3–32.
- El-Jardali, F. F. (2020). COVID-19 Rapid Response Series: Suppressing COVID-19 Epidemic through Community-Centered Care Approach. *American University of Beirut*. Retrieved from <https://hifaforums.org/?zglhs415> on September 22, 2020.
- Huh, K. S. (2020). Emergent Strategies for the Next Phase of COVID-19. *Infection & chemotherapy*, 4(1), 123-131. <https://www.icjournal.org/Synapse/Data/PDFData/0086IC/ic-52-e6.pdf> on June 2020.
- Qing, M. X. (2020). Emergency management of the prevention and control of novel coronavirus pneumonia in specialized branches of hospital. Academic emergency medicine. *Official journal of the Society for Academic Emergency Medicine* 10.1111/acem.13958. doi:10.1111/acem.13958.
- Ruan, L. W. (2020). New measures for COVID-19 response: A lesson from the Wenzhou experience. *Clinical Infectious Diseases*, 1(1), 99-112.
- Wang, J. Y. (2019). Evaluation of Public Health Emergency Management in China: A Systematic Review. *International journal of environmental research and public health*, 243-252. <https://www.mdpi.com/1660-4601/16/18/3478>

**BUILDING SECURE AND SUSTAINABLE SUPPLY CHAINS**

## СОЗДАНИЕ БЕЗОПАСНЫХ И УСТОЙЧИВЫХ ЦЕПЕЙ ПОСТАВОК

**Mikhail Vasiliev**Chairman of the NGO "People's Movement for the Earth Protection",  
Maria Plotnikova, PhD, Associate Professor, Polissia National University,**Dmitry Fedoruk**

Master's student, Polissia National University

**Abstract**

Ukrainian society is experiencing a process of rapid urbanization. In 1997 and 2002, the UN called this path a dead end and called for other forms of social development. In cities, there is a growing need to provide the population with clean and healthy food. Also in Ukraine, the administrative-territorial reform is being completed. Now the united territorial communities (OTG) must deal with all issues of the life of their population. Societies of owners of apartment buildings (condominiums – OSMD) and OTG as self-organized structures solve the issues of interaction with stakeholders and the harmonization of relations between man and nature. They sign contracts with partner organizations to better meet the needs of residents. They also set up utility companies.

For example, households, ecological and tribal settlements in Ukraine create supply chains for agricultural products and food to urban residents. Their products are of higher quality. Rural residents almost do not use chemicals for fertilizer and plant protection. Such products are more useful for health and have better taste qualities. In Ukraine, there are examples when the residents of the OSMD and OTG cooperate with each other on a long-term basis. Urban residents make an advance payment for products and reduce the risks of rural residents. The villagers sell their produce in the traditional way, by subscription, and by sharing the harvest. Citizens rest and restore their health in rural areas. They are more often in nature. Green rural tourism is popular among them. Residents of the city improve their health. The villagers replenish the family budgets. There is an improvement in the quality of life and improvement of urban residents. Favorable conditions for the country's population will be multiplied, the food system will be improved, and life expectancy will be increased. Creativity will be actively developed. Cooperation between OSBB and OTG will contribute to the gradual reduction of dependence on agricultural imports. The country will reduce transportation costs, advertising costs, packaging, storage and promotion of goods on the market, as well as food prices. For example, a reduction in the price of potatoes by 1 UAH will contribute to the overall reduction of family costs by 800 hryvnia per year. We calculated that the average food consumption of an urban family in Ukraine will become cheaper by 40 thousand hryvnia (or 25.6%). In general, 33 thousand condominiums in Ukraine will reduce the cost of food by 396 billion hryvnia per year. The income of rural residents will increase by 180 billion hryvnia. Based on the above, cooperation between rural and urban residents improves communication and the socio-economic condition of the population, strengthens the food and economic security of Ukraine.

**Keywords:** family homestate, family homestate settlement, interaction.

Украинское общество проживает процесс быстрой урбанизации. В 1997 и 2002 годах ООН назвала этот путь тупиковым и призвала искать другие формы развития общества. В городах растет потребность в обеспечении населения чистыми и полезными продуктами питания. Также в Украине административно-территориальная реформа завершается. Теперь объединенные территориальные общины (ОТГ) должны заниматься всеми вопросами жизнедеятельности их населения. Общества собственников многоквартирных домов (ОСМД) и ОТГ как самоорганизованные структуры решают вопросы взаимодействия со стейкхолдерами и гармонизации отношений человека и природы. Они подписывают договора с организациями-партнерами для лучшего удовлетворения нужд жителей. Они также создают коммунальные предприятия.

Например, домашние хозяйства, экологические и родовые поселения в Украине создают цепи поставки сельскохозяйственной продукции и продуктов питания жителям городов. Их продукция является более качественной. Сельские жители почти не используют химические препараты для удобрения и защиты растений. Такая продукция является более полезной для здоровья и обладает более хорошими вкусовыми качествами. В Украине есть примеры, когда жители ОСМД и ОТГ сотрудничают между собой на долгосрочной основе. Городские жители делают предоплату за продукцию и снижают риски сельских жителей. Сельские жители продают продукцию традиционным способом, по подписке, а также совместно владеют урожаем. Горожане отдыхают и восстанавливают здоровье в сельской местности. Они чаще бывают на природе. Среди них популярен зеленый сельский туризм. Жители города улучшают свое здоровье. Селяне пополняют семейные бюджеты. Имеет место улучшение качества жизни и оздоровление городских жителей. Будут преумножены благоприятные условия для населения страны, улучшена система питания, повышена продолжительность жизни. Творчество будет активно развиваться. Сотрудничество ОСББ и ОТГ будет способствовать постепенному снижению зависимости от импорта сельскохозяйственной продукции. В стране снизятся транспортные расходы, издержки на рекламу, затраты на упаковку, хранение и продвижение товаров на рынке, а также цены на продукты питания. Например, снижение цены на картофель на 1 грн будет способствовать общему снижению затрат семьи на 800 грн в год. Мы рассчитали, что среднее потребление продуктов питания городской семьи в Украине станет дешевле на 40 тысяч гривен (или на 25,6%). В целом 33 тысячи ОСМД в Украине снизят издержки на питание на 396 млрд гривен в год. Доходы сельских жителей возрастут на 180 миллиардов гривен. Исходя из сказанного, сотрудничества жителей села и города улучшает коммуникацию и социально-экономическое состояние населения, укрепляет продовольственную и экономическую безопасность Украины.

**Ключевые слова:** родовое поместье, родовое поселение, взаимодействие.

## THE GREENWASHING PHENOMENON CUSTOMERS' AWARENESS RESEARCH

**Bartosz Orzel<sup>1\*</sup> Radosław Wolniak<sup>2</sup>**

<sup>1</sup>Silesian University of Technology, Faculty of Organisation and Management, Department of Economics and Informatics, Department of Economics and Informatics, 41-800 Zabrze, Poland.

<sup>2</sup>Silesian University of Technology, Faculty of Organisation and Management, Department of Economics and Informatics, 41-800 Zabrze, Poland.

### **Abstract**

Contemporary business ethics is often equated with its social responsibility. Except for meeting customers' needs, one of the most significant aspects is an ecological approach to a product's entire lifecycle. Unfortunately, the pseudo-ecological approach is often used as a key element of an unequal struggle of enterprises for customers. Such an approach is called as "greenwashing phenomenon". This article presents greenwashing in the context of customers' awareness and their look at this phenomenon. The main purpose of this paper is to present the survey results, which were conducted among a group of 50 people. They were asked about their knowledge and own experiences connected both to the concept of greenwashing phenomenon, as well as tools and other aspects related to this unfair form of the market competing and cheating customers. In the beginning, the idea of greenwashing phenomenon tools and methods, which are used by different companies for achieving unfair advantage was presented. Then, the level of familiarity with the concept of greenwashing among the respondents was examined. The age, gender, education, and workplace of the survey participants were also taken into account. The majority of participants were women with secondary education in the age of 20-30. Participants often worked incorporation, food services, are students, or work in production enterprises. Most of them are from the Upper Silesia area. More than 50% of participants knew the "greenwashing" term. The well-known forms of greenwashing are: "false ecological etiquettes", "lesser evil", "misrepresentation". Participants are convinced that greenwashing is used to achieve better results in CSR reporting.

**Keywords:** Greenwashing, Central Europe, Ecology, Corporate Social Responsibility Reporting (CSR), unfair market competing.

### **INTRODUCTION**

The principles of modern business are largely based on image building and following trends. One of such trends is misunderstood ecological approach, which often is not the result of real corporate concern for the environment. One of the reasons why companies undertake greenwashing activities or even build whole greenwashing strategies to promote their fresher, more ecological image is the desire for profit that can be derived from ecology (Griese, et. al. 2017; Jakubczak, 2019; Hourichi and Schuchard, 2009). Greenwashing is considered as "false or incomplete information by an organization to present an environmentally responsible public image" (Oxford Dictionary, 2021; Furlow, 2010). There are numerous

areas and sectors and areas of business activity, in which green initiatives are available and promoting. In particular, there are energy supply, food, architecture, fashion, government, buildings (Leoni and Skarmeas, 2015). Different pro-ecological initiatives are connected to good practices and could have a positive impact on the natural environment or whole society's life (Du, 2015; Yang et. al., 2020; Aggarwal, 2011). However, a lot of green purchasing power forces business organizations to make significant changes in each strategy, innovate them and adapt to demanding ecological standards, and rebuilding organizations with a business and “ecological” approach (Majláth, 206; Yang et. Al. 2020; Cheng and Chang, 2013). Strategies, which are created by organizations during the last decades of the greenwashing phenomenon were presented in Table 1.

**Table 1.** Strategies of greenwashing

| Strategy of Greenwashing   | Example of use in market   |
|----------------------------|--|
| Hidden goal conflicts      | One from other activities is ecological- friendly but the rest of them are not friendly for environment. |
| Lack of evidence           | Telling about ecological- friendly activities without connection to scientific evidences.                |
| Abstract, vague statements | Using the terms, which can be misinterpreted and in the same way create an ecological- friendly image.   |
| Wrong labels / slogans     | Placing labels for increase the creditability for product.   |
| Irrelevance                | The company advertising product, which is free from substances / ingredients banned by law.              |
| Design elements            | Making an impression through using things, which are connected to ecological- friendly things.           |

Source: Own work based on: Griese, et. al., 2017, Orzeł and Wolniak, 2019

The greenwashing phenomenon is well-known behavior of companies, which want to perform better than rivals. Nevertheless, researchers and critics argue that this phenomenon can be harmful and have a significant negative impact on customers’ health. It can be also disadvantageous for the environment (Parguel et al., 2011; Wolniak, 2016; Clarckson, 2008). On the other hand, greenwashing can influence Corporate Social Responsibility Reporting by companies. This is not only a manifestation of unfair competition against enterprises but also unfair behavior towards shareholders and customers (Orzeł, 2020). Dahl (Dahl, 2010) suggests that greenwashing is not only negative marketing practice but also a disorder of the client's psychology to understanding the consequences of purchasing an ecological product. Additionally, the greenwashing phenomenon can be the base of customers’ and shareholders’ lack of confidence in purchasing ecological products and the idea of truly ecological-friendly products (Hsu, 2011; Delmas &

Burbano, 2011; Orzeł and Wolniak, 2019 Guo et al., 2018;

Pizzetti et al., 2019). There are few methods of greenwashing, which are commonly used by enterprises to achieve an unfair pseudo-ecological competitive advantage in the market: (Cho and Patten, 2004; Lightfoot, 2007; Wolniak, 2016; Dangelico and Vocalelli, 2017); Vollerero et.al, 2016).

1. Hidden alternative costs (compromise)- Communication transfer of company is concentrated to one or many offer’s properties, which should make it ecological- friendly. At the same time company “silents” about other properties of the introduced offer, which are less favorable to the natural environment.

2. Lack of evidence- Used in market communication process information about declarations, which have not the reflection in easy to get for customers scientific materials or independent certification bodies opinion.

3. Lack of precision- Using wide and general, imprecision thesis, which is connected to undefined friendship to ecology. In this case, all of them can be misinterpreted by customers as evidence of pro-ecological friendly activities taking by the company.

4. Immateriality- Suggest in communicates these ecological features of the product, which are not important for customers in first and are not helpful in choose product, which is most ecological- friendly.

5. Lesser evil- Use pro- ecological slogan to products, which are dangerous or harmful for people’s health and natural environment (for example cigarette advertisements).

6. Cheat-Lie, false information about pro- ecological products features.

7. False ecological labels- Making and using own ecological sign and labels in the way, which can suggest that product is certified by the independent certification body.

**MATERIALS AND METHODS**

The method of questionnaire research was used to examine the awareness of the greenwashing concept and issues related to this term such as knowledge about greenwashing strategies, methods, types of companies, which are using greenwashing, factors, which trigger greenwashing among business activity. The research sample was 50 respondents. In Table 2 and Table 3. the questions, which were directed to participants were introduced.

**Table 2.** Metrics

|                  |          |
|------------------|----------|
| <b>Gender</b>    |          |
| Female           | 34 (68%) |
| Male             | 16 (32%) |
| <b>Age</b>       |          |
| Below 20         | 17 (34%) |
| 20-30            | 31 (62%) |
| 30-40            | 1 (2%)   |
| 40-50            | 0 (0%)   |
| Up to 50         | 1 (2%)   |
| <b>Education</b> |          |
| Basic school     | 0 (0%)   |
| Mid-school       | 45 (90%) |
| University       | 5 (10%)  |

Source: Author’s own work

**Table 3.** The blank survey sheet – metrics

|   |  |          |                                  |                              |             |       |                   |
|---|--|----------|----------------------------------|------------------------------|-------------|-------|-------------------|
| 1. Are you familiar with the concept of Greenwashing?   | Yes  |          |                                  | No                           |             |       |                   |
| 2. Where did you come across this concept for the first time?   | During lessons   | In media | During conversation with friends | On conference, training etc. | In internet | Other | Neither of listed |
| 3. Which of the best in your opinion describes Greenwashing most accurately?  | <ol style="list-style-type: none"> <li>1. Striving for profit maximization</li> <li>2. Creating unfair competition through pseudo-ecological activities</li> <li>3. Running a business inconsistently with the principles of ethics and commercial activities of a pseudo-pro-social and pseudo-ecological nature</li> <li>4. Conducting a business in accordance with the principles of ethics and building long-term relationships with the environment</li> <li>5. Company promotion tool</li> <li>6. I don't know</li> </ol> |          |                                  |                              |             |       |                   |
| 4. Are you familiar with one or more of the greenwashing strategies listed? Please write on the scale from 1-5 where: 1- I know very little, 5- I know perfectly)     | <ol style="list-style-type: none"> <li>1. Hidden goals conflict</li> <li>2. Lack of evidence</li> <li>3. Abstract, unclear statements</li> <li>4. Inappropriate labels, slogans</li> <li>5. Graphic elements</li> </ol>  |          |                                  |                              |             |       |                   |
| 5. Are you familiar with one or more of the listed forms of greenwashing? Please write on the scale from 1-5 where: 1-I know very little, 5- I know perfectly)        | <ol style="list-style-type: none"> <li>1. Hidden opportunity costs (compromise)</li> <li>2. Lack of evidence in communicated marketing activities</li> <li>3. Lack of accuracy</li> <li>4. Lack of translation into real product features</li> <li>5. The lesser evil</li> <li>6. Fraud</li> <li>7. False eco labels</li> </ol>  |          |                                  |                              |             |       |                   |
| 6. Are you familiar with the following types of companies that use greenwashing? Please write on the scale from 1-5 where: 1-I know very little, 5- I know perfectly) | <ol style="list-style-type: none"> <li>1. Misleading</li> <li>2. More communicating their pro-ecological intentions than actually implementing specific postulates</li> <li>3. Creating a pro-ecological image despite the low value of the actions taken</li> <li>4. Effectively communicating the effort put into taking care of the environment.</li> </ol>   |          |                                  |                              |             |       |                   |
| 7. Do you pay attention to whether the product you are buying has certificates concerning ethics, respect for human rights and the environment?                       | <ol style="list-style-type: none"> <li>1. Never</li> <li>2. Rarely</li> <li>3. Sometimes</li> <li>4. Often</li> <li>5. Always</li> </ol>   |          |                                  |                              |             |       |                   |
| 8. In your opinion, companies engage in pro-ecological and social activities because  | <ol style="list-style-type: none"> <li>1. This is only part of their promotion</li> <li>2. There is a fashion for ecology</li> <li>3. Companies are sensitive to social needs</li> <li>4. They want to distract from other aspects of the business</li> <li>5. It's hard to say</li> <li>6. Other (write what)</li> </ol>  |          |                                  |                              |             |       |                   |
| 9. Have you encountered any of the above-mentioned forms of greenwashing? (if so, please write which one)   |  |          |                                  |                              |             |       |                   |
| 10. Have you come across any of the greenwashing strategies implemented by some companies?<br>11. (if so, please write which one)                                     |  |          |                                  |                              |             |       |                   |
| 12. Please provide an example of greenwashing that you have   |  |          |                                  |                              |             |       |                   |

|   |  |     |    |
|---|--|-----|----|
| encountered   |  |     |    |
| 13. Does your company carry out any of the following activities?  | <ol style="list-style-type: none"> <li>1. Pro-ecological activity</li> <li>2. Development of employees in the field of ecology and environmental safety in the implemented production processes</li> <li>3. Activities for environmental protection</li> <li>4. Engaging in social campaigns related to ecology</li> <li>5. Cooperation with non-governmental organizations</li> <li>6. None of the above</li> <li>7. Not applicable</li> </ol>  |     |    |
| 14. The size of company   | <ol style="list-style-type: none"> <li>1. Micro: 1-10 employees</li> <li>2. Small: 10-50 employees</li> <li>3. Medium: 50-250 employees</li> <li>4. None of the above</li> <li>5. Not applicable</li> </ol>  |     |    |
| 15. The kind of business' activity  | <ol style="list-style-type: none"> <li>1. Industry - production of food products and beverages</li> <li>2. Manufacture of tobacco products</li> <li>3. Textiles</li> <li>4. Manufacture of clothing and fur products</li> <li>5. Manufacture of office machinery and computers</li> <li>6. Manufacture of electrical machines and apparatus</li> <li>7. Manufacture of motor vehicles, trailers and semi-trailers</li> <li>8. Furniture production</li> <li>9. Trade and repair</li> <li>10. Hotels and restaurants</li> <li>11. Transport, warehouse management and communication</li> <li>12. Education</li> <li>13. Other production / what?</li> <li>14. Not applicable</li> </ol> |     |    |
| 16. Do you think that the phenomenon of greenwashing may result from the desire to achieve better results in reporting corporate social responsibility?   | YES  | NO  |    |
| 17. Please indicate whether, in your opinion, the above-mentioned factors have an impact on the emergence of the greenwashing phenomenon in the context of corporate social responsibility reporting. (please mark X in the appropriate column) | Factor   | YES | NO |
|   | Wish for profit  |     |    |
|   | Companies' willingness to build their good image   |     |    |
|   | Marketing inability to adequately communicate environmental and social activities  |     |    |
|   | Inability to adequately communicate environmental and social activities  |     |    |
|   | Distraction from business problems and breaking the law  |     |    |
|   | Inaccurately defined regulations on reporting non-financial data   |     |    |
|   | No positive patterns on the Polish market  |     |    |
|   | Willingness to achieve ever higher and easy profit   |     |    |
|   | Lack of public opposition  |     |    |
|   | Too little publicity of unfair behavior of companies in the media  |     |    |
|   | Others   |     |    |

Source: Author's own work



**RESULTS**

Based on the votes cast in the survey by the participants, the following results were obtained and showed below in Table 3 and Table 4.

**Table 4.** The blank survey sheet – metrics

|                  |          |
|------------------|----------|
| <b>Gender</b>    |          |
| Female           | 34 (68%) |
| Male             | 16 (32%) |
| <b>Age</b>       |          |
| Below 20         | 17 (34%) |
| 20-30            | 31 (62%) |
| 30-40            | 1 (2%)   |
| 40-50            | 0 (0%)   |
| Up to 50         | 1 (2%)   |
| <b>Education</b> |          |
| Basic school     | 0 (0%)   |
| Mid-school       | 45 (90%) |
| University       | 5 (10%)  |

Source: Author’s own work

**Table 4.** The blank survey sheet – metrics

|   |   |                    |   |                                       |                      |                |                             |
|---|---|--------------------|---|---------------------------------------|----------------------|----------------|-----------------------------|
| 1. Are you familiar with the concept of Greenwashing?   | Yes<br>30(60%)  | No<br>20(40%)      |   |                                       |                      |                |                             |
| 2. Where did you come across this concept for the first time?   | During lessons<br>25(50%)   | In media<br>6(12%) | During conversation with friends<br>2(4%) | On conference, training etc.<br>0(0%) | In internet<br>4(8%) | Other<br>4(8%) | Neither of listed<br>9(18%) |
| 3. Which of the best in your opinion describes Greenwashing most accurately?  | 7. Striving for profit maximization - 4 (8%)<br>8. Creating unfair competition through pseudo-ecological activities – 12 (24%)<br>9. Running a business inconsistently with the principles of ethics and commercial activities of a pseudo-pro-social and pseudo-ecological nature – 19 (38%)<br>10. Conducting a business in accordance with the principles of ethics and building long-term relationships with the environment - 7(14%)<br>11. Company promotion tool - 1(2%)<br>12. I don't know - 7 (14%) |                    |   |                                       |                      |                |                             |
| 4. Are you familiar with one or more of the greenwashing strategies listed? Please write on the scale from 1-5 where: 1-I | 1. Hidden goals conflict<br>2. 1-24(48%);2-5(10%);3-12(24%);4-6(12%);5-3(6%)<br>3. Lack of evidence<br>1-17(34%); 2-9(18%);3-14(28%);4-10(5%)   |                    |   |                                       |                      |                |                             |

|  |  |
|--|--|
| <p>know very little, 5- I know perfectly)</p>  | <p>4. Abstract, unclear statements<br/>1-13(26%);2-7(14%);3-14(28%);4-7(14%);5-9(18%)<br/>5. Inappropriate labels, slogans<br/>1-13(24%);2-7(14%);3-14(28%);4-7(14%);5-9(18%)<br/>6. Graphic elements<br/>1-14(28%);2-5(10%);3-11(22%);4-9(18%);5-11(22%)</p>  |
| <p>5. Are you familiar with one or more of the listed forms of greenwashing?<br/>Please write on the scale from 1-5 where: 1-I know very little, 5- I know perfectly)</p>        | <p>8. Hidden opportunity costs (compromise)<br/>1-20(40%); 2-11(22%);3-10(20%);4-7(14%);5-2(4%)<br/>9. Lack of evidence in communicated marketing activities<br/>1-15(30%);2-11(22%);3-16(32%);4-5(10%);5-3(6%)<br/>10. Lack of accuracy<br/>1-14; 2-7(14%); 3-18(36%);4-6(12%); 5-5(10%)<br/>11. Lack of translation into real product features<br/>1-13(26%); 2-5(10%);3-11(22%);4-11(22%);5-10(20%)<br/>12. The lesser evil<br/>1-13(26%); 2-6(12%); 3-19(38%); 4-5(10%);5-7(14%)<br/>13. Fraud<br/>1-10(20%); 2-9(18%);3-9(18%); 4-14(28%); 5-8(16%)<br/>14. False eco labels<br/>1-13(26%); 2-5(10%); 3-12(24%); 4-10(20%); 5-10(20%)</p> |
| <p>6. Are you familiar with the following types of companies that use greenwashing?<br/>Please write on the scale from 1-5 where: 1-I know very little, 5- I know perfectly)</p> | <p>5. Misleading<br/>1-13(26%); 2-11(22%);3-14(28%)-4-10(20%);5-2(4%)<br/>6. Ineffectively communicating their pro-ecological activity<br/>1-15(30%); 2-12(24%);3-14(28%);4-6(12%)-5-3(6%)<br/>7. More communicating their pro-ecological intentions than actually implementing specific postulates<br/>1-14(28%);2-6(12%);3-11(22%);4-10(20%);5-9(18%)<br/>8. Creating a pro-ecological image despite the low value of the actions taken<br/>1-14(28%);2-6(12%);3-11(22%);4-10(20%);5-9(18%)<br/>9. Effectively communicating the effort put into taking care of the environment<br/>1-20(40%); 2-12(24%);3-7(14%);4—6(12%);5-5(10%)</p>      |
| <p>7. Do you pay attention to whether the product you are buying has certificates concerning ethics, respect for human rights and the environment?</p>                           | <p>1. Never (5-10%)<br/>2. Rarely (12-24%)<br/>3. Sometimes (20-40%)<br/>4. Often (9-18%)<br/>5. Always (4-8%)</p>   |
| <p>8. In your opinion, companies engage in pro-ecological and social activities because</p>  | <p>7. This is only part of their promotion (9-18%)<br/>8. There is a fashion for ecology (30-60%)<br/>9. Companies are sensitive to social needs (4-8%)<br/>10. They want to distract from other aspects of the business (2-4%)<br/>11. It's hard to say (5-10%)<br/>12. Other (write what)</p>  |
| <p>9. Have you encountered any of the above-mentioned forms of greenwashing? (if so, please write which one)</p>   | <p>“do not know”<br/>“All of them”<br/>“an attempt to achieve financial benefits”<br/>“I did not meet”<br/>“enterprise promotion element”<br/>“no”<br/>“no translation into real product features”<br/>“no”<br/>“Misleading”</p>   |

|   |  |
|---|--|
|   | <p>“lesser evil”<br/>                 “Lesser Evil”<br/>                 “No”<br/>                 “lack”<br/>                 “Lack”<br/>                 “False eco labels”<br/>                 “Laxity”<br/>                 “It does not translate into real features of a given product”<br/>                 “No translation into real product features”<br/>                 “no”</p>  |
| <p>10. Have you come across any of the greenwashing strategies implemented by some companies? (if so, please write which one)</p> | <p>“I do not know”<br/>                 “Conflict of goals”<br/>                 “I did not meet”<br/>                 “ False eco labels”<br/>                 “no”<br/>                 “wrong labels”<br/>                 “no”<br/>                 “No”<br/>                 “inappropriate labels”<br/>                 “Graphic Elements”<br/>                 “no”<br/>                 “Lack”<br/>                 “Lack”<br/>                 “There is no evidence”<br/>                 “No evidence, unspoken and abstract statements”<br/>                 “There is no evidence”<br/>                 “Creating a pro-ecological image despite the low value of actually undertaken actions”<br/>                 “yes with lying”<br/>                 “No”</p>  |
| <p>11. Please provide an example of greenwashing that you have encountered</p>  | <p>“I do not know”<br/>                 “VW, Palmolive”<br/>                 “Lack”<br/>                 “I haven't met”<br/>                 “eco cosmetics”<br/>                 “I haven't met”<br/>                 “Apple, which no longer adds a charger in the set with the phone, has to be additionally purchased, packed in a new box, etc. and it was justified by the ecology”<br/>                 “advertisement”<br/>                 “misleading”<br/>                 “no”<br/>                 “Volkswagen eco-combustion engine spoofing”<br/>                 “Understated combustion of diesel fuels in Volkswagen vehicles”<br/>                 “Eco-friendly hotel towel”<br/>                 “I haven't met”<br/>                 “lack”<br/>                 “Lack”<br/>                 “Lack”<br/>                 “Vw Dieselgate”<br/>                 “Palmolive”<br/>                 “Żywiec Zdrój”</p> |

|   |  |              |    |
|---|--|--------------|----|
|   | <p>“Mistreatment of animals despite the label saying otherwise”<br/>                 “During the advertising of the product, I was assured that the product is very ecological, and after my own experience with this product and information on the web, it turned out to be incorrect”<br/>                 “confusion”<br/>                 “I do not have”</p>   |              |    |
| 12. Does your company carry out any of the following activities?  | <p>8. Pro-ecological activity (5-10%)<br/>                 9. Development of employees in the field of ecology and environmental safety in the implemented production processes (4-8%)<br/>                 10. Activities for environmental protection (5-10%)<br/>                 11. Engaging in social campaigns related to ecology (4-8%)<br/>                 12. Cooperation with non-governmental organizations (1-2%)<br/>                 13. None of the above (11-22%)<br/>                 14. Not applicable (29-58%)</p>   |              |    |
| 14. The size of company   | <p>6. Micro: 1-10 employees (1-2%)<br/>                 7. Small: 10-50 employees (4-8%)<br/>                 8. Medium: 50-250 employees (2-4%)<br/>                 9. None of the above (9-18%)<br/>                 10. Not applicable (33-66%)</p>  |              |    |
| 13. The kind of business' activity  | <p>15. Industry - production of food products and beverages (5-10%)<br/>                 16. Manufacture of tobacco products<br/>                 17. Textiles<br/>                 18. Manufacture of clothing and fur products (2-4%)<br/>                 19. Manufacture of office machinery and computers<br/>                 20. Manufacture of electrical machines and apparatus<br/>                 21. Manufacture of motor vehicles, trailers and semi-trailers<br/>                 22. Furniture production<br/>                 23. Trade and repair (3-6%)<br/>                 24. Hotels and restaurants (2-4%)<br/>                 25. Transport, warehouse management and communication (1-2%)<br/>                 26. Education (7-14%)<br/>                 27. Other production / what? (2-4%)<br/>                 28. Not applicable (28-56%)</p> |              |    |
| 14. Do you think that the phenomenon of greenwashing may result from the desire to achieve better results in reporting corporate social responsibility? | YES<br>(46-92%)  | NO<br>(4-8%) |    |
| 17. Please indicate whether, in your opinion, the above-mentioned factors have an impact on the emergence of the  | Factor   | YES          | NO |
|   | Wish for profit  | 38-76%       |    |
|   | Companies' willingness to build their good image   | 37%-74%      |    |

|   |   |        |  |
|---|---|--------|--|
| greenwashing phenomenon in the context of corporate social responsibility reporting.(please mark “X” in the appropriate column) | Marketing inability to adequately communicate environmental and social activities | 32-64% |  |
|   | Inability to adequately communicate environmental and social activities           | 4-8%   |  |
|   | Distraction from business problems and breaking the law                           | 10-20% |  |
|   | Inaccurately defined regulations on reporting non-financial data                  | 4-8%   |  |
|   | No positive patterns on the Polish market   | 8-16%  |  |
|   | Willingness to achieve ever higher and easy profit                                | 28-56% |  |
|   | Lack of public opposition   | 8-16%  |  |
|   | Too little publicity of unfair behavior of companies in the media                 | 16-32% |  |
|   | Others  | 0-0%   |  |

Source: Author’s own work

Concerning the survey results presented below, the results can be summarized:

- 60% of respondents knew the term greenwashing.
- Most of them (50%) heard about this phenomenon during their education process (lessons).
- 38% argue that running a business inconsistently with the principles of ethics and commercial activities of a pseudo-pro-social and pseudo-ecological nature is greenwashing.
- Inappropriate labels or slogans are the most recognizable strategy of greenwashing (26%).
- Lack of translation into real product’s features and the false etiquettes, wrong slogans are the most known by participants form of greenwashing (both 20%).
- More communicating their pro-ecological intentions than actually implementing specific postulates is the most known by participants type of company, which use greenwashing
- Polish customers sometimes pay attention to ecological certificates, etiquettes, conformity marks (20%).
- Most of the participants argue that companies use greenwashing because there is a fashion for ecology.
- 92% of participants argue that greenwashing results from the desire to achieve better results in reporting corporate social responsibility by companies.

## DISCUSSION

Over the last decade, socially responsible business activity has become increasingly important. Enterprises undertake costly investments, often involving the reconstruction of their organizational culture to meet the expectations of the market, creditors, and customers at all. On the other hand, they often look for shortcuts (in a negative sense). All activities related to greenwashing and pretending to be socially responsible are associated with a negative impact on the health of consumers who want to use truly pro-ecological and pro-health products. Fairly competing companies that offer ecological services and products also suffer from greenwashing. Another negative aspect is raising doubts in customers and weakening confidence in truly organic and pro-ecological products (Jong et. al., 2019; Brouwer, 2016; Hsu, 2011). In conditions where companies and even huge corporations engage in unfair actions, it becomes extremely important to research, expand and educate customers' awareness on topics related to both greenwashing and reporting of corporate social responsibility by producers and services providers. The impact of greenwashing on Corporate Social Responsibility reporting is also becoming extremely important. It is worth looking at various studies conducted in this area. One of the studies connected to awareness of greenwashing especially in the ecolabelling context is "Building Awareness About Environmental Claims of Marketers" (Zhahrin et. al. 2017). In this publication, the problem of greenwashing and the relevance of this problem related to the receipt of false ecological labels by customers was presented. The other interesting paper, connected to greenwashing and customers' behaviors were written by Jong, et. al in 2019. The results of the research in this publication confirmed that greenwashing has a detrimental effect on the image and trust of consumers in pro-ecological products, at the same time indicating that consumers aware of engaging in false pro-ecological activities lose trust in companies that use this type of activity (Jong, et. al. 2019). Other interesting studies have been conducted to greenwashing awareness and indicated that younger consumers have less confidence in the products they buy in the context of ecology. Older people are more likely to fall victim to unfair marketing. However, they become more cautious in choosing organic products when they are warned against unfair behavior by producers. Once again, it has been proven that greenwashing harms trust and pro-ecological attitudes, which may harm the environment and consumer health in the future (Urbański and Haque, 2020). It is worth mentioning the limitations of research, conducted in this paper. The main limitation is, that the presented results are raw data. Perhaps, to carry out statistical analyzes (e.g. factor analysis), it is worth considering selecting a larger research sample. However, obtained data can be used for further researches. The proposals for future research can be undertaken based on the data obtained. Possibilities of using the obtained data:

- cluster analysis of factors influencing the reporting of corporate social responsibility in the context of the greenwashing threat,
- cluster analysis of greenwashing tools, strategies, and methods social awareness in Central Europe/Poland,
- analysis of greenwashing prevention.

## CONCLUSION

The topic of greenwashing and the use of unfair pseudo-ecological practices by enterprises is an important issue in social sciences. Marketing and its impact on customers, who are often encouraged to buy goods that are only seemingly environmentally friendly and completely safe for their health affect the way the entire market functions. The results, which were taken from research clearly show that young people are aware of greenwashing phenomenon, but they don't know or are not able to explicitly name the tools, strategies, and methods used by companies unfairly competing on the market. Most of the young people found out about the greenwashing phenomenon during the education process. It should be emphasized how important the role of education is also in shaping consumer awareness. It is necessary to inform and talk about strategies, tools, and types of greenwashing and companies, which use it. The other good practice is to inform/educate customers about different types of etiquettes and labels (also conformity marks) so that they can easily distinguish genuine eco-labeling from falsehood and: manufacturers' pseudo-eco-labels, which can be untrue and unclear.

## REFERENCES

- Aggarwal, P. Kadyan, A. (2011). Greenwashing: The Darker Side of CSR, *Indian Journal Research*, 4(3), 61-66.
- Brouwer, A. (2016). REVEALING GREENWASHING: A CONSUMERS' PERSPECTIVE, International Conferences ITS, ICEduTech and STE 2016, ISBN: 978-989-8533-58-6 © 2016.
- Chen, Y.-S., & Chang, C.-H. (2013). Greenwash and green trust: The mediation effects of green consumer confusion and Green Perceived Risk. *Journal of Business Ethics*, 114, 489–500.
- Cho, C. H., & Patten, D. M. (2007). The role of environmental disclosures as tools of legitimacy: A research note. *Accounting Organizations & Society*, 32, 639–647. <https://doi.org/10.1016/j.aos.2006.09.009>.
- Clarkson, P. M., Li, Y., Richardson, G. D., & Vasvari, F. P. (2008). Revisiting the relation between environmental performance and environmental disclosure: An empirical analysis. *Accounting, Organizations and Society*, 33(4), 303–327.
- Dangelico, R. M., & Vocalelli, D. (2017). “Green Marketing”: An analysis of definitions, strategy steps, and tools through a systematic review of the literature. *Journal of Cleaner Production*, 165, 1263–1279. doi: <https://doi.org/10.1016/j.jclepro.2017.07.184>
- Delmas, M. A., & Montes-Sancho, M. J. (2010). Voluntary agreements to improve environmental quality: symbolic and substantive cooperation. *Strategic Management Journal*, 31, 575–601. <https://doi.org/10.1002/smj.826>
- Du, X. (2015) How the Market Values Greenwashing? Evidence from China. *J Bus Ethics* 128, 547–574. <https://doi.org/10.1007/s10551-014-2122-y>

Furlow, N. E. (2010). Greenwashing in the new millennium. *The Journal of Applied Business and Economics*, 10(6), 22.

Griese, K. Werner, K. Hogg, J. (2017). Avoiding Greenwashing in Event Marketing: An Exploration of Concepts, Literature and Methods, *Journal of Management and Sustainability*, 7 (4), 1-16.

Guo, R., Zhang, W., Wang, T., Li, C. B., & Tao, L. (2018). Timely or considered? Brand trust repair strategies and mechanism after greenwashing in China-from a legitimacy perspective. *Industrial Marketing Management*, 72, 127–137. <https://doi.org/10.1016/j.indmarman.2018.04.001>.

Horiuchi, R. Schuchard, R. (2009). Understanding and preventing greenwash: a business guide report, Futerra sustainability communications.

Hsu, T. (2011). Skepticism grows over products touted as eco-friendly. *Los Angeles Times*. <http://articles.latimes.com/2011/may/21/business/la-fi-greenwash-20110521>

Jakubczak, A. (2018). Strategie greenwashing w wybranych sieciach handlowych w Polsce, *Polityki Europejskie, Finanse i Marketing*, 20(69), 72-82.

Jong, M. D. T., Huluba, G. and Beldad, A. D. (2020) 'Different Shades of Greenwashing: Consumers' Reactions to Environmental Lies, Half-Lies, and Organizations Taking Credit for Following Legal Obligations', *Journal of Business and Technical Communication*, 34(1), pp. 38–76. doi: 10.1177/1050651919874105.

Leonidou, C. N., & Skarmeas, D. (2015). Gray shades of green: Causes and consequences of green skepticism. *Journal of Business Ethics*, 144, 401–415. <https://doi.org/10.1007/s10551-015-2829-4>.

Lightfoot, S., & Burchell, J. (2004). Green hope or greenwash? The actions of the European Union at the World Summit on sustainable development. *Global Environmental Change*, 14, 337–344. <https://doi.org/10.1016/j.gloenvcha.2004.07.002>.

Majláth, M. (2016). How Does Greenwashing Effect the Firm, the Industry and the Society- the Case of the VW Emission Scandal, FIKUSZ '16 Symposium for Young Researchers, 111-126.

Orzeł, B. (2020) Non-financial Value Creation Due to Non-financial Data Reporting Quality, *Scientific Papers of Silesian University of Technology – Organization and Management Series*, Silesian University of Technology Publishing House, 148(2020), 605-617, ISSN: 1641-3466.

Orzeł, B., Wolniak, R. (2019). Overview of greenwashing methods and tools used in polish and world enterprises. *Scientific Papers of Silesian University of Technology. Silesian University of Technology Publishing House, Organization and Management Series*. 2019. 211-219. [10.29119/1641-3466.2019.138.16](https://doi.org/10.29119/1641-3466.2019.138.16).

Parguel, B., Benoît-Moreau, F. & Larceneux, F. How Sustainability Ratings Might Deter 'Greenwashing': A Closer Look at Ethical Corporate Communication. *J Bus Ethics* 102, 15 (2011). <https://doi.org/10.1007/s10551-011-0901-2>.

Pizzetti, M., Gatti, L., & Seele, P. (2019). Firms Talk, suppliers walk: Analyzing the locus of greenwash-ing in the blame game and introducing 'vicarious greenwashing'. *Journal of Business Ethics*. doi: <https://doi.org/10.1007/s10551-019-04406-2>.



Shahrin, R&Q, Farzana & Jamil, Rossilah & Mahadi, Nomahaza & Mohammad, Jihad & Salam, Zarina & Hussin, Nazimah. (2017). Green “Eco-Label” or “Greenwashing”? Building Awareness About Environmental Claims of Marketers. *Advanced Science Letters*. 23. 3205-3208. 10.1166/asl.2017.7713.

Urbański, M. & Haque, A. (2020). Are You Environmentally Conscious Enough to Differentiate between Greenwashed and Sustainable Items? A Global Consumers Perspective. *Sustainability*. 12. 1786. 10.3390/su12051786.

Wolniak, R. (2016). Relationships Between Corporate Social Responsibility Reporting And The Concept of Greenwashing, *Scientific Papers of Silesian University of Technology – Organization and Management Series*, Silesian University of Technology Publishing House, 87, 443-453

Vollero, A., Palazzo, M., Elving, W.J.L. (2016). Avoiding the greenwashing trap: between CSR communication and stakeholder engagement, *International Journal Innovation and Sustainable Development*, 10(2), 120-140.

Yang, Z., Nguyen, T. T. H., Nguyen, H. N., Nguyen, T. T. N. and Cao, T. T. (2020) “Greenwashing behaviours: causes, taxonomy and consequences based on a systematic literature review”, *Journal of Business Economics and Management*, 21(5), pp. 1486-1507. doi: 10.3846/jbem.2020.13225.

## THE CHALLENGE OF INNOVATION AND THE NATURE OF JOBS UNDER THE PANDEMIC-19

### **Luís Felipe Maldaner**

Ph. D. in Latin America Studies. Professor at Business School of Unisinos University, São Leopoldo – Brazil

### **Flávia Siqueira Fiorin**

Master Business Administration at Poitiers University, France. Senior Executive at Tecnopuc Tech Park. PUC University – Porto Alegre – Brazil

### **Daniela Carolina Eckert**

Master Business Administration at Poitiers University, France. Senior Manager at Tecnopuc Tech Park, PUC University – Porto Alegre – Brazil

### **Abstract**

This article aims to discuss the impact of technological advances on the nature of work in Brazil, under three main aspects: a) the context of innovation processes; b) the introduction of industry 4.0 concept; c) the Covid-19 pandemic. Technological changes, both in the innovation process in the company, and in the advent of industry 4.0, were, to a certain extent, hastened by the emergence of the Covid-19 pandemic. In this sense, the analysis carried out by this study was based on data provided in surveys carried out by IBGE (Brazilian Institute of Geography and Statistics) and by IPEA (Institute of Applied Research). The findings of this research show two main aspects: a) workers in certain areas need to improve new skills, especially with regard to cognitive flexibility and emotional intelligence to support work in this new era of digitalization associated with remote work caused by the pandemic; b) companies will have to rethink their infrastructure and invest in new digital technologies to remain competitive and be able to operate with a portion of their employees working in the home office productively. In addition, they will have the flexibility to manage people in these conditions and obtain the best results from them.

### **1 – Introduction**

The World Economic Forum released a Report “The Future of Jobs (2018)” saying that innovation and technology that is coming with the 4<sup>th</sup> Industrial Revolution will promote several changes jobs, not only in its nature, but also in the format of it.

Considering this trend, it is necessary to think about the labor force. It is important to mention that there are a broadly literature on that subject. Also, it is possible to find some scholars who are predicting a big loss of jobs in the near future. For example, at the WEF Report (2018), the acceleration of adoption of technology will be very spread, as 85% of respondents on its survey will adopt new technology by 2022.

Even though we are experiencing a reality based in VUCA (Volatility, Uncertainty, Complexity and Ambiguity) dynamics, where it is impossible to predict what is coming next, it is well known that areas of innovation carry a good connection with the technologies and businesses of the future. This proximity is not only in terms of technology, but also in characteristics linked to the development of soft skills, which are appointed as fundamental to

jobs of the future. Technology parks of developing countries can be mentioned as examples of structures that harmoniously mix RD&I and creativity structures, that has been building a favorable environment for the development of soft and technical skills.

From this perspective a question comes out: How people will be prepared for this future? Exploring the relations of work in areas of innovation could bring insights for preparing future careers? Taking in mind that in the coming years the young generation will arrive to the labor market. Thus, the main challenge will be in terms of formal education and soft skills development. This brings a discussion regarding the role of the University which are the main institution that is working on that.

The proposition of this article is to show that there are at least two important aspects to consider when discussing the labor force in developing economies, taking the future jobs, notably in Brazil: one is the nature of jobs, associated with Industry 4.0 technologies. This aspect is related to the changes of jobs. In other words, jobs move from one place to another. The other is the very basic entry experience in the labor market, concerning digital skills in order to work with new technologies and a new model of job relation, based on complex thinking where creativity, collaboration, and critical thinking are required.

Additionally, from 2020, the pandemic of Covid-19 has changed a lot the nature of jobs. Many companies send their workers at home to maintain a social distance to prevent the infection of the virus. This is an aspect that must be considered because many workers are at home office due to maintain a social distance. IBGE (Brazilian Institute of Geography and Statistics) that provide a large research regarding Brazilian workers home office. In the beginning of this study, Covid-19 was not there Thus it is an aspect that must be included in this study.

## **2 – Literature Review**

### **2.1 – Innovation**

Even if an organization has an entrepreneurial culture based on innovation, this may not guarantee business sustainability. Many companies with that characteristic collapse before technological breakthrough changes and market structures, when they do not align properly the innovation possibilities with internal competencies of the organization (CHRISTENSEN, 2001).

Innovations that are distant in scope of organizational core business are more likely to have difficulty in management, because their previous experiences do not apply to the challenges and potential risks that arise (CHESBROUGH and ROSENBLOOM, 2002).

Schumpeter (1942) describe innovation as a process that brings a new product or service to the market. At the same time, innovation is a cumulative process, because it can be radical or disruptive (CHRISTENSEN, 1997) and incremental. Even when disruptive innovation occurs, it can be caused by a cumulative and collaborative process, especially in current times where all information is available to everyone through internet.

### **2.2 – 4<sup>th</sup> Industrial Revolution**

After the three main waves of industrial revolution, the fourth Industrial revolution can be described as:

“the advent of “cyber-physical systems” involving entirely new capabilities for people and machines. While these capabilities are reliant on the technologies and infrastructure of the Third Industrial Revolution, the Fourth Industrial Revolution represents entirely new ways in which technology becomes embedded within societies and even our human bodies.<sup>1</sup>”

Together with these broad definitions, the ideas of open innovation, ecosystems of innovation & entrepreneurship, such as STPs and Incubators can help training and preparing people in order to be ready for the future jobs. Another significant development started in the beginning of the 21st century, which is the democratization of technologies that reduced entry barriers for companies: robotics, 3D printing, big data, artificial intelligence, virtual reality, the blockchain, among others, enabled people to develop concepts that not long ago were only in the realm of capability of large corporations or governments.

Görmüs (2019) discuss in his article the possible effect of Industry 4.0 on employment and the future of work. “In the result of the literature review, it is concluded that with Industry 4.0, there will be an increase in demand for human resources that hold new qualifications and skillsets, however, it will bring with increases in the gig economy with precarious, the lack of bargaining power and legal protection, in non-standard working forms and in unemployment and underemployment risks (Görmüs, 2019, p. 311)”.

In its article, Görmüs (2019), mentioned, citing Kergroach (2017: 8) that new jobs with higher skills created by Industry 4.0 will require new qualifications and new skillsets. In this sense, self-organization, management, teamwork, or communication skills are more likely to increase importance, as it is possible to see on Figure 1.

**Figure 1 - Expected increase or decrease in occupations and industries.**

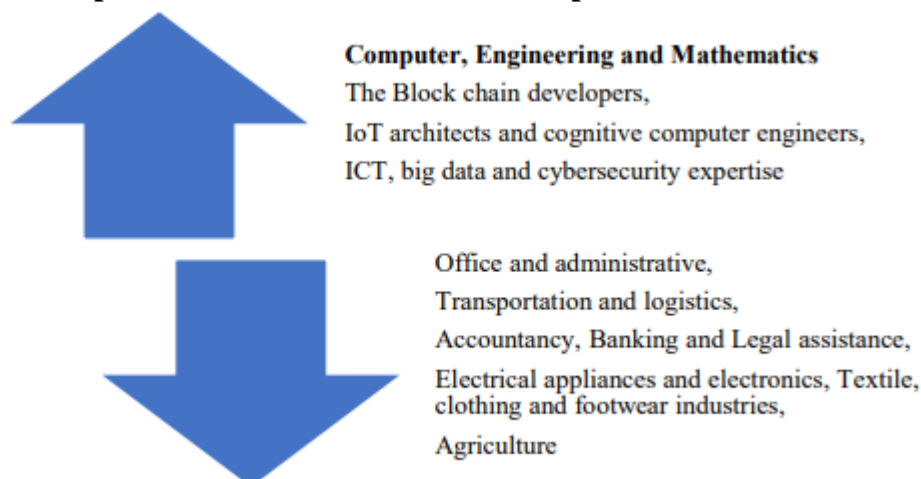

Source: Balliester and Elsheikhi, (2018), apud Görmüs, 2019.

However, for most of the industrialized period in the 20th, internal R&D was a strategic asset and an almost insurmountable barrier to entry for smaller companies. Large corporations were able to do research internally, in a closed system, and then take advantage of IP rights and first mover advantages.

<sup>1</sup> <https://www.weforum.org/agenda/2016/01/what-is-the-fourth-industrial-revolution/>

### 2.3 – Nature of jobs

There is a conviction that the jobs of the future will change. According to the WEF Report 2018, “nearly 50% of companies expect that automation will lead to some reduction in their full-time workforce by 2022, based on the job profiles of their employee base today”. Automation will move jobs especially from production sector of factories. Even in the administration department of companies, changes will happen, also. IT is already there, but Artificial Intelligence is also arriving and working on repetitive tasks.

According to Bernard Marr (2019), the 4th industrial revolution is fueled by technological innovations such as big data, virtual reality, blockchains, and more. This means that people will need to know at least a minimal level of technology. At the most basic level, as for example, inside the production sector of factories, employees in most roles will be required to access data and determine how to act on it. This requires some technical and soft skills. On a more fundamental level, everyone needs to be able to understand the potential impact of new technologies on their industry, business, and job.

Olsen and Krol (2019: II) describe in their perspective paper that “automation will lead some occupations to become obsolete and new ones to be created, but more generally a more complex division of labor between humans and machines would exist”. This was a finding taking a analysis on a dataset on occupational risk to the Bay Area, they “find that 36 percent of workers are in the high-risk category of automation and 45 percent in the low-risk category, with just 19 percent in the middle-risk category”.

This context pressure future workers to develop technical skills but also soft skills related to complex thinking, since the linear thinking will be increasingly automated by new technologies. Frey & Osborne (2017) examined the risk of computerization on US labor market. And they found, based on their analysis of 702 occupation, that 47 percent of total US employment is at risk.

In other way of thinking Cosmin-Alexandru, George-Sorin & Paul (2015, p.486), discuss that “it has long been assumed that technological progress is one of the surest ways to ensure to improve the overall wellbeing of societies, however recent trends seem to disprove this theory. If this is indeed the case then the way the future of technological progress unfolds will have a big impact on the way people live and work, which makes further research in the possible outcomes the more relevant”.

### 2.4 – Professional Profile

Considering the association of technical skills and complex thinking approach It is possible to describe some skills and abilities that people will need in order to supply the new demand bringing from the jobs of the future, such as:

- Specific and technical knowledge and second and third languages, English and Spanish, for example.
- Socio-environmental skills.
- Live and learn from other cultures.
- Collaborative spirit for continuous improvement.
- Team work.
- Ability to learn from others.

- Professional and personal ethics.
- Analysis and trouble solving capabilities.
- Sense of urgency.

It is well known that it is very hard for a single man or woman can be prepared in high standard in all these skills. However, it is necessary that the newcomers to the labor market, especially the young generation, must work and study hard in order to reach that level.

This findings from author’s observation at companies that are resident in Tecnosinos Tech Park, located in São Leopoldo, Rio Grande do Sul State, South of Brazil. Some of those mentioned above skills are in accordance with Fossen & Sorgner (2019) findings as it is possible to see on figure 2.

**Figure 2 - Computerization Bottlenecks and Corresponding Variables from O\*Net**

| Computerization bottleneck  | O*Net variable                        | O*Net description  |
|---|---------------------------------------|--|
| Perception and manipulation   | Finger dexterity                      | The ability to make precisely coordinated movements of the fingers of one or both hands to grasp, manipulate, or assemble very small objects.    |
|   | Manual dexterity                      | The ability to quickly move your hand, your hand together with your arm, or your two hands to grasp, manipulate, or assemble objects.            |
|   | Cramped work space, awkward positions | How often does this job require working in cramped work spaces that requires getting into awkward positions?                                     |
| Creative intelligence   | Originality                           | The ability to come up with unusual or clever ideas about a given topic or situation, or to develop creative ways to solve a problem.            |
| Social intelligence   | Social perceptiveness                 | Being aware of others' reactions and understanding why they react as they do.  |
|   | Negotiation                           | Bringing others together and trying to reconcile differences.  |
|   | Persuasion                            | Persuading others to change their minds or behavior.   |
|   | Assisting and caring for others       | Providing personal assistance, medical attention, emotional support, or other personal care to others such as coworkers, customers, or patients. |
| <p>Note. This table was adopted from [Frey, Osborne, 2017]. These authors also include a variable "fine arts" as part of the bottleneck "creative intelligence". We do not use this variable in our analysis because it is coded as "irrelevant" for more than half of the occupations in O*Net.</p> <p>Source: compiled by the authors..</p> |                                       |  |

**Source: Fossen & Sorgner, (2019), p. 13**

They argument that there is two ways to analyze the phenomena of computerization on jobs. In one hand there is a “destructive effects of digitalization substitute human labor, while transformative effects of digitalization complement it (FOSSEN & SORGNER, 2019, p. 10).

The World Economic Forum provide a similar approach describing the 10 top skills that will be needed by the workers in 2020, comparing 2015, as Figure 3 shows. Only 2 skills are new in 2020 list: Emotional Intelligence and Cognitive Flexibility. Service Orientation and Active Listening was excluded. The main reason is that the era of digitalization will request from the workers, a high level of cognitive flexibility and emotional intelligence to deal of the new aspect and the new environmental that will change on their jobs.

Figure 3 – Ten top skills

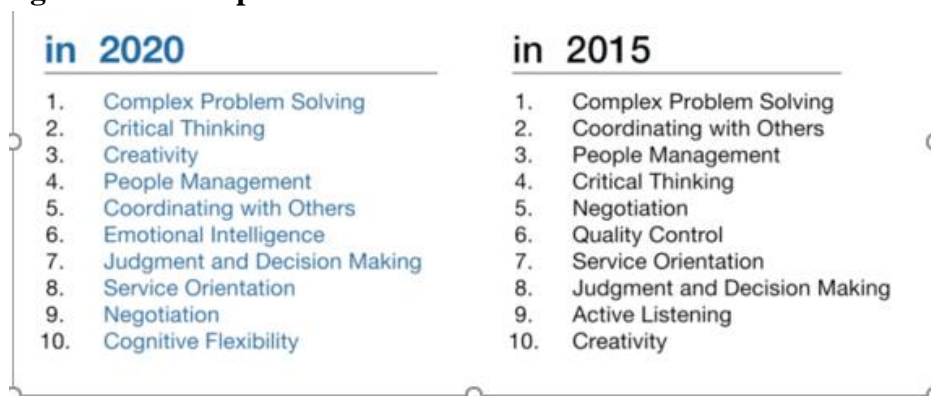

Source: World Economic Forum, 2018.

O'Donnellan add some new skills such as Entrepreneurship and innovation as high Cognitive and maintain Service Orientation as Social and Emotional Skills. Also, this author adds Leadership as an important social skill. He classified differently Leadership and Managing Others what in some sense is almost the same.

Figure 4 – Skills needed for the

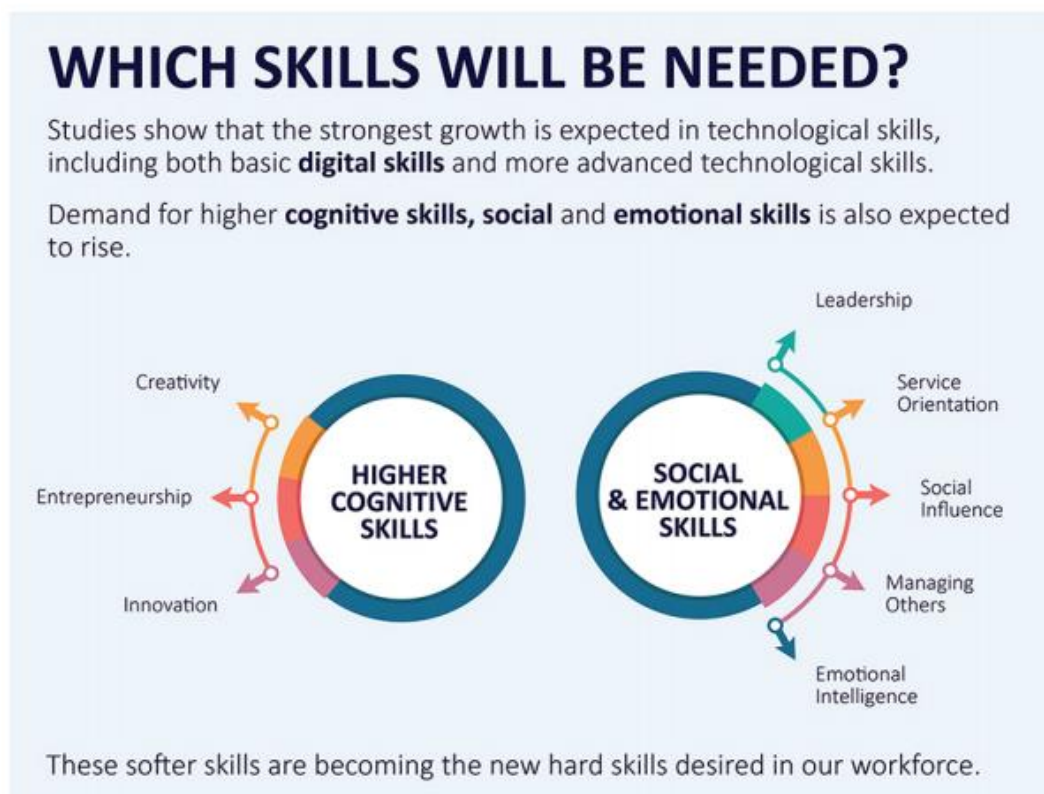

Source: O'Donnellan (2019). Available: <https://www.intuition.com/trends-2019-the-future-of-work-and-the-shape-of-future-skills/>

According to Bernardez (2017, p.8), the transition from the old paradigm to a new way of work is needed, taking in mind that “work collaboration, business transactions, and human interaction to a virtual, mobile, and global environment will require new models and

frameworks for effective performance, especially because workers will need to be able to deal with highly flexible, fast-changing (and changeable), customer-centered interfaces tailored to a wide variety of demands and users”.

### **3 – Method**

The pandemic in Brazil has increased in number of infected and, what is worse, in the number of deaths, reaching in March 2021 more than 280 thousand deaths from the Covid-19 infection. During this period, it has been very difficult to obtain feedback on surveys that are directed to companies, because many people, especially in the administrative area, are working in the home office, which makes it difficult to be responsive to the objective of obtaining data.

According to Gil (2008), the observational method is one of the most used in the social sciences and has some interesting aspects, since it allows a very expressive degree of precision in the social sciences. According to Prodanov and Freitas (2013), descriptive research, in its simplest form, is related to exploratory research, in the sense that they seek a new view of the problem. According to Gil (2008), the documentary research is based on materials that have not yet received an analytical treatment or that can be reworked according to the objectives of the research now carried out.

Thus, this study searched for data in secondary sources, such as documents published by IBGE (Brazilian Institute of Geography and Statistics) and by IPEA (Institute of Applied Economic Research). The reports published by these two Institutes are the most current and provide data based on extensive field research and were produced by highly qualified professionals in obtaining economic and social data. Both, therefore, are of recognized quality.

### **4 – Results and discussions**

The IBGE concluded the PNAD, (National Household Sample Survey) at the end of 2020, where varied data were collected regarding the Brazilian population. For the present study, data related to work and the profile of workers will be considered.

Brazil has 210 million inhabitants. Table 1 shows data on employed persons at the end of 2020, which totaled 84.661 million at the end of 2020. Of these, 94.8% did not have time off work, which corresponds to 80.229 million. In addition, the table shows that 7.330 million people started to work remotely, that is, in the home office, which promoted a substantial change in the skills needed to perform their duties. This number represent 9,1% of occupied people. In some sense, number shows that a major part of occupied people is going to their local of work, working as a normal period of job.

At the same time, it is possible to mention that various types of work do not allow remote work, either due to the lack of technological conditions for this, or because the type of work requires activity with industrial equipment, for example. It is still possible to mention that, to a certain extent, workers are not prepared to perform their duties remotely, which requires a new professional profile, with differentiated capacity and skill, in the same way as with the demands arising from the implementation of technologies. of Industry 4.0.



PNAD also points out that the profile of professionals at work “continues predominantly composed of persons employed in the formal sector, with complete college education, female, white colored and aged between 30 and 39 years (IPEA, 2021, p. 1)”.

**Tabel 1 – People occupied in Brazil. (Millions of people and %)**

(Em milhões de pessoas e em %)

| Grupos   | Número de pessoas em maio | Número de pessoas em junho | Número de pessoas em julho | Número de pessoas em agosto | Número de pessoas em setembro | Número de pessoas em outubro | Número de pessoas em novembro | Percentual em novembro |
|--|---------------------------|----------------------------|----------------------------|-----------------------------|-------------------------------|------------------------------|-------------------------------|------------------------|
| Pessoas ocupadas                                       | 84,404                    | 83,449                     | 81,484                     | 82,141                      | 82,934                        | 84,134                       | 84,661                        |                        |
| Pessoas ocupadas não afastadas                         | 65,441                    | 68,693                     | 71,746                     | 75,454                      | 77,564                        | 79,447                       | 80,229                        | 94,8                   |
| Pessoas ocupadas exercendo atividade de maneira remota | 8,709                     | 8,694                      | 8,403                      | 8,376                       | 8,073                         | 7,596                        | 7,330                         | 9,1                    |
| Pessoas afastadas                                      | 18,964                    | 14,756                     | 9,737                      | 6,687                       | 5,370                         | 4,687                        | 4,432                         | 5,2                    |
| Pessoas afastadas devido ao distanciamento social      | 15,725                    | 11,814                     | 6,784                      | 4,145                       | 3,003                         | 2,341                        | 2,087                         | 47,1                   |
| Pessoas afastadas por outras razões                    | 3,238                     | 2,942                      | 2,953                      | 2,542                       | 2,368                         | 2,346                        | 2,345                         | 52,9                   |

Fonte: PNAD Covid-19.

Elaboração: Grupo de Conjuntura da Dimac/Ipea.

**Source: IPEA, 2020, p. 2**

From the perspective of workers receiving wages, Table 2 presents the data separated by sector of activity. It appears that in November 2020, the service sector received the largest share of the wage bill of people in face-to-face activity, 30% of the total. People in remote activity received 17.4% of the total. It can be seen in the case of remote activity that the percentage was reduced in May, when it represented 23% to 17.4% in November.

In particular, the most accurate analysis of this substantial reduction in remote activity is that there was, during the period, an improvement in the contagion indicators of Covid-19 among the Brazilian population, as well as a reduction in the number of deaths. These Covid-19 indicators led companies to a certain reduction in their workers in remote activity, returning them to activity in the company itself.

Additionally, it is important to note that agriculture, as a predominant activity for the formation of the Brazilian GDP, is not very representative in the distribution of income, with only 4.8% of the wage mass of employed persons. It is possible to mention that the agricultural activity has improved technologically in Brazil, with a great increase in productivity, and with a reduction in workers who have a more prepared profile to meet technological demands.

**Tabel 2 – Percentage of the mass of income actually received by people - by sector of activity and in remote work (In%).**

| Categorias \ Meses | Mai  | Junho | Julho | Agosto | Setembro | Outubro | Novembro |
|--------------------|------|-------|-------|--------|----------|---------|----------|
| Agricultura        | 4,9  | 5     | 5     | 4,8    | 4,8      | 4,8     | 4,8      |
| Indústria          | 12,3 | 12,6  | 13,2  | 13,9   | 14,2     | 14,7    | 14,7     |
| Comércio           | 8,7  | 8,8   | 9,3   | 10,1   | 10,4     | 10,7    | 10,7     |
| Serviços           | 24,8 | 25,1  | 26,7  | 27,6   | 28,3     | 29,5    | 30       |
| Setor Público      | 17,2 | 16,8  | 16,3  | 15,8   | 15,9     | 16      | 16,4     |
| Outros             | 9,2  | 9,2   | 8,1   | 7,3    | 6,8      | 6       | 6,2      |
| Teletrabalho       | 23   | 22,6  | 21,4  | 20,5   | 19,8     | 18,3    | 17,4     |

Fonte: PNAD Covid-19.

Elaboração: Grupo de Conjuntura da Dimac/Ipea.

Obs: Os dados da tabela refletem o resultado de rendimento e o fluxo de pessoas, ou seja, com a redução de pessoas em trabalho remoto, espera-se uma queda na massa de rendimentos gerada pela categoria.

**Source: IPEA, 2020, p. 4**

Another important point of view in the analysis that can be made on the PNAD data, is related to the dynamism of the regions, presenting a great disparity in the development between the Brazilian states and regions. Figure 5 shows the percentage of the wage bill generated by workers in remote activity. Thus, it can be noted that the State of São Paulo has a rate of 22.4%, and the States of Paraná and Rio Grande do Sul, which are part of the Southern region of Brazil, have rates of 14.62% and 14,32% respectively.

This data shows that also in these states the technological development is greater compared to other regions, which also denotes the technological imbalance and that the regional inequalities are quite accentuated. It is important to highlight that Minas Gerais, with 13.3%, also has a good index. Three states in the Northeast have indexes close to those in the southern region: Bahia, with 14.12%, Piauí with 14.46% and Ceará with 13% stand out in this region. The North and Midwest regions have the lowest indicators.

**Figure 5 - Percentage of the mass of income actually received, received by employed persons and does not depart from exercising their activities remotely, by UF (In %)**

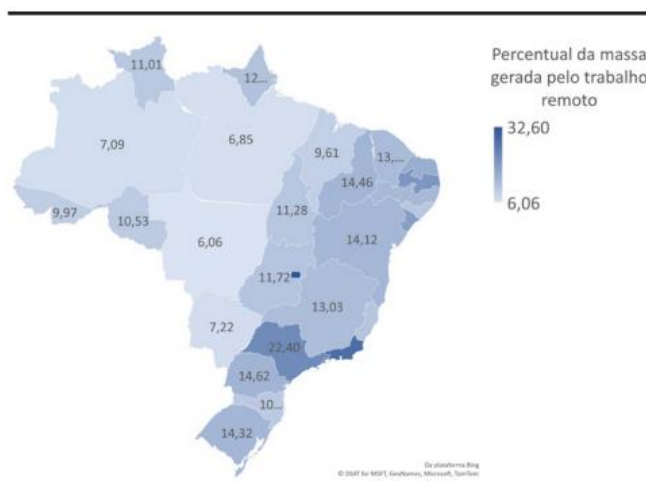

Fonte: PNAD Covid-19.

Elaboração dos autores.

**Source: IPEA, 2020, p. 4.**

The last point to be highlighted in this study, concerns the education profile of workers in remote activity. Only with the observation of Figure 6 is it possible to observe that the profile of the worker in the home office presents mostly levels of education with higher education, around 70%, followed by the profile of high school education, around 28%.

**Figure 6 - Distribution of people in work remotely effectively versus potential telework, by schooling (In %).**

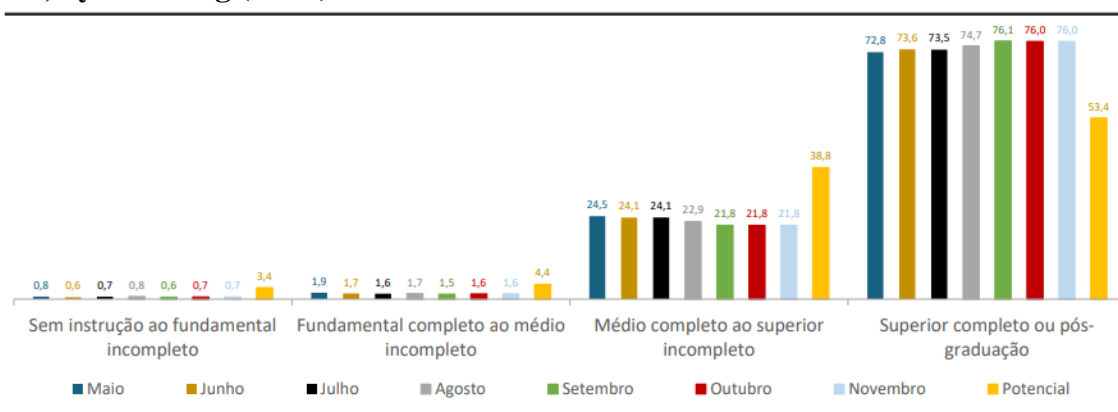

Fonte: PNAD Covid-19; PNAD Contínua.  
Elaboração: Grupo de Conjuntura da Dimac/Ipea.

**Source: IPEA, 2020, p. 8**

A very low percentage of workers with a basic education profile are in the home office. This aspect presented by the research is also in line with the literature that mentions the need to adapt and prepare people for work, bearing in mind the technological advances brought by computerization, especially those arising from Industry 4.0 (OLSEN & KROLL, 2019; FOSSEN & SORGNER, 2019; BERNARDEZ, 2017).

### 5 – Final Remarks

Taking the outcomes from the literature review there is a big change in jobs caused by the advent of new technology, especially those coming from the Industry 4.0. Additionally, it is important to mention that the entrepreneurs, that were interviewed in this study, are saying that they need a new kind of worker, that are very familiar with those new technology but also has critical thinking and problem-solving skills. They claim that the University is not preparing students adequately to the jobs they have, mainly in jobs inside companies that are in IT industry.

In addition, it is important to mention that technological advances were already promoting changes in the characteristics of work and in the profile of workers to exercise their functions. This technological basis was also already changing the shape of the internal process, requiring more integration between the teams and, consequently, more teamwork, requiring, in turn, a change in the professional's behavioral profile. In this case, socio-environmental skills were increasingly being put into practice.

With the emergence of the Covid-19 pandemic, this process of technological change accelerated within companies, since around forty percent of workers in activities, previously developed in offices, moved to the home office, which required skills for professionals. The

demand for remote work is greater from the point of view that there is no co-worker beside to solve doubts, or even to interact with new ideas. Virtual meetings are not always productive like face-to-face meetings and so on.

Other limitations of this study is that at the same time technology is bringing a new wave in terms of jobs, it is also bringing a lack of social skills to the young generation. They are using too much social media, and too less talking face to face with others. Thus, they are not developing social skills, such as team working, leadership and the capacity to understand other cultures.

### References

BERNARDEZ, M. (2017). The future of jobs and the jobs of the future: a decade of e-performance. International Society for Performance Improvement. Published online in Wiley Online Library (wileyonlinelibrary.com).

CHESBROUGH, H.; ROSENBLOOM, R. S. (2002) The role of the business model in capturing value from innovation: evidence from Xerox Corporation's technology spin-off companies. *Industrial and corporate change*, v. 11, n. 3, p. 529-555.

CHRISTENSEN, C. M. (1997). *The Innovator's Dilemma: When New Technologies Cause Great Firms to Fail*. Boston: Harvard Business School Press.

CHRISTENSEN, C. M. (2001). *O Dilema da Inovação*. MakronBooks.São Paulo.

COSMIN-ALEXANDRU, S., GEORGE-SORIN, T. & PAUL, M. (2015). The Potential Impact of Technological Development on Future Jobs. *Annals of the „Constantin Brâncuși” University of Târgu Jiu, Economy Series. Special Issue ECO-TREND (2015)*, p. 484 - 487.

FOSSSEN, F. & SORGNER, A. (2019). Mapping the Future of Occupations: Transformative and Destructive Effects of New Digital Technologies on Jobs. *Foresight and STI Governance*. Vol. 13, No. 2, p. 10-18.

FREY, C. B. & OSBORNE, M. A. (2017). *The Future of Employment: How susceptible are jobs to Computerization?* Elsevier publisher. *Technological Forecasting and Social Change* Volume 114, January, Pages 254-280

GIL, A. C. (2008). *Métodos e técnicas de pesquisa social*. 6. ed. São Paulo: Atlas.

GÖRMÜS, A. (2019). Future of work with the Industry 4.0. International congress on social sciences (INCSOS 2019). Proceedings book. Edition: 1, Chapter: 32, Publisher: Sageya Yayıncılık.

IBGE – INSTITUTO BRASILEIRO DE GEOGRAFIA E ESTATÍSTICA. (2020). Pesquisa Nacional de Amostra de Domicílios, 2020. Covid-19. Available on internet: <https://cidades.ibge.gov.br/brasil/pesquisa/10094/0>.

IPEA – INSTITUTO DE PESQUISAS APLICADAS. (2021) Carta de Conjuntura número 50. Nota de Conjuntura 8. 1º. Trimestre. Available: <https://www.ipea.gov.br/portal/index.php?searchword=trabalho+em+home+office&ord>

MARR, B. (2019). Ten skills You Need for the Future of Work. Available on internet: <https://www.forbes.com>.

O'DONNELLAN, R. (2019). **Trends 2019: The Future of Work and the Shape of Future Skills** (2019). Available: <https://www.intuition.com/trends-2019-the-future-of-work-and-the-shape-of-future-skills/>. Accessed in March, 10, 2021.

OLSEN, A. K. & KROLL, C. (2019). The Future of Jobs – Perspective paper. Horizon. Association of Bay Area Governments and Metropolitan Transportation Commission.

PRODANOV, C. C. & FREITAS, E. C. (2013). Metodologia do Trabalho Científico. Métodos e Técnicas da Pesquisa e do Trabalho Acadêmico. 2ª. Ed. Ebook. Editora Feevale. Novo Hamburgo-RS.

SCHUMPETER, J. A. (1942), Capitalism, Socialism and Democracy. Harper Perennial Ed. New York. Published in 2008.

WORLD ECONOMIC FORUM (2018). The Future of Jobs Report.

**AN EVALUATION ON EVIDENCE IN TAX JURISDICTION LAW****Asst. Prof. Dr. Orçun AVCI**

Aksaray University

**Abstract**

As a requirement of being a state of law, there are various ways to resolve disputes between the state and individuals. These ways are the resolution of the disputes at the administrative stage and their resolution by the judicial bodies. In the jurisdiction law, where disputes arising from tax transactions between taxpayers and the tax administration are resolved, the evidence has a very significant function in proving the event subject to the dispute. Several serious obligations have been imposed on the taxpayers and the administration has also been given powers to monitor and determine them. However, the taxpayer may not have much evidence like the defendant's tax office in the tax jurisdiction. It is disadvantageous for the taxpayer who is the plaintiff in the proving of the event subject to dispute, because most of the evidence that is used during the jurisdiction is the result of auditing methods such as tax inspection, search, and information gathering before the tax administration. However, this is crucial as taxpayers can be protected through evidence. In the context of tax law, it is also important that the evidence is not obtained through illegal and procedural means, especially when it is considered that the assessments made on the basis of the evidence obtained by the tax administration and are not respected by the judiciary illegally. Considering all these together, the function of the evidence is undeniable. In this context, the aim of the study is to reveal the consequences of the evidence in terms of taxpayer and administration in tax law.

**Keywords:** Tax Jurisdiction Law, Evidence, Collection of Evidence.

**1. INTRODUCTION**

The fact that taxation is based on the principle of declaration as a rule requires the taxpayers to be conscious and sensitive in terms of the success of the implementation. However, it may also happen that taxpayers do not fulfill their obligations in accordance with the law. In this case, the subject of the dispute can be taken to the jurisdiction. If these disagreements are turned into a disputed event and brought to the judiciary through litigation, how to prove the truth about the incident is as important as revealing the incident. Evidence is among the necessary arguments to prove the events that cause the dispute. Evidence, which means a proof, is a concept that particularly concerns the judicial process in tax law, as in other branches of law. Indeed, in the tax lawsuit where the claims and defenses of the parties are heard, the parties try to collect all the necessary evidence to conclude the case in their favor.

While Article 73 of the Constitution, which regulates the principle of legality of taxes, protects individuals against the state legally, Article 36 guarantees the rights of individuals to seek justice and to a fair trial. In this context, the burden of proof of events that can be proven on the basis of evidence is important for both the taxpayer and the tax administration. In order for the claims to have legal consequences, they must be proven by the claimant. In this

context, the aim of the study is to make a situation assessment on the evidence in tax jurisdiction law. For this, first of all, the concept of evidence and its properties will be discussed. Secondly, the types of evidence in tax jurisdiction law will be evaluated. This evaluation will be from the perspective of the taxpayer, the tax administration, and the court. Finally, the issue of collecting evidence in tax jurisdiction law will be discussed.

## 2. THE CONCEPT OF EVIDENCE IN GENERAL AND ITS PROPERTIES

Evidence that literally means guiding (Karakoç, 2018: 32) is expressed in the dictionary of the Turkish Language Association as “*the trace, sign that can lead people to the truth they are looking for*” (TDK, 2021). According to the legal theory, evidence is defined as “*the tool used to prove contentious matters that may affect the solution of the case*” (Öncel et al., 2014: 199). In terms of tax law, evidence is the material, intangible documents, and tools that are put forward by the obliged party and the administration in order to prove the allegations made about the tax and the material events and legal situations that are assumed to have occurred (Tank, 2016: 15). In this sense, legal books, documents, appraisal made by appreciation commissions, declarations of commencement, declarations, handbooks, examination reports, bank records, tax intelligence archives, court decisions, invoices, title deeds are among the main evidence used in tax jurisdiction law. In order to be accepted as evidence in tax proceedings, the aforementioned instruments must comply with legal criteria or being based on presumptions accepted by doctrine and jurisprudence (Saraç, 2005).

In order to reach the material fact, the judge has to resolve both the material event and the legal problem related to the dispute in the past by means of evidence. Since the formation of the opinion freely is sought in order to reach the material fact in question, everything that is true to the judge can constitute evidence as a rule. However, the fact that something is a means of evidence and that this means constitute the basis for a verdict is not the same. In this sense, there is no limitless freedom in terms of the characteristics of the evidence. Therefore, in order for something to be evaluated as evidence, that is, to constitute the basis for the verdict, it must contain some features (Çelen, 2019: 5).

Evidence must be a reality in the first place. What we mean by reality is that the evidence can be defined concretely, can be learned and perceived by human senses. For example, in the dispute regarding a real estate in the nature of a workplace, which is the subject of the property tax, the title deed document showing the registration is evidence. In this sense, it is beyond dispute that statements and documents can constitute evidence. Presumptions are also accepted as evidence. The fact that the presumptions represent an event other than the event subject to the dispute only prevents them from being evaluated in the same way. Therefore, this feature does not prevent them from forming evidence (Karakoç, 2018: 35-36). In the tax jurisdiction law, oaths are not accepted as evidence due to the rationality required in the evidence (Alkan Görkem, 2013: 385). In addition, what will be used as evidence must represent the material event in question. If the dispute has nothing to do with the event, the evidentiary value of that thing cannot be mentioned. The first condition for the evidence to be representative is that the evidence is sound, that is, reliable (Yenisey and Nuhoglu, 2015: 506). Another condition that will ensure that the evidence represents the material event that is not impossible to obtain the evidence. For instance, if an important

document required to prove the incident in dispute is located in a country that does not have the principle of reciprocity, it will not be possible to benefit from this evidence, so the representative nature of the evidence cannot be mentioned (Karakoç, 2018: 37).

The prohibition of unlawful evidence found in all constitutional texts as a general acceptance in modern legal science is also present in the 1982 Constitution. Parallel to the provision in the Constitution, in the 2nd paragraph of Article 189 of the Code of Civil Procedure numbered 6100, it has been regulated that *“the evidence obtained illegally cannot be taken into account by the court in the proof of a case”*. As an example of the reflection of this feature on the tax jurisdiction law, it can be shown that there should not be an illegal situation in taking the search decision and obtaining evidence during the search (Taşdelen, 2003: 185). Another feature is that the evidence is common. The aim that is targeted to be reached by the collective evidence is the need to present the evidence and discuss it in terms of all parties. In other words, it is the possibility of refuting the evidence by the parties and allowing the parties to express their opinions about the evidence. The fact that the evidence presented is known by the court is called the principle of the commonality of the evidence (Bayraktar, 2011: 38). In this context, it is not sufficient that the evidence is known and evaluated only by the judge. In addition, the evidence must be known by the parties to the dispute.

### **3. TYPES OF EVIDENCE IN TAX JURISDICTION LAW**

The tax administration's determination of whether the taxpayers have fulfilled their duties related to taxation reveals the nature and importance of the evidence that will constitute the basis for the tax assessment. The evidence used as a means of proof in tax jurisdiction law can be put forward by both the taxpayer and the administration to prove tax claims and legal events. In accordance with the principle of freedom of evidence, the parties can prove their claims and defenses by using various evidence. However, the evidence to be used as a means of proof must comply with the regulatory requirements specified in the Tax Procedure Law (TPL) and other laws. It is not possible for the evidence that is not obtained in accordance with the law to constitute the basis for the assessment procedures carried out by the tax administration (Pürsünlerli Çakar and Saraçoğlu, 2014: 421). We can examine the evidence used in tax proceedings by making a triple distinction in terms of occurrence in taxpayer, tax administration, and jurisdiction.

#### **3.1. Evidence Submitted by the Taxpayer**

The primary duty of the taxpayer or responsible person is to pay his/ her tax debt in accordance with the time, amount, and appropriate procedures determined by the laws. In tax law, this duty is called material obligation. In the TPL and other tax laws, taxpayers have been imposed some duties in order to make the taxation correctly. These assignments are listed as making a declaration, keeping a book, complying with the document order, and submitting a declaration. These transactions made by the taxpayers are considered as evidence at the jurisdiction stage when there is a dispute.

In tax jurisdiction law, when, how, where, and for whom the taxable event takes place is important. In addition, it is possible to benefit from the evidence obtained in accordance with the law and which is suitable to demonstrate whether the elements of the crime are present in



the concrete incident. However, taking into account the function of the tax jurisdiction law and the nature of the disputes resolved, some instruments accepted as evidence in other branches of the judicial law were not recognized as evidence or were subject to some restrictions. As a matter of fact, although the principle of freedom of evidence is adopted in the tax jurisdiction law, some restrictions are imposed on the subjects such as not accepting the oath as evidence in any way, the obligation to comply with the document order, and the statements of persons who are not clearly related to the incident causing the tax cannot be accepted as witness statements (Karakoç, 1997).

The fulfillment of such notifications by the taxpayer in accordance with the period and form specified in the law saves the burden of proving the fact that the reported situation is true. Because these notifications will be taken into account as evidence about the case that has been reported (Karakoç, 2018: 123).

The documents to be issued vary according to each income element. For instance, invoice for commercial earnings, self-employment receipt for self-employment earnings, payroll for wages, etc. The documents in question are accepted among the evidence created by the taxpayer and are used as a means of proof in case of any dispute. These include the books, declarations, notifications, and other documents that taxpayers have to keep. Since the Turkish tax system is based on the declaration procedure, taxpayers who earn income report them to the tax administration by declaration. With this declaration, the taxpayer accepts the amount notified to the administration. In other words, taxpayer is considered to have confessed. In this respect, declarations can be considered as a definitive evidence for the taxpayers. Apart from declarations, taxpayers are also required to notify the administration about various situations. Starting to work, change of address, and job change, etc. situations can be given as examples. In such cases, notifications must be made within the legal period and duly. In this way, the taxpayers who make a notification are relieved of the burden of proving that the reported situation is real (Karataş Durmuş, 2014: 524).

Within the framework of the principles included in the Code of Civil Procedure, commercial books can be evidence in favor of the owner or in certain cases against the owner. In order for the said books to be evidence in favor of the owner, some conditions must be met. Both parties of the case are obliged to keep the commercial books, the issue of the dispute arises from a commercial business for both parties, the commercial books are kept complete and duly according to the law, the opening and closing approvals of the commercial books have been made, the commercial book records have to verify each other, there should be no contrary records in the commercial books of the counterparty or the records in the books should not be proved contrary. On the other hand, commercial books that do not have opening or closing approvals and whose records do not confirm each other are evidence against the owner (Yavuz, 2018: 126). Today, when most of the taxpayers record data in electronic environment, it is common to use electronic records as an evidence tool in tax law. It is seen that the frauds and duplicate records of accounting transactions are now stored as an electronic data and used as an evidence tool by the tax administration if these records are seized. Generally, these types of records are found in the search made as a result of the search examination. In fact, the Council of State clearly states that the burden of proof regarding the electronic data received from the taxpayer in cases of double registration passes to the

taxpayer because the person who claims the opposite passes the proof of this situation (Gündeşli, 2006).

Some presumptions can also be a means of proof in determining the tax amount. The “imputed rental value” principle in real estate capital revenues is a definite legal presumption for the rental amount obtained. The taxpayer does not have the right to prove the lease relationship below the imputed rental value or the condition of free allocation. Especially in taxes that are involved in the transfer of real estates, the base is the current value of the real estate. Also in this case, the current value is a definite legal presumption. The taxpayer cannot prove the transaction of the real estate that was realized below its current value with any means of proof (Tezel, 1997).

### **3.2. Evidence Submitted by the Tax Administration**

Benefiting from the presumption of compliance with the law in every transaction made by the administration does not eliminate the obligation to document that it acts in accordance with the law. The main evidence put forward by the tax administration are the records and reports showing the results of the inspection, audit, search, and the information to be given by the third parties within the framework of the information assignment (Öncel et al., 2014: 205).

Evidence generated in the tax administration section should generally be converted into minutes. Various events and behaviors that will constitute evidence will be written down, these minutes will be prepared and signed by the relevant persons. If the taxpayer refrains from signature, there are regulations that make the report legally valid. The environment in which the minutes to be prepared by the tax administration as evidence will be formed is regulated by the TPL. The TPL restricts the control methods to be applied by the tax administration. These consist of inspection, audit, search, and information gathering. In this context, the evidence must not have been obtained through ways that are contrary to tax law. As a matter of fact, no assessment could be made according to the result of the wealth declaration examination made by unauthorized inspectors in the past years. Signing of the attendance slips and inspection reports which determine the inspection results and audit data, by the taxpayer without making a reservation is not a right to freeze transaction for the taxpayer. As stated in the decisions of the Council of State, inspection or audit data can be re-examined in judicial examinations. The taxpayer can prove the contrary of the minute which is signed before the judicial authorities. In the tax inspection, the evidence to be found around the taxpayer is related to the taxable event within the framework of the taxpayer’s records, documents, and inventory. Again, with the information gathering mechanism regulated in the TPL, tax inspection procedures extend beyond the taxpayer sector. Information gathering is carried out by examiners, the Ministry of Treasury and Finance, tax offices and appreciation commissions. Persons obliged to provide information are either the taxpayer or the public administrations and institutions that have records related to the taxpayer, or the real or legal persons dealing with the taxpayer (Tezel, 1997).

The classification and archiving of the information collected by the tax administration to be used in tax inspections were carried out according to the provisions of the Fiscal Intelligence Archive Regulation, which was in effect from 1951 to 2006. However, these analysis and archiving studies have been carried out in units established for similar purposes within the Revenue Administration or through electronic systems such as the Tax Office

Automation Project (1, 2, and 3) since 2006 (Hepaksaz and Hayrullohoğlu, 2011: 113). The information kept in the aforementioned tax intelligence archives by the tax administration is used for various purposes. For instance, obliged parties are included in the list of obliged parties subject to special principles due to negative determinations such as being included in the code lists of the companies that issue the invoices that are received and reflected in their records regarding the purchase of goods and services and the value added tax refund requests of these obliged parties are evaluated according to whether they are included in the aforementioned lists.

### 3.3. Evidence Obtained by the Court

The subject of the evidence is the material events and facts that caused the dispute. These events constitute the basis of the allegations and defenses in the dispute and are based on them. In this respect, the legal rules cannot be considered as the subject of the proof and therefore the evidence. Legal rules are a material event and a judgment of value appraised by the legal order to a particular material event. It is the duty of the judge to determine the meaning and scope of this value judgment. Therefore, the rules of law are taken into account by the judge, *ex officio* (Tutumlu, 1989: 924). In the tax jurisdiction law, the court/ judge has full authority to make the legal definition of the material event subject to the dispute and to reach a legal solution by determining the legal norms to be applied. In addition, the judges are free to investigate the reality of the financial situation which have been put forward by the parties by doing all kinds of examinations and research on their own at the point of revealing what the material event is. In this context, the judges can investigate the facts that the parties have never mentioned, material events and evidence that they have not alleged, and bring them to light, through an expert examination which is called the authority to investigate *ex officio* if necessary (Karavelioğlu and Karavelioğlu, 2009: 848).

Certain actions taken to resolve the dispute during the tax jurisdiction can be used as evidence. These are the hearing of the expert, discovery, confession, witness statement, examiner, and the accountant or financial advisor. If the court appoints an expert, the report drawn up by the expert is evidence but does not bind the judge. When it detects that there are deficiencies or ambiguous parts in the report, it may request additional report from the expert. After receiving an expert report, a judge can also have another expert report taken. The parties have the right to appeal within one week from the notification of the expert report (Karataş Durmuş, 2014: 526).

While witness statements constitute one of the limitations imposed on the principle of freedom of evidence in tax jurisdiction law, they are allowed to be used as evidence by the legislator on one condition. This condition is that the witness testimony has a clear and natural relationship with the incident that gave rise to the tax. As a matter of fact, this issue can be proved by all kinds of evidence, except the oath, *“The event that causes the tax and the real nature of the transactions related to this event in paragraph B of Article 3 of the lawmaker Tax Procedure Law. As far as this is concerned, the witness statement which is not natural and unambiguous cannot be used as a means of evidence”*. The aim is to protect the taxpayer.

Although it is stated in Article 3 of the TPL that there should be a natural and clear relationship between the testimony of the witness and the incident that caused the tax, there is no clear measure as to when and under what circumstances this interest will occur. Therefore,

this evaluation will be made by the tax jurisdiction authorities, taking into account the characteristics of the event.

#### 4. COLLECTION OF EVIDENCE IN TAX JURISDICTION LAW

What is meant by the concept of collecting evidence in jurisdiction law is to obtain evidence. The information and documents required for the resolution of disputes during the trial process are provided primarily by the parties and, when necessary, by the judge, in line with the judicial law rules adopted in the legal system. In this respect, the concept in question includes both the parties and the judge to obtain the evidence and the court's acceptance of the evidence presented by the parties (Çelikoğlu, 2011: 21). As in other jurisdictions, one of the important issues of the administrative judgment and therefore the tax jurisdiction, which is a sub-branch of it, is the role of the parties and the judge in the collection of the case material. This role varies according to the nature of the judging system (Güneş, 1986).

Judgment depends on knowledge. The information needed in the judgment is provided by the judges and parties in line with the principles of the judicial system adopted in the legal system. This activity serves to understand the dispute subject to the jurisdiction and to understand whether the facts on which there is a disagreement or whose reality seems doubtful to the judge and which are important in the settlement of the dispute, in other words, to determine the cases where the rules of law will be applied. Although every source of evidence provides information, not all information may constitute evidence in the jurisdiction. In this respect, although the distinction between information and evidence can be mentioned in the form of data elements that explain the facts that base the claims and defenses of the parties or facilitate their understanding and reveal their accuracy, the boundary between the two is not always clear (Çelikoğlu, 2012: 285).

The provisions on evidence in the Administrative Jurisdiction Procedure Law and the provisions of the TPL on proof and evidence are the basic texts used both in the tax assessment phase and in the judicial processes. On the other hand, references have been made to the Code of Civil Procedure and Article 31 of the Administrative Jurisdiction Procedure Law on procedural issues related to the obtaining evidence. In the tax jurisdiction law, the principle of writing is valid in accordance with the provision of the 2nd paragraph of the 1st Article of the Administrative Jurisdiction Procedure Law. In the petition, the exact subject of the case and the reasons for which the transaction requested to be canceled is unlawful should be clearly written. Nevertheless, without stating a reason for violation of the law, a complete and clear statement of the administrative action requested to be annulled may be deemed sufficient in some cases. However, an obliged party who wants the dispute to be resolved in a favor of him must add the most suitable types of evidence to his petition, answer the allegations made by the administration in a concise manner, and complete the case file.

According to the first paragraph of Article 20 of the Administrative Judicial Procedure Law, the Council of State and administrative and tax courts automatically make all kinds of examinations regarding the cases which they are dealing with. Courts may request from the parties and other relevant places to send the documents which they deem necessary and to provide all kinds of information within the specified period (Güneş, 1986). It is accepted the evidence that is against the law will not be evaluated. However, this issue has not been fully

clarified in terms of administrative justice. It may be possible to evaluate an evidence obtained illegally in the administrative judiciary on the grounds of public order and public interest yet. As a matter of fact, the Council of State evaluated some information and documents obtained illegally in some of its decisions. Which findings obtained illegally in the administrative judiciary can be used as evidence in the resolution of the dispute should be evaluated according to the concrete case. For instance, even if it has been obtained illegally on an issue related to public morality or general health, the relevant findings may need to be taken into consideration when resolving the dispute. The findings that a judicial authority does not evaluate on the grounds that it has been obtained unlawfully is the limit of the freedom of evidence in the administrative jurisdiction (Ceylan, 2018: 339).

In the tax jurisdiction law, where the principle of ex officio investigation is applicable, the tax jurisdiction bodies have a full authority in determining the material aspect of the event subject to the dispute, and can carry out all kinds of examinations and researches on this subject. Therefore, the tax court will be able to freely investigate whether the material situation stated in the claims and defenses of the parties corresponds to the reality (Karakoç, 2018: 258). After the tax case has been filed, the parties can only request the determination of the evidence regarding this case from the court that rules the case. However, if a lawsuit has not yet been filed, the determination related to the evidence that can be used in a future dispute and will be lost or very difficult to collect if it is not collected now, can only be requested from the judicial court. If such evidence determination request is approved by the judicial court, the results of the determination to be made can be used in the case to be filed by the tax court in the future.

## 5. CONCLUSION

The main purpose of tax jurisdiction law is to reveal the material fact as in every jurisdictional law. The fact that expresses the material fact in the tax jurisdictions is the event that gives rise to the tax. Both the tax administration and the taxpayer are asked to prove the issue that causes the tax. The function of the evidence here is to be a tool in revealing the material fact, that is, the event that gave rise to the tax. On the other hand, evidence in tax judgment is also significant for the judicial audit of the transactions carried out by the tax administration. As a matter of fact, while the tax administration stands in the position of defendant as judicial subjects in tax proceedings, the taxpayer takes in the position of plaintiff. However, the taxpayer may not be able to hold as much evidence as the defendant tax office. Therefore, it is crucial to protect taxpayers in this regard. In taxation transactions, it is an important issue to determine the real nature of the transactions related to the tax incident. For this, a number of serious obligations have been imposed on the taxpayers and the administration has also been given powers to monitor and determine them.

Considering that the majority of the evidence used during the trial has emerged through tax inspection, search, and information gathering before the tax administration, this situation may put the taxpayer in the position of the plaintiff at a disadvantage in the proving of the dispute subject matter. In this sense, the evidence is important in the compliance of the transactions carried out by the tax administration. In this context, the books and documents within the scope of the taxpayers' duties should be prepared on time and in accordance with

the procedure. The books consist of a property which apply to an evidence documentary mostly of time against and in some cases on behalf of their owners, and in any case on behalf of the government. In this respect, it is necessary to find out whether the books like any evidence, are suitable for enlightening the incident subject to the dispute by being freely evaluated by the judge.

In the context of tax law, it is significant that the evidence is not obtained through illegal and procedural means, especially when it is considered that the assessments made on the basis of the evidence unlawfully obtained by the tax administration are not respected by the judiciary. The principle of freedom of evidence, which is valid in tax proceedings, has not been regulated as comprehensively as in criminal justice law, and some restrictions have been imposed on the principle. These restrictions constitute the witness testimony, which is not clearly related to the oath and the incident that gave rise to the tax. An important problem regarding the witness statements, which are accepted as an evidence, provided that their connection with the incident that gave rise to the tax is obvious and natural, is the issue of whether a witness can be heard at the hearing. As a matter of fact, although there is no hesitation in using witness statements as an evidence in the taxation stage which is the administrative stage, there is no consensus in the doctrine as to whether it is possible to listen to witnesses during the jurisdiction phase according to the paragraph B of Article 3 of the TPL. Therefore, it is crucial to gain clarity on this issue. Also, it will be a more correct way for both the taxpayer and the administration to resolve the disputes before they reach the jurisdiction stage.

## REFERENCES

- Alkan Görkem, N 2013. Türk vergi yargı sisteminde delil. Ankara Barosu Dergisi, (1): 381-386.
- Bayraktar, B 2011. Muhakemelerde delillerin önemi. Manas Üniversitesi Sosyal Bilimler Dergisi, 12(25): 33-43.
- Ceylan, M 2018. İdari yargıda delil serbestisi ve sınırları. Karadeniz Teknik Üniversitesi Sosyal Bilimler Enstitüsü Sosyal Bilimler Dergisi, (16): 325-341.
- Çelen, İ 2019. Vergi yargılaması hukukunda delil kavramı. Yayımlanmamış Yüksek Lisans Tezi, Marmara Üniversitesi Sosyal Bilimler Enstitüsü Maliye Anabilim Dalı.
- Çelikoğlu, CT 2011. Medeni usul hukukunda avukatın delil toplaması. Ankara: Seçkin Yayıncılık.
- Çelikoğlu, CT 2012. Medeni usul hukuku açısından Türk hukukunda avukatın bilgi ve delil toplama yetkisi. Türkiye Barolar Birliği Dergisi, (100): 281-316.
- Gündeşli, E 2006. Mükellef nezdinde bulunan elektronik kayıtların vergi hukukunda ispat ve delil niteliği. Yaklaşım Dergisi, (167), Available at: <https://uye.yaklasim.com/MagazineContent.aspx?ID=7042> [25.03.2021]
- Güneş, G 1986. Vergi hukukunda vakıaların belirlenmesi ve delillerin toplanması. Vergi Dünyası Dergisi, (53), Available at: <https://www.vergidunyasi.com.tr/arsiv/makaleler/vergi-hukukunda-vakialarin-belirlenmesi-ve-delillerin-toplanmasi-13> [26.03.2021]
- Hepaksaz, E, Hayrulloğlu, B 2011. E-Devlet kapsamında VEDOP uygulamaları ve E-Haciz. Sosyal ve Beşeri Bilimler Dergisi, 2(2): 109-120.

Karakoç, Y 1997 Vergi yargılaması hukukunda tanık beyanının delil olması. Vergi Sorunları Dergisi, (104), Available at: <http://www.vergisorunlari.com.tr/makale/vergi-yargilamasi-hukukunda-tanik-beyaninin-delil-olmasi/3230> [25.03.2021]

Karakoç, Y 2018. Türk vergi yargılaması hukukunda delil sistemi. Ankara: Yetkin Yayınları.

Karataş Durmuş, N 2014. Vergi hukukunda ispat ve delil. Gazi Üniversitesi Hukuk Fakültesi Dergisi, 18(3-4): 505-528.

Karavelioğlu, C, Karavelioğlu, EC 2009. Açıklama ve son içtihatlarla İdari Yargılama Usulü Kanunu. Ankara: Karavelioğlu Hukuk Yayınevi.

Öncel, M, Kumrulu, A, Çağan, N 2014. Vergi hukuku. Ankara: Turhan Kitabevi.

Pürsünlerli Çakar, E, Saraçoğlu, F 2014. Vergi idaresinin denetim biçimleri ve hukuka aykırı deliller. Niğde Üniversitesi İİBF Dergisi, 7(1): 415-423.

Saraç, O 2005. Vergi hukukunda bilirkişilik. E-Yaklaşım Dergisi, (20), Available at: <https://uye.yaklasim.com/MagazineContent.aspx?ID=5286> [25.03.2021]

Tank, M 2016. Türk ve Amerika Birleşik Devletleri vergi yargılama hukuklarında delillerin değerlendirilmesi. İstanbul: On İki Levha Yayıncılık.

Taşdelen, A 2003. Vergisel arama. Dokuz Eylül Üniversitesi Hukuk Fakültesi Dergisi, 5(2): 159-191.

TDK 2021. Türk Dil Kurumu sözlükleri, Available at: <https://sozluk.gov.tr/> [22.03.2021]

Tezel, A 1997. Türk vergi hukukunda ispat ve delil sistemi. Yaklaşım Dergisi, (56), Available at: <https://uye.yaklasim.com/MagazineContent.aspx?ID=2674> [25.03.2021]

Tutumlu, MA 1989. Hukuk yargılamasında delil ikamesinin kapsamı, şekli ve zamanı. Türkiye Barolar Birliği Dergisi, (6): 924-934.

Yavuz, M 2018. Tacirler açısından ticari defterlerin delil niteliği. Vergi Dünyası Dergisi, (441): 122-127.

Yenisey, F, Nuhoglu, A 2015. Ceza muhakemesi hukuku. Ankara: Seçkin Yayıncılık.

## REFLECTIONS ON GOSSIP BEHAVIOR OF ORGANIZATIONAL ETHICAL CLIMATE: A QANTITATIVE STUDY

Asst. Prof. Dr. Neriman ÇELİK  
Selçuk University, Konya, Turkey

### Abstract

There are many academic researches show that employees with an ethical organizational climate display behavior in favor of the organization. However, among these studies, there are few studies examining the effect of ethical climate perception on organizational gossip behavior. The purpose of this study is to examine the impact of ethical climate on organizational gossip behavior. Simple random sampling method was used in the research. As a sample, 123 employees willing to participate in the survey enterprises working in Konya Organized Industrial Zone 1 constituted the sample of the research. Additionally, the survey technique was used as the data collection technique and data were collected by face-to-face interview method. The total of 123 questionnaires was analyzed through the SPSS 21.0 program. As a result, it was determined that ethical climate significantly predicted organizational gossip behavior and in this context, the level of ethical climate of employees explained the variance of organizational gossip behavior by 73%.

**Keywords:** Ethical, ethical climate, organizational gossip behavior

### 1. INTRODUCTION

It is the gossip made for the first time in the organizational field by Noon and Delbridge (1993) (Akdoğan et. al., 2009) It is known that organizational factors and conditions have an effect on employees' attitudes and behaviors. One of the organizational factors thought to have a significant impact on employees' behavior is organizational climate (Peterson, 2002). Organizational climate is all of the characteristics that make up the organization's identity, perceived by employees and affect their behavior, and dominate the organization (Güçlü, 2003). Known as the pioneers of the ethical climate, Victor and Cullen (1987, 1988) put forward a two-dimensional theory while explaining the ethical dilemma (Mayer et. al., 2009). While defining the ethical climate, Victor and Cullen (1987) defined what ethical organizational behavior is and how ethical issues should be addressed (Agarwal and Malloy, 1999). The ethical climate in an organization includes a number of negative situations such as poor performance, absenteeism, and being late. For this reason, the ethical climate of an organization offers the chance to predict what the behaviors will occur (Peterson, 2002). Because ethical climate is the common, sound and morally meaningful thoughts of the employees about the ethical practices that exist in their organizations (Şahin and Dündar, 2011).

### 2. METHODOLOGY

#### 2. 1. Purpose of the Research

The purpose of this study is to reveal whether employees exhibit organizational gossip behavior depending on their perception of ethical climate. For this purpose, "*H<sub>1</sub>: Ethical*



*climate has an impact on organizational gossip behavior.*" hypothesis has been developed. Within the framework of this main hypothesis, 3 sub-hypotheses have been developed to see the effect of ethical climate on the 3 sub-dimensions of organizational gossip behavior (having information, developing relations and organizational harm):

*H<sub>1a</sub>. Ethical climate has an impact on the having information dimension of organizational gossip behavior.*

*H<sub>1b</sub>. Ethical climate has an impact on the developing relations dimension of organizational gossip behavior.*

*H<sub>1c</sub>. Ethical climate has an impact on the organizational harm dimension of organizational gossip behavior.*

## **2. 2. The Universe and Sample of the Research**

The universe of this research is the administrative staff in the enterprises operating in Konya Organized Industrial Zone 1. In the research, simple random sampling method was used and 123 employees willing to participate in the survey working in Konya Organized Industrial Zone 1 constituted the sample of the research. In the research, only one participant from each firm was surveyed. In this context, 123 employees from companies were included in the sample.

## **2. 3. Data Collection**

In the research, the data were collected by the survey method and all the surveys were taken under evaluation. Additionally, a questionnaire form consisting of two parts was designed in the research. In the first part of the survey, a scale was used to measure the ethical climate levels of the employees. This scale adapted to Turkish by Bulut (2012). The scale was evaluated in a five-point Likert type (Bulut, 2012). The second variable of the research is organizational gossip behavior. This scale has 24 items developed by Han and Dağlı (2018) (Han and Dağlı, 2018).

Before the implementation of the scale used in the research, a pilot study was conducted. In this setting, questionnaires were applied to 29 administrative staff in 29 businesses. Within the scope of the findings obtained through the face-to-face interview method, all the statements in the survey were understandable. Accordingly, no changes were made in the questionnaire form.

## **2. 4. Data Analysis**

At the data analysis stage, the questionnaires were reviewed first. As a result, it was seen that all the questionnaires were suitable for inclusion in the analysis and therefore all 123 questionnaires were included in the analysis. SPSS 21.0 program was used to analyze the data obtained from the questionnaires. Regression analysis was used to test the research hypothesis.

## **3. FINDINGS**

The reliability of the Cronbach Alpha test, which was conducted regarding the reliability of the questionnaire used in the study, was calculated as 70% (.701).

In this study, regression analysis was performed in order to obtain the effect of ethical climate on organizational gossip behavior. In the analysis, while organizational gossip

behavior was taken as the dependent variable, ethical climate was taken as the independent variable. The findings obtained are shown in Table 1.

**Table 1: Regression Findings Related to the Effect of Ethical Climate on Organizational Gossip Behavior**

|                       | F      | p       | R <sup>2</sup> | $\beta$ | p       |
|-----------------------|--------|---------|----------------|---------|---------|
| Organizational Gossip | 17,031 | 0,003   | 0,073          | -0,116  | 0,003   |
| Having Information    | 11,555 | 0,001   | 0,080          | -0,295  | 0,001   |
| Developing Relations  | 27,383 | *<0,000 | 0,178          | 0,430   | *<0,000 |
| Organizational Harm   | 22,061 | *<0,000 | 0,147          | -0,393  | *<0,000 |

When the findings shown in Table 1 are analyzed, it was observed that the linear combination of ethical climate level significantly predicted organizational gossip behavior (F: 17,031  $p < 0,05$ ). Accordingly, the effect of ethical climate on the having information (F: 11,555;  $p < 0,05$ ), developing relations (F: 27,383;  $p < 0,05$ ), organizational harm (F: 22,061;  $p < 0,05$ ) dimensions was statistically significant. Therefore, it is understood that the ethical climate perception in the organization has gained importance as an element that regulates the organizational gossip behavior. In this context, the  $H_1$ : *Ethical climate has an impact on organizational gossip behavior.* hypothesis is supported, at the same time " $H_{1a}$ . *Ethical climate has an impact on the having information dimension of organizational gossip behavior.*,  $H_{1b}$ . *Ethical climate has an impact on the developing relations dimension of organizational gossip behavior.*,  $H_{1c}$ . *Ethical climate has an impact on the organizational harm dimension of organizational gossip behavior.*" sub-hypotheses have also been accepted.

#### 4. CONCLUSION

The purpose of this study is to examine the impact of ethical climate on organizational gossip behavior. Due to time and cost constraints, geographical limitation has been made and scales applied to the administrative staff in the enterprises operating in Konya Organized Industrial Zone 1. Simple random sampling method was used in the study and 123 employees working in Konya Organized Industrial Zone 1 and willing to participate in the survey constituted the sample of the research ( $n = 123$ ). Each of these 123 participants works in businesses. Questionnaires were collected through face-to-face interview method. The data obtained from the surveys were first subjected to reliability analyzes. The findings obtained showed that both scales used in the research were sufficiently reliable. Regression analysis was conducted to see the effect of ethical climate of the research on organizational gossip behavior and the main hypothesis developed in this context was evaluated. As a result, it was determined that ethical climate significantly predicted organizational gossip behavior and in this context, the level of ethical climate of employees explained the variance of organizational gossip behavior by 73%.

#### REFERENCES

Agarwal, J.; & Malloy, D. C. (1999). Ethical Work Climate Dimensions in a Not-For-Profit Organization: An Empirical Study, *Journal of Business Ethics*, 20, 1–14.

Akdoğan, A., Mirap, S., & Cingöz, A. 2009. İşgörenlerin Dedikoduya İnanma Düzeyleri Ve Dedikodunun Amaçlarına İlişkin Algılamaları: Örgütsel Ve Bireysel Değişkenler Açısından Bir İnceleme. 17. Ulusal Yönetim Ve Organizasyon Kongresi Bildiriler Kitabı, Eskişehir Osmangazi Üniversitesi Yayını.

Bulut, H. 2012. Etik Liderliğin ve Etik İklimin Çalışanların Örgütsel Bağlılığına Ve İş Performanslarına Etkileri, İşletme Anabilim Dalı Yüksek Lisans Tezi Gebze Yüksek Teknoloji Enstitüsü Sosyal Bilimler Enstitüsü.

Güçlü, N. 2003. Örgüt Kültürü, Kırgızistan Manas Üniversitesi, Sosyal Bilimler Dergisi, 3, 147-159.

Han, B.& Dağlı, A. 2018. Organizational Gossip Scale: Validity And Reliability Study. Turkish Studies Educational Sciences, 13(27), 829-846

Mayer, D. M., Kuenzi, M. & Greenbaum, R. L. 2009. A Review, Critique, and Prescription for the Empirical Research on Ethical Climate, Psychological Perspectives on Ethical Behaviour and Decision Making, 181-213.

Peterson, D. K., 2002. Deviant Workplace Behavior and The Organization's Ethical Climate, Journal Of Business and Psychology, 17 (1).

Şahin, B & Dündar, T. 2011. Sağlık Sektöründe Etik İklim Ve Yıldırma (Mobbing) Davranışları Arasındaki İlişkinin İncelenmesi. Ankara Üniversitesi SBF Dergisi , 66 (01).

## AN ACTOR-ORIENTED CONCEPTUAL FRAMEWORK FOR EVALUATION OF DEVELOPMENT INVESTMENTS AND ITS APPLICATION IN THE CASE OF THE MESUDIYE VILLAGE TOWN PROJECT

**Mehmet C. MARIN**

Hakkari University, Faculty of Economics and Public Administrative Science, Department of Political Science and International Relations, Hakkari, Turkey

### **Abstract**

This study aims to develop an actor-oriented or human-centered general conceptual framework that enables the evaluation of investments in physical and social infrastructure, including such as community organization and programs targeting improvements of human capital, which necessarily take place during almost every development activity. Within this context, I first develop an actor-oriented conceptual framework based on ideas from the capabilities approach of Amartya Sen and the ecological approach to visual perception of James Gibson as well as the thoughts on the social production of space as developed by French philosopher Henri Lefebvre. I, then, proceed to evaluate this conceptual framework using a data set and results from statistical analyses. The data come from a survey conducted face-to-face with 149 household heads, a randomly selected sampling from all households within 9 villages that form the area of rural development project of Ordu-Mesudiye Village Town in Turkey. In general, the results show that the purposed conceptual framework can both provide a theoretical justification for the evaluation of physical and social superstructure investments for development, and can be a convenient and easily applicable tool for determining and analyzing the necessary data collected for this purpose. On the other hand, it should be pointed out that this conceptual framework is still at large in a stage of development and may need for further improvement.

**Keywords:** Capabilities, Affordances, Space, Development

### **INTRODUCTION**

The main purpose of any economic development is to improve the living conditions of the local community and its members. Development may involve in investment in built environment such as physical infrastructure (roads, water, sewage, and electricity) and public buildings; transfer of new technologies, provision of production inputs, financial support for new businesses, development of new marketing opportunities, job training and educational programs. While all these activities are aimed at improving personal well-being or quality of life, no one is better than a person herself to judge her well-being. Therefore, in order to measure development impacts, it is necessary to assess the well-being effects of the investment in physical, economic and social infrastructure from the agent's perspective.

In recent decades, more humanistic and people centered approaches have dominated the studies of development and human development. Duraiappah, Roddy & Parry, J. E. (2005) point out that during 1970 and 80s, there was an increasing strand of participatory approaches to both incorporate more effectively priorities and perspectives of local people in decision making and move ineffective top-down "technocratic and economic interventions" (p. 3) to

human centered bottom-up approaches. Hodgett and Deneulin (2009) point out that the approaches used to evaluate human development ranges from quantitative, interpretive qualitative, participatory, life history to meta-narratives (p. 67-69). On the other hand, Fukuda-Par (2003) suggests that approaches to the human development and development in general can be classified under basic needs, utility and capability. While all these approaches are concerned about human well-being, they differ in their definition of well-being and their interpretations of its meaning (p. 304). Of all three, the capability approach puts participation, human well-being and freedom at center of human development (p. 2). Besides, the capability approach explicitly focusses on individual rights, freedom and human agency (p. 304). Sen (1999) 's Capability Approach (CA) is well-known for its flexible development framework that enables various policy issues (p. 302).

In this study, I attempt to develop an actor-oriented a broader and more comprehensive conceptual framework that enables the evaluation of investments in physical and social infrastructure in relation to human development. Within this context, I first develop an actor-oriented conceptual framework based on mainly the ideas from the capabilities approach of Amartya Sen (1999) and the ecological approach to visual perception of James Gibson (2015) as well as the ideas from the social production of space as developed by French philosopher Henri Lefebvre (1991). In the final part of the paper, I try to make an initial assessment of this framework by applying it to Ordu-Mesudiye Village Town Project in Turkey using the data from a survey I conducted in another study.

### **AN ACTOR-ORIENTED FRAMEWORK**

Development project or programs generally involve in new investment in built-up environment (e.g., roads and buildings) and in building up of social infrastructure (new organizations, training or educational programs). This investments and activities bring new social and spatial changes, which in return influence the way individual and community functions, with their own repercussions for the overall the quality of life of the community and its members.

I suggest that the Sen (1999)'s CA, Gibson (2015)'s theory of perception and affordances and Lefebvre (1992)'s theory of production of space can be integrated into a new, broader and more coherent actor-oriented theoretical framework. Such a theoretical framework can better explain how an agent embedded within an animal-environment system can act, how her embeddedness which is also a source of various resources can either encourage or discourage her certain functionings. Finally, I argue that agents modify, shape, and reshape their socio-spatial ecological niche through their own functionings that simultaneously affect the way of lives one can leads.

Gibson (2015)'s affordances, Sen (1999)'s conversion factors and commodities and Lefebvre (199)'s spatial practices, triadic concepts of spaces can be integrated into one coherent conceptual framework of socio-spatial ecological niche. It is assumed that the socio-spatial ecological niche provides agents with all action potentialities as well as all resources that can be used to achieve valuable functionings. On the other hand, when evaluating individual well-being which results from individual's doings and beings, we have to consider both enabling and constraining effects of social, cultural and political factors that are

constitutive part of the niche; the extent to which these factors offer actions potentials and allow agents to convert resources into valuable functionings.

### **Functionings, Capabilities and Wellbeing**

Income and goods an individual own or consumption one makes has traditionally been treated as inputs in one's utility function are considered to be direct measure of his/ her well-being. Sen (1999) in his book *Commodities and Capabilities* tries to show why such a utility approach of mainstream economics may be problematic. In summary, first he argues that the traditional formal economic approach that does not account for various individuals' interests and conditions they may found themselves and rather subsume all these differences under a single criterion called "utility" to measure well-being is very naïve perspective (p. 1-2). Sen claims that this utilitarian individual best appears to be "a rational fool" who is unable to distinguish even his personal opinions from personal motivations, happiness from desire (p. 3). Besides, many empirical studies on subjective well-being show, an increase in income may not always lead to happiness. Social relations, interactions with others and taking part in community activities (volunteering, spending time with friends, group meetings, cultural and sporting events) are also important factors in fulfilment of psychological and personal development's needs and thus in person's well-being (Becchetti, Pelloni, & Rossetti, 2008. p. 344; Deci & Ryan, 2000, p. 227)

Aristotle, who is the first philosopher emphasizing on the functionings and capabilities for a good life, claims that the purpose of the best political arrangement is to provide the conditions that enable a good life and fulfilment of human well-being (Kaushik & Lòpez-Calva, 2011, p. 156). Accordingly, the political arrangements should create opportunities enabling a good life that flourish. For Aristotle, the pursue of happiness should not be based solely on hedonism or pleasure, or a life devoted solely to ownership, quantity and the accumulation of wealth and material assets (Kaushik & Lòpez-Calva, 2011, p. 156-157). Similarly, Sen (1999)'s CA is not only an economics perspective but also an ethical view of human life, a pursue for enhancement of capabilities and personally valued ways of life. Thus, the ability to choose different ways of life or freedom is seen to be more fundamental to individual well-being (Nambiar, 2013, p. 221; Kaushik, & Lòpez-Calva, 2011, P.157).

Sen (1999)'s purpose was to develop a more comprehensive and multidimensional approach that includes various aspect of human life to assess the quality of life and poverty within the welfare economics and using its own language (p. 2). The originality of this approach is its focuses on functionings and capabilities instead of commodities and utility (Sen, 1999). So, capabilities, functionings, and conversion factors are the three-core concept in Sen (1999)'s CA. Sen distinguishes characteristics of commodity from the good itself and points out that characteristics are desirable qualities of a commodity. A person owning a commodity can also control its characteristics. Besides, a commodity such as bread has many characteristics," of which yielding nutrition is only one of them. For example, someone who owns food has the ability to satisfy his hunger, but can also support meetings or provide eating pleasure to others (Sen, 1999: 17). Functionings are simply achieved doings or beings associated with a specific characteristic of a good when it is used or consumed (Sen, 1999: 10) (p. 94). A functioning is a person's achievement or accomplishment: what a person does

or is (p. 94). Examples of functionings are living for a long time, not having malaria, "having appearance without being ashamed among the public", being healthy, being well-nourished "(Sen, 1999: 10, 30). At this point, it should be reminded that even though Sen (1999) does not discuss, there may also be bad or negative commodities such as a gun or a drug that enables one to produce negative functionings (for example, killing one-self).

On the other hand, he points out that what he calls as "conversion factors" play a significant role during transformation of characteristics of a commodity into functionings. Sen (1999) states that "the conversion of commodity-characteristics into personal achievements of functionings depends on variety of factors. For example, in the case of nutritional achievements, it depends on such factors as metabolic rates, body size, age, sex, activity levels, medical conditions, access to medical services and ability to use them, nutritional knowledge and education, and climate conditions" (Sen, 1999: 17). So, these types of contingencies result in variations in conversion of income or goods "into the kinds of lives that people can lead (p. 255). Therefore, knowing the good alone does not allow to tell anything about what functionings one can perform with certainty. Of two persons who both own bicycles one may not ride due to her physical handicap. In such case, owning a bicycle will not allow us to tell about functioning riding without knowing person's skills and health conditions. Besides, even when we know that both of these individuals are healthy and skilled riders, there are still other factors that can affect functionings. Indeed, Sen (1999) himself identifies at least three categories of conversion factors: personal, environmental, and social conversion factors (s. 17-18).

Sen claims that the freedom of agency we have as individuals is shaped by existing social, political and economic opportunities, and therefore this freedom can only be realized through the individual's ability to participate in community life (Nambiar, 2013, p. 222). Also, one should notice that chronologically a commodity whose characteristics are converted into particular functionings has to come first and then followed by functionings (doings and beings) and later by utility (pleasure or satisfaction), which itself results from particular functionings. Therefore, functionings rather than commodities are a better measure of well-being.

A functioning can only be actualized when all these "suitable" conditions or "conversion factors" are simultaneously presents. Sen (1999) argues that we should not only focus on functionings, which are simply not more than actual way of life one leads but also what one can do or to be or what he calls as capabilities. "the totality of all the alternative functioning vectors the person can choose from, given by these contingent circumstances...reflects the person's capabilities, i.e., the various alternative functioning bundles he or she can achieve through choice" (Sen, 1999: 18). Capabilities are then the doings and beings that a person can achieve if he or she choose so, such as being able to be healthy, being able to get married, being able to read and write, and being able to travel, and being able to participate in the life community (Hodgett & Deneulin, 2009, p. 65). "Whether someone can convert a set of means - resources and public goods - into a functioning (i.e., whether she has a particular capability)" is crucially dependent on "certain personal, sociopolitical, and environmental conditions (conversion factors). Capabilities are also known as "substantive freedoms, since they denote the freedoms that have been cleared of

any potential obstacles, in contrast to mere formal rights and freedoms” (Robeyns and Byskov, 2020, p. 1; Fukuda-Parr, 2003, p. 303).). Therefore, well-being should be assessed based on what a person is “able” to be or “able” to do, if she chooses so. In other words, “while functionings are distinct aspects of living conditions or different achievements in living a certain type of life, capabilities reflect the real opportunities people have to lead or achieve that life. This is why the term “freedoms” is used as a synonym for “capabilities” (Hodgett & Deneulin, 2009, p. 65). As Thapa and Zheng (2019) point out CA focusses on expanding individuals' well-being and freedom to act, as well as how individuals' agency and social arrangements can improve their quality of life (Thapa & Zheng, 2019, p. 50).

Sen emphasizes on the concept "valuable functionings" in his discussions implies that for an actor doings and beings are somehow inherently valuable (Crocker, 1995, p. 153) and are end by themselves. Although Sen (1999) does not clearly explain what “a valuable functioning” meant to be, it seems to refer to a good that enables an actor’s any doing or being. Therefore, it is a functioning that must be meaningful for an actor. As long as a good or service does not serve or cannot be converted into a functioning in any way, it would not contribute to a person’s well-being. Unfortunately, Sen (1999) does not go further enough to explain these points and especially what he meant by saying “valuable”. I argue that Gibson (1979/2015)’s ideas from his ecological psychology and theories of direct visual perception and affordances as well as ideas from Lefebvre (1991)’s theory of production of space can be quite helpful in explaining for an actor what “valued doings and beings” means and to extend it beyond commodities and services to cover socio-spatial and ecological environment, which provides individuals’ with different resource for various action potentialities.

### **Socio-spatial ecological niche as ways of life and Functionings**

Gibson’s ecological psychology is an “embodied, situated, and non-representational approach, which is critical to both cognitivism and behaviorism, and offers a third way for understanding cognition. It rejects the assumption of poverty of stimulus, and physicalist conception of stimulus, the assumption of passive observer found in mainstream theories of perception. These theories are based on dichotomies such as perception/action, organism/environment, subjective/objective, and mind/body, which Gibson wants to overcome this in his theory of direct perception (Lobo, Heras-Escribano, & Travieso, 2018). Lefebvre (1991), like Gibson (2015), found the binary distinctions such as mind-body or culture-nature, which are dominant in the Western intellectual tradition, from the Cartesian-Newtonian understanding, problematic, and adopts an approach that aims to eliminate these binaries in his theory of space production. Lefebvre examines space, which is conceived separately and conceptualized in different ways in Western intellectual practice on a materialist basis and with a dialectical method he developed. Lefebvre eliminates these fragmentation and conceptual differences regarding the space that he believes serves different ideological purposes (p. 24). He regards the production of space as both a process and a produced social space that is a product or result of this process (Lefebvre, 1991, p.86-92).

Here I derive from ideas of Gibson (2015), Lefebvre (1991) and Heft (1989) to develop a concept of a socio-spatial niche that is consist of animate and inanimate entities as well as human’s material and non-material interactions with humans and these physical and biological masses. This niche is assumed to provide the embedded agents with all resources



and action potentialities which both enables and constrains their functionings. In comparison to Sen (1999)'s commodities, a socio-spatial ecological niche does not only provide commodities, but also natural objects, cultural artifacts, humans and animals, material and non-material interactions and relations. In short, this is a real ecological World that provides embedded agents with all resources and action potentialities needed for all their functionings, yet itself is rearranged, shaped and reshaped through these humans' actions. I argue that this conceptualization of the socio-spatial ecological niche can contribute to our understanding of why certain functionings (doings and beings) and actions are perceived to be meaningful and how it enables and constrains human's functionings or actions.

Gibson (2015)'s Ecological psychology emphasizes on continuity between perception and action, the organism-environment system as unite of analysis, affordances as the objects of perception, and significance of perceptual learning and development. Gibson derives from William James' radical empiricism, which assumes that knowledge come from individual's experience. Experience refers to an agent's capacity to engage in meaningful interactions with the world. Meaningful interactions consist of objects of perception, relations of objects, and relations of those object to the agent. His goal is to develop a direct visual perception theory that does not involves in any internally mediating or interpreting cognitive process of sense datum whatsoever. In the *Ecological Approach to Visual Perception*, Gibson (2015) defines the environment as other animals, plants and inanimate things that surround any agent (Gibson, 2015, p. 3-4). For him, an animal and its environment are complementary (Gibson, 2015, p.10). According to Gibson (2015) we perceive, behave and live in an environment made up by substances, a gaseous atmosphere or medium and surfaces which separate substances from medium (Gibson, 2015, p.27). He provides a detailed discussion of the basic elements of this environment or ecological world, ambient optic array, ecological information, perception and affordances (Gibson, 2015, p.19). What Gibson does is actually to describe the properties of a real physical World or an ecological World that structures ambient light (or ambient optic array) (p. 45). For example, in describing substance, he notes that any substance has a surface with a layout or shape and characteristics textures (layout and pigment textures) (Gibson, 2015, p.19). He is careful to describe the key aspects of the environment necessary to enable an organism to directly pick up what he calls ecological information or invariants.

Gibson (2015) aims to understand how perception that is the only means for an animal to pick up information from outside itself within the environment "can inform about the meanings of objects. For example, how perception can inform a cat that she can jump onto table in the kitchen? (Jones, 2003, p. 107). In this theory, a light coming from a source such as the sun "is selectively absorbed and reflected by the surfaces of objects, an interface between the object's substance and the medium air. As reflected light reverberates off the surfaces, it fills the medium with ambient light. Since the surfaces of objects differ in their orientation to the light source, as well as in shape, texture, pigmentation, and motion, the ambient light takes on a corresponding structure" (Lobo, Heras-Escribano, & Travieso, 2018). These structures, which can be detected as patterns in ambient light, inform about the size, shape and movement of objects, as well as functional significance for the perceiver and therefore their meaning (Heft,1989, p. 2). Affordances are certain properties of objects that

somehow concern the purposes and benefits of an organism. So being edible is a necessity or disposition characteristic of objects, as it shows what certain organisms can do with certain objects (Fodor & Pylyshyn, 2002, 172).

For Gibson, the words animal and environment are inseparable, each implying the other (Gibson, 2015, p. 4). He suggests that the size and scale of environment for each animal and size and masses of things within the environment differs depending size of that animal (Gibson, 2015, p. 5). Thus, there is a reciprocity between organism and environment. The environment is different from the world surrounding the animal and hence can be described in terms of physics. By contrast, the environment of an animal is described in ecological terms or in relation to organisms' capacities. Physical measures such as metrics, rays, atoms, and are not proper to explain behavior, since they are not related to organisms. Yet, environmental realities such as events "are relevant realities for a psychological explanation since they are related to organisms' capacities and therefore are meaningful (Lobo, Heras-Escribano, & Travieso, 2018).

Gibson distinguishes the niche an animal occupies from its habitat. The latter is where an animal lives, whereas a niche refers to how an animal life. How an animal lives implies a functional relation between environment and the animal. Gibson (1979) states that "a niche is a set of affordances" (p. 128) and thus, as Shaw et al (1982) suggest an environment from an ecological viewpoint can be defined as "a complex sets of relations among affordances" (p. 196) (Wells, 2002, p. 146). Heft (1989) argues that defining certain structural and behavioral characteristics of an animal also determines the content and boundaries of the part that forms the econiche of that animal (or species) living in an environment. These characteristics of the animal also show the existence of the environment with which they are in a relationship and interaction. This also means that there is a functional compatibility between the animal and its ecological niche. In this context, affordances in the environment completes the unity of individual's action (p.5- 6). The direct perception theory draws attention to the mutual effects on the ongoing synergistic changes in the environment-animal system (p.6). These exchanges between the animal and its environment are a continuous and unbroken process (p.8). As a purposeful actor as she explores her environment through her achieved functionings such as creating tools, building shelters, in short shaping and reshaping the eco-niche, she also influences what she can do and can be in the future (Heft, 1989, p.9).

#### **Affordances as Action Potentialities**

For Gibson perceiving affordances is seeing ecological meaning or ecological information. In other words, perceiving is to see how environmental objects are related to an agent's capacities. An agent does not perceive "an objective, value-free, physical world in which meaning is imposed internally by a cognitive process" or one does not create affordances when he or she perceives them. Indeed, they already exist in animal-environment system as relation between organism and environment. Thus, the picking up of ecological information means affordance perception and so they are meaningful objects of perception in a system of animal-environment (Lobo, Heras-Escribano, & Travieso, 2018). Gibson (2015) states that perception is a system that picks up information that supports coordination of the agent's actions with the system that the environment provides. This led him to develop the idea of affordances, the characteristics of objects and arrangements in the environment that

support their contributions to interactive activity and, and therefore, the characteristics of the environment that agents need to perceive” (Greeno, 1994, p. 341). Gibson defines “the affordance of something as a specific combination of the properties of its substance and its surfaces taken with reference to an animal (Gibson, 1977, p. 67; Jones, 2003, p. 108). As Jones (2003) points out affordance has an inherent meaning. Indeed, studies by Warren on climbing stairs show a strong relation of a person’s leg length to a height of a stair riser. A person whose leg length is greater than stair riser will immediately know that she can climb the stair even without being aware of this fact (Jones, 2003, p. 108). Gibson (1979/2015, p. 127) claims that “the affordances of the environment are what it offers the animal, what it provides or furnishes, either for good or ill”. He explains that he made up the concept of affordances to refer to world “value” and to both the animal and the environment. Greeno (1994) argues that “in any interaction involving an agent with some other system, conditions that enable that interaction includes some properties of the agent along with some properties of the others system”. Environment supports cognitive activities. So, there must be something about both the agent and the environment supporting their interaction. In the environment side this property is referred to as affordances and at the agent side this property is called ability by Greeno, effectivity by Shaw et al, and aptitude by Snow (Greeno, 1994, p. 338). “Animals can perceive the affordances or the possibilities for action. They need to detect potential damages and taking advantages of resources in the environment. Thus, organisms need to detect meaningful information in order to act properly”. Perceiving affordance is detection of structured information “that invariantly specifies features of a particular perceiving-acting agent in relation to features of a particular substance, object, or events”. For example, we do not perceive steps in centimeters, but whether or not we can step on them. Affordances are defined in the organism-environment level of analysis: an organism embedded in her system knows her environment because she perceives affordances” (Lobo, Heras-Escribano, & Travieso, 2018).). This implies that an actor who goes out to explore his environment does not only perceive physical objects, but also what he can do with them or action potentials, such as the grip-ability of a teacup, the climb-ability of a hill, the playability of a park, the cross-ability of a hedge. For an actor to decide which of these actions he can perform, it depends on what he can do with only his bodily features or abilities, without the need for mental interpretations (Heras-Escribano, 2019, p. 3). We are familiar with surfaces and found them useful or dangerous, we apprehend “their satisfying or annoying possibilities and what may happen when we use them (Jones, 2003, p. 110).

Gibson (2015)’s theory of affordance and perception involves in materialistically based relational perception. It is based on the sense datum of seeing, hearing, touching, tasting and smelling from real characteristics or properties of the environment in relation to agent’s abilities. Thus, perception is real in the sense of material base, yet it is also simultaneously relational, as it is dependent of an agent’s ability. For example, a football ball offers me affordance kickability and so it is a meaningful object for me, but it does not afford the same action potentiality for an infant and therefore it is not meaningful. But it can afford rollability for him and this is meaningful.

This discussion indicates that affordances as action potentialities are different from capabilities and functionings. Table 1 show several affordances and their capability and functionings counterparts. I consider affordances to be

**Table 1.** Differences between Affordance, Capability and Functioning

| <b>Affordance</b>   | <b>Capability</b>         | <b>Functioning</b> |
|---------------------|---------------------------|--------------------|
| play-ability        | being able to play        | play               |
| climb-ability       | being able to climb       | climb              |
| participate-ability | being able to participate | participate        |
| be healthy-ability  | being able to be healthy  | be healthy         |

action potentialities that emerge when both the actor and her environment have certain properties (affordances and abilities respectively) that are compatible, while capabilities are abilities of an actor's various feasible doings and beings free of social, cultural and political constraints. Besides, since they are invariant ecological information in the econiche, affordances do not have to be only in the form of commodities. They mostly take the form of natural objects or built environment, yet they can also be found in social relations and interactions. Gibson (2015) himself suggests that other people and animal can offer affordance (action potentials) to another animal or person (Gibson, 2015). Greeno (1994) argues that similar to affordances in physical environment, social affordances "for individual actions in conversations and other interpersonal interactions" can directly be perceived, "without need for mediating symbolic representations". He points out that "in conversations, pauses, facial expressions, and other features provide information that influences the opportunities for each participant's actions" (Greeno, 1994, p. 341). Besides, there are different types of other goods such as social goods, relational goods, relational capital and social capital which are created through human social interactions and exchanges. Taking a part in these social relations is a creative human act and considered by Aristo and Decy and Ryan (2000, p. 227-228) to be important factor for personal development, integrity and well-being. As Hodgett & Deneulin (2009) states: "the evaluation of community development should reflect people's feelings...well-being, a feeling of inclusion/belonging and the richness of experience, ...meanings and understanding" (Hodgett & Deneulin, 2009, p. 73)

Another distinctive characteristic of affordances I like to emphasize is the fact that they are calls for action or experience regardless of any social, cultural or political constraint whatsoever. I think the presence of a call for a possible action itself can directly affect personal well-being. Just imagine the feeling you may get walking in a street with full of people smiling at you compared to that in an empty street, or the feeling when you take a walk in a place with different topographic features (hill, cliffs, cave, etc.) and various trees compared to that in flat field. I think the feeling we get from the street with full of people and place with various geographic features are results of their action potentialities they offer. For example, I may enter into a conversation with one of persons smiling at me or decide to explore a cave, inspect a cliff or climb a tree. Hence, we should evaluate well-being effects of action potentialities that a human's socio-spatial ecological niche offer. These affordances (action potentials) result from natural and built environments as well as from social relations and interactions with other humans. In short, Gibson (2015)'s theories of perception and

affordances provide to be useful in our understanding meanings of functionings and suggest that a broader approach may better serve in assessing personal well-being.

### **The Regulators of the Socio-spatial Ecological Niche**

The socio-spatial niche has also social properties including values, norms and institutions. This requires an investigation of their effects on both the arrangement and shaping objects within it and overall, the eco-niche itself. Gibson (2015) thinks that meanings and spatial characteristics cannot be separated from each other, as for example we cannot separate meaning from the color, form and texture. But he also points out that symbolic meanings, including the language, that are detached from their objects are assumed to be learned" (Jones, 2003, p. 110). Social values, norms and rules or what we may refer to social institutions which are resources for the agent can constrains as well as enable actions in Giddensian sense of societal structures (Giddens, 1984) are symbolic and have to be learned in the course of socialization. For example, Nambiar (2013: 222) points out that many choices that a person makes while creating the set of capabilities are realized in and through the process of participating in the community in which the individual lives. The extent to which an individual can freely participate or be restricted in social life depends on the nature of social institutions, norms and cultural values. They can encourage as well as restrict the individual's ability to take advantage of available opportunities. As individuals' everyday economic and social activities is shaped by institutions, their role gains significance. Indeed, social institutions constrain or encourage the functionings of economic and social activities and thus also affect the success of functionings (Nambiar, 2013, p. 222). The fact that the freedom to transform resources into functionings depends on existing social and political possibilities also shows that these opportunities are never found in an abstract way. How people react to these opportunities may be even more important. For example, habits will direct an actor's reaction to opportunities. Many choices that he or she makes while creating the set of capabilities are realized in and through the process of participating in the community in which the individual lives. The extent to which an individual can freely participate or be restricted in social life depends on the nature of social institutions, norms and cultural values. They can encourage as well as restrict the individual's ability to take advantage of available opportunities. As individuals' everyday economic and social activities is shaped by institutions, their role gains significance. Indeed, social institutions constrain or encourage the functionings of economic and social activities and thus also affect the success of functionings (Nambiar, 2013, p. 222).

Lefebvre (1991) develops a unified theory of space in which three constitutive spheres of mental (conceived), social (lived), and physical or spatial practices (perceived) spaces dialectically produce and define what space is (Pierce & Martin, 2015, p.1282). He claims that these triad facets of space should be regarded "as varying moments or modes through which a single phenomenon is produced" ; e.g. social space. Thus, he takes a realist ontological position as he states "social relations exist only inasmuch as they produce material traces in space" (Pierce & Martin, 2015, p.1283).

From a Gibsonian (2015) perspective the socio-spatial ecological niche is comparable to Lefebvre (1991)'s perceived space or spatial practices, which can be defined in terms of

mix sets of affordances and resources. This is where “production and reproduction” take place. Each society forms its spatial set of characteristics and a specific location (Lefebvre, 1991, p. 33). Everyday routines as well as movements of people, goods, information and material take place and can be described by an observer. Spatial practices represent cohesive patterns, places of social activities. It is perceived in the everyday actions such as in the exchanges of goods, movement between residential areas and jobs in downtown, movements of goods, in as much as in the everyday spaces of streets, works, schools and entertainment of urban environment (Lefebvre, 1991, p. 38). Perceived space is generally associated with spatial practices, the material and cultural base of the society in Lefebvre’s theory. Human agents who are embodied within this niche can directly experience everyday activities, human social relations and material and non-material interactions as well as physical and built features of their environment as affordances with all action potentialities and as resources for human functionings (doings and beings). From a Gibsonian perspective, perception that is directly tied to action and locomotion of the embedded body is very akin to what Lefebvre (1991) calls lived space or representational space. Indeed, the Gibsonian space as explained above is similarly both subjective and objective. Yet, it is not the lived space as defined by Lefebvre in the complete sense in that it embodies the perceived space, but not conceived space. On the other hand, for Lefebvre, the lived space embodies both conceived and perceived space. According to Lefebvre, representations of space or conceived space, which attempt to colonize lived space through spatial practices of abstraction, conceptualization, rules and codes by planners, architects, engineers and technocrats (Lefebvre, 1991, p. 38) on behalf of the power holders has become the dominant mode of space in social production of capitalist space.

As Lefebvre (1991) states “spatial practice is lived before it is conceptualized; but the speculative primacy of the conceived over the lived causes practice to disappear along with life, and so does very little justice to unconscious level of lived experience per se” (Lefebvre, 1991, p. 34). This implies that we have to give a special attention to effects of representations of space or conceived space on spatial practices of everyday life. In this respect, a Gibsonian lived space at this point will be inadequate to evaluate effects of representations of space on socio-spatial ecological niche and individuals’ functionings.

Conceived space of Lefebvre can be seen as a higher order conversion factor similar to those in Sen (1991)’s, albeit with imperative and greater influence over social and political institutions, including spatial practices and lived space, thanks to capitalism and markets. What this implies for the socio-ecological niche and its spatial aspect and especially built space is that, the affordances or action potentialities it offers are pre-determined in accordance with existing relations of production and control of power by means of spatial practices of planners, architects, technocrats, developers, and scientists. Hence, over time the inhabitants and users of place come to see few and fewer authentic action potentialities offered by their alienated econiche. But, as they have not so much choice, they follow the ways of lives constructed out of abstract and ideological conceived space.

Action potentialities are valuable and therefore meaningful, as they use objects to perform different functionalities in relation to the individual's intentionality. Cultural artifacts and commodities that are generally produced for a specific single function action

possibility provided by such objects are also very limited. On the other hand, built spaces such as roads, squares and buildings can offer potential for many different actions at the same time, depending on the design and plan. The concept of affordance helps us to take into account the action potential of social institutions with no-exchange value built public spaces such as infrastructure or parks, in the assessment of well-being. Moreover, affordances explain the process of choosing alternatives by individuals and why options are seen as meaningful or valuable - which you do not put too much emphasis on.

### **THE CASE STUDY OF ORDU-MESUDIYE VILLAGE TOWN PROJECT**

Ordu Mesudiye Village Town (Köykent) Project, covering nine villages, was started by Bülent Ecevit, the former prime minister known as the mastermind of this project, in 2000 with a high enthusiasm and expectations, but was soon terminated somehow prematurely in 2002 by the newly elected government. At least one study of this rural development project shows that its ideas were borrowed from central places and growth pole theories (Marin, 2006). Before the start of the project and afterward, there was a high but unrealistic expectations of the project's official documents, newspapers, politicians, and public institutions and planners responsible for the work can be clearly seen. For example, the official document on the Village Town project and the discourses of some managers who personally implemented the project seem to harbor a belief that this project could solve almost any problems associated with the distribution of population and settlement. The project was expected to bring a new order to the scattered rural settlement structure, prevent rural migration to major cities such as Istanbul and Ankara by attracting new industrial and commercial business opportunities, service and social opportunities of the modern city to the countryside, and therefore to be a salve to many urban problems accumulated up to that time. In accordance with the rural development approach of the period, the democratic and participatory dimension of the project was emphasized and the selection of Mesudiye as a project area was justified by the democratic organization ability and participatory culture of the region. Eudaimonia in the village of Oktay Ekşi, one of the important columnists of the period, was at the highest level. In his column in *Hurriyet Daly* newspaper, he wrote an article titled *Towards the villagers Playing the Piano*, in which he claimed that in the near future a passerby who happens to accidentally find himself in the project's area should not be surprised to hear the sound of a piano playing classical music.

During the summer of 2005, I conducted a survey, which was based on a face-to-face interview of a probability sampling of 149 household heads living in the project's area. The survey took 11 days during which I also took some notes related to study. In the remaining part of this paper, I will apply the actor-oriented framework I have developed so far using some of the qualitative and quantitative data and finally I will make some conclusion about its usefulness.

### **FINDINGS FROM THE CASE STUDY**

The theoretical framework I developed suggests that we should start by describing the socio-spatial ecological niche which provides residents in the Village Town Project Area with action potentialities and resources for valuable functionings. This is what Lefebvre

(1991) refers to as spatial practices or perceived space and what a Gibsonian perspective regard a set of environmental (built space, natural objects, cultural artifacts, commodos, social relations and interactions, etc.) affordances offers various action potentialities and resources that can be converted into useful beings and doings. Descriptive statistics show that of 149 participants, while 16.8 % were woman, 83.2% were man. Inhabitants had an average age of 58.06 years and of 149 participants 95.9% had children with an average of 4.69 children. 23.5% participants were illiterate, 69.1% had primary a school degree, 3.4% a high school degree, and only 1 person (0.7 %) completed an undergraduate degree. Of these household heads, 78% had some lands, with average of 3.95 hectares. While 26.8% of participants were farming, 35.6% were involved in husbandry or livestock. Finally, on average residents were staying in their villages for 4.77 months in a year. Clearly, this is an old aged population that would have a priority for health care services for functioning “being healthy”. In the project, a hospital had been built in Çavdar, the village which is the center of project, to provide health care services for all inhabitants. Unfortunately, there was not a doctor and the only nurse were taking long vacations during the months, when the majority of residents were returning back to their villages from the large cities such as İstanbul and Ankara.

During my stay in the area, I learned that on average each person had a mostly pension money just over 1000 TL at that period, while many were in debt to state and complaining that they could not pay and would be bankrupted soon. Many people had become members of the cooperative through their acquaintances or relatives, including those who had not lived in the village for an entire year. Dues between 25-30 TL paid at that time for cooperative membership were returned to the state debt of more than 25,000 TL for each person, due to the bankruptcy of the lumber products business established by the cooperative under the supervision of district governor and some technocrats. Unfortunately, the members did not have adequate skills and education to manage the business and in fact the district governor was pivotal in the initial success that lasted a few months before it went to bankruptcy.

I was quite surprised when I saw the cows grazing in the disused playground. But there were not also many children who could use it anyways. Some of these anomalies can be explained by the theoretical framework developed in this paper. It seems that the lived space of inhabitants in the Village Town Project was in direct conflict with the conceived space of those planners, technocrats, engineers and politicians with an ideology of rural development and its conceptualization or theorization aimed at sustaining and even more efficient reproduction of existing power and control. Dominating power holders had an abstract and conceptualized and theoretical forms of village town, which was assumed to efficiently function in accordance with central place theory and growth poles in rural area. Those who have promoted such ideas and plans, including prominent politician in Republican People Party and National Movement Party, imposed a vision and they did this through undemocratic process.

## CONCLUSION

In this study, I developed a broader and more comprehensive actor-oriented framework based on ideas from theories of Sen (1999)'s CA, Gibson (2015)'s ecological psychology and



affordances as well as from Lefebvre (1991)'s production of space. While this framework is still in the process of development and clearly needs further improvement to be made, its application to the case study appears to be promising.

### ACKNOWLEDGEMENTS

I would like to thank to the Scientific and Technological Research Council of Turkey (TÜBİTAK) for their financial support to the project no 107K152.

### REFERENCES

- Crocker, D. A. (1995). Functioning and Capability: The Foundations of Sen's and Nussbaum's Development Ethic, Part 2. *Women, Culture, and Development: A Study of Human Capabilities*, 153-198
- Deci, E. L., & Ryan, R. M. (2000). The 'what' and 'why' of goal pursuits: Human needs and the selfdetermination of behavior. *Psychological Inquiry*, 11, 227–268.
- Fodor, J. A., & Pylyshyn, Z. W. (2002). How direct is visual perception?: Some reflections on
- Fukuda-Parr, S. (2003). The human development paradigm: operationalizing Sen's ideas on capabilities. *Feminist economics*, 9(2-3), 301-317.
- Gibson, J. J. (2015). *The ecological approach to visual perception: classic edition*. Psychology Press.
- Gibson's "Ecological Approach". *Vision and Mind: Selected Writings in the Philosophy of Perception*, 167-228.
- Giddens, A. (1984). *The constitution of society: Outline of the theory of structuration*. Univ of California Press.
- Greeno, J. G. (1994). Gibson's Affordances. *Psychological Review*, 101(2), 336-342.
- Heft, H. (1989). Affordances and the body: An intentional analysis of Gibson's ecological approach to visual perception. *Journal for the theory of social behaviour*, 19(1), 1-30.
- Heras-Escribano, M. (2019). *The philosophy of affordances*. London, Unite
- Hodgett, S., & Deneulin, S. (2009). On the use of narratives for assessing development policy. *Public Administration*, 87(1), 65-79.
- Jones, K. S. (2003). What is an affordance?. *Ecological psychology*, 15(2), 107-114.
- Kaushik, B., & Lòpez-Calva, L. F. (2011). Chapter Sixteen-Functionings and Capabilities. *Handbook of Social Choice and Welfare*, 2, 153-187.
- Lefebvre, H., & Nicholson-Smith, D. (1991). *The production of space* (Vol. 142). Blackwell: Oxford.
- Lobo, L., Heras-Escribano, M., & Travieso, D. (2018). The history and philosophy of ecological psychology. *Frontiers in Psychology*, 9, 2228.
- Marin, M. C. (2005). A retrospective view of the Turkish rural urban development policies and the case of the Village Towns. *Urban Policy and Research*, 23(4), 497-518.
- Nambiar, S. (2013). Capabilities, conversion factors and institutions. *Progress in Development Studies*, 13(3), 221-230.
- Pierce, J., & Martin, D. G. (2015). Placing Lefebvre. *Antipode*, 47(5), 1279-1299.

Robeyns, Ingrid and Morten Fibieger Byskov, "The Capability Approach", *The Stanford Encyclopedia of Philosophy* (Winter 2020 Edition), Edward N. Zalta (ed.), URL = <<https://plato.stanford.edu/archives/win2020/entries/capability-approach/>>.

Thapa, D., & Zheng, Y. (2019, May). Capabilities and Affordances in the ICT4D Context. In *International Conference on Social Implications of Computers in Developing Countries* (pp. 49-59). Springer, Cham.

Wells, A. J. (2002). Gibson's affordances and Turing's theory of computation. *Ecological psychology*, 14(3), 140-180.

**ZORUNLU GÖÇLERLE DEĞİŞEN İŞ-YAŞAM DENGESİNE YÖNELİK TARİHSEL BİR ARAŞTIRMA: 1905 KARAÇAY-MALKAR GÖÇÜ**

A HISTORICAL RESEARCH ON THE CHANGING WORK-LIFE BALANCE WITH FORCED MIGRATIONS: 1905 KARACAY-MALKAR MIGRATION

**Suzan URGAN**

Dr. Öğr. Üyesi, Bafra İşletme Fakültesi, Samsun, Türkiye  
ORCID No: 0000-0002-9280-4174

**Özet**

19. yüzyılda Karaçay-Malkar Türkleri yaşamış oldukları Kafkasya'dan siyasi, dini, sosyal ve ekonomik nedenlerle zorunlu göçe tabii tutulmuşlardır. Karaçay-Malkarlıların göç ederek yerleştikleri ülkelerden biri Osmanlı İmparatorluğu olmuştur. Karaçay-Malkarlılar Osmanlı İmparatorluğu içinde gruplar halinde çeşitli yerleşim merkezlerine yerleştirilmişlerdir. Bu çalışmanın amacı, Karaçay-Malkar Türklerinin göç öncesi ve göç sonrasında değişen iş ve yaşam durumlarını o zamanın koşulları içinde ortaya koyabilmektir. Bu amaçla göçü yaşamış olanlardan Çomalani Nogaynı Caşı Bekmirza ile 1976 yılında yapılmış olan bir ses kaydı doküman inceleme yöntemi ile betimsel analize tabi tutulmuştur. Yapılan analiz sonucu Karaçay-Malkar Türklerinin zorunlu olarak değişen hayatları çerçevesinde çalışma hayatlarında ve iş yaşam dengelerinde meydana gelen değişimler ortaya çıkarılmıştır. Elde edilen bulgulara göre Karaçay-Malkar halkı zorunlu bir şekilde göç ederek, alışık oldukları bir yaşamı bırakmak zorunda kalmışlar ve başka bir kültür içinde var olmaya çalışmışlardır. Yerleşmiş oldukları yerlerdeki iş yaşam koşullarına ayak uydurmakta çok güçlük çekmişler, nüfus olarak bir bütünlüğü koruyarak gelmelerine karşın, yerleşim yerlerindeki alışkın olmadıkları yaşam koşulları nedeniyle bütünlüklerini koruyamadıkları ortaya çıkarılmıştır. Bu bulgular, göçlerin insan yaşamında meydana getirdiği sarsıcı etkileri özellikle iş yaşam dengesi açısından ortaya koymaktadır. Araştırma, tarihsel süreç içinde bir asır önce göçü yaşamış olan kişinin ifadeleri doğrultusunda, zorunlu bir şekilde insan yaşamında değişen iş yaşam dengesini ortaya koyması bakımından değerli veriler sunmaktadır. Ayrıca o zamanın tarihsel olaylarının deşifre edilmesiyle toplumsal yaşam ve bireysel iş yaşamıyla ilgili ipuçları sunulmaktadır.

**Anahtar Kelimeler:** Zorunlu Göç, İş-Yaşam Dengesi, Karaçay-Malkar Türkleri.

**Abstract**

In the 19th century, Karachay-Malkar Turks were subjected to forced migration from the Caucasus where they lived for political, religious, social and economic reasons. One of the countries where the people of Karachay-Malkar migrated and settled was the Ottoman Empire. Karachay Malkarlı people were placed in groups in various settlements within the Ottoman Empire. The aim of this study is to reveal the changing work and life situations of Karachay-Malkar Turks before and after migration, in the conditions of that time. For this purpose, a sound recording made with Comalani Nogayn Casi Bekmirza, one of those who migrated, in 1976, was subjected to descriptive analysis by document analysis method. As a

result of the analysis, the changes that occurred in the working life and work-life balance of the Karachay-Malkar Turks within the framework of the necessarily changing lives were revealed. According to the findings obtained, the people of Karachay-Malkar had to emigrate, forced to leave a life they were used to and tried to exist in another culture. They had great difficulty in keeping up with the business life conditions in the places where they were settled, and it was revealed that they could not preserve their integrity due to the unfamiliar living conditions in their settlements, although they came to maintain a unity as a population. These findings reveal the shocking effects of migration on human life, especially in terms of work-life balance. The research provides valuable data in terms of revealing the necessarily changing work-life balance in human life, in line with the statements of the person who migrated a century ago in the historical process. In addition, with the deciphering of the historical events of that time, clues about social life and individual business life are presented.

**Keywords:** Forced Migration, Work Life Balance, Karachay-Malkar Turks

## MARKA YARARI ÖLÇEĞİ : BİR ÖLÇEK UYARLAMA ÇALIŞMASI

**Mustafa Seçkin ŞALVARLI**

Manisa Celal Bayar Üniversitesi, orcid:0000-0002-5306-5655

**Doç. Dr. Burak KARTAL**

Manisa Celal Bayar Üniversitesi, orcid:0000-0001-8556-091X

**Özet**

Bu çalışma, Marka Yararı Ölçeği'nin Türkçe'ye uyarlanması kapsamında elde edilen güvenilirlik ve geçerlilik değerlerine ilişkin bulguları içermektedir. Belaid vd. (2017) tarafından geliştirilen ölçek, tüketicilerin markadan algıladığı yarar düzeyini değerlendirmeyi amaçlamakta ve öz-bildirime dayalı olarak değerlendirilmektedir. Çalışmada 19 maddenin çevirisi yapılmış ve Türkçe'de geçerli faktör yapısı araştırılmıştır. Çalışmanın örneklemi, 18 ila 45 yaş arası yetişkinlerden (N=235) oluşmaktadır. Katılımcılardan kullandığı bir giyim markasını düşünerek ölçeği yanıtlamaları istenmiştir. Analizler kapsamında uygulanan açımlayıcı faktör analizi sonucunda, 15 maddenin sembolik, fonksiyonel ve deneysel olmak üzere 3 alt boyut oluşturduğu bir yapı elde edilmiş; yapının 11.28 özdeğer ve %57 açıklanan varyansla kümelendiği görülmüştür. Yapılan doğrulayıcı faktör analizi sonucunda ise üç faktörlü yapının desteklendiği; ölçüm modelinin veri ile yeterli düzeyde uyum gösterdiği görülmüştür ( $\chi^2 / df = 1.90$ , AGFI = .89, GFI = .92, CFI = .95, SRMR = .049, RMSEA = .062). Ölçeğin Cronbach Alpha ( $\alpha$ ) iç tutarlık katsayısı .79 olarak hesaplanmıştır. 3 alt boyut bazında bakıldığında ise madde yükleri ve iç tutarlık katsayıları sembolik alt boyutu için .65 - .76,  $\alpha=.81$ ; fonksiyonel alt boyutu için .41-.82,  $\alpha= .77$ ; deneysel alt boyutu için .66-.86,  $\alpha=.77$  olarak bulunmuştur. Elde edilen sonuçlar, dilimize adaptasyonu yapılan bu ölçeğin, ülkemizde yapılacak marka yararına ilişkin çalışmalar için geçerli ve güvenilir bir ölçek olduğunu gösterdiği düşünülmektedir.

**Anahtar Kelimeler:** marka yararı, ölçek uyarlama, güvenilirlik, geçerlik.

**Abstract**

This study includes findings about the reliability and validity values within the scope of the adaptation of the Brand Benefit Scale to Turkish. Belaid et al. (2017) developed the scale to evaluate the level of benefit perceived by consumers from the brand and it is evaluated on the basis of self-reporting. In the study, 19 items were translated and the factor structure valid in Turkish was investigated. The sample of the study consisted of adults (N = 235) between the ages of 18 and 45. Participants were asked to answer the scale by thinking of a clothing brand they used. As a result of the exploratory factor analysis, a structure was obtained in which 15 items form 3 sub-dimensions as symbolic, functional and experiential; it was observed that the structure clustered with 11.28 eigenvalues and 57% explained variance. According to the confirmatory factor analysis, this three-factor structure was supported ( $\chi^2 / df = 1.90$ , AGFI = .89, GFI = .92, CFI = .95, SRMR = .049, RMSEA = .062). Cronbach's Alpha ( $\alpha$ ) internal consistency coefficient of the scale was calculated as .79. On the basis of 3 sub-dimensions, item loadings and internal consistency coefficients are .65 - .76,  $\alpha = .81$  for the symbolic sub-dimension; .41-.82,  $\alpha = .77$  for the functional sub-dimension; .66-.86,  $\alpha =$

.77 for the experiential sub-dimension. In sum, this scale, which has been adapted to our language, is a valid and reliable for studies on brand benefit in our country.

**Keywords:** brand benefit, scale adaptation, reliability, validity.

**MAXLIGHT TEKNİĞİNDE HAVLU ÜRETİMİ**

## TOWEL PRODUCTION IN MAXLIGHT TECHNIQUE

**Emine ÇAKIRAY**

Erteks Kadife Tekstil San. ve Tic. Ltd. Şti. Tasarım Merkezi, emine.c@erteks.com.tr

**Doç. Dr. Ayşegül KOYUNCU OKCA**Pamukkale Üniversitesi Denizli Teknik Bilimler Meslek Yüksekokulu El Sanatları Bölümü,  
ORCID ID: 0000-0003-1060-0280**Özet**

Dünya nüfusunun tekstil ve hazır giyim sektöründeki hızlı tüketimine ayak uydurabilmek için çoklu piyasada yeniliği yakalayabilmek ve firmalar açısından ayakta kalmayı sağlamak için farklı ve yenilikçi arayışlara girmek özellikle günümüzde büyük önem taşımaktadır. Denizli Türkiye’de ev tekstili ihracat potansiyelinin önemli bir kısmını karşılamaktadır. Türkiye’nin ihraç ettiği havlu ve bornozun üçte ikisi Denizli’de üretilmektedir.

Denizli’de 100’den fazla firma havlu ve bornoz imalatında aktif olarak yoğun bir şekilde faaliyet göstermektedir. Sadece Denizli’de faaliyet gösteren firmalar düşünüldüğünde bile geniş bir rekabet ortamının oluştuğu kolaylıkla görülmektedir. Çünkü bilim ve sanayinin hızlı gelişimi, ulaşım ve iletişim teknolojilerinin her geçen gün daha fazla kullanılır olması birçok sektör ve üründe olduğu gibi tekstil sektöründe de hızlı tüketimin başlıca nedenleri arasına yer almaktadır.

Rekabet şartlarını firmaların lehine çevirmek gereklilikten ziyade bir zorunluluk halini almıştır. Rekabet piyasasında en güçlü silahlardan bir tanesi, kaynakların mümkün olduğu ölçüde etkin kullanımı ile pazara daha kaliteli ve albenisi yüksek ürünleri daha düşük maliyetlerde sunmayı başarmaktır. Bu yüzden, üretim aşamasında hammadde temininden son kullanıcıya ulaşana kadar geçen süreçte kullanılan her türlü kaynağın etkinliğini arttırmak için firmalar çeşitli çözüm yolları aramaktadırlar.

Bu çalışmada ev tekstili denilince akla gelen ilk merkezlerden biri olan Denizli’de faaliyet gösteren Erteks Kadife Tekstil San. ve Tic. Ltd. Şti. Tasarım Merkezi bünyesinde geliştirilen maxlight tekniğinde üretimi yapılan yeni nesil havluların üretim aşamaları, özellikleri ve ev tekstili sektörüne sağlamış olduğu katkıları incelenmiştir. Çalışmanın gerçekleşmesi için öncelikli olarak literatür taraması yapılmıştır. Daha sonra Erteks Kadife Tekstil San. ve Tic. Ltd. Şti. Tasarım Merkezi bünyesinde gerçekleştirilen tüm üretim aşamaları ayrı ayrı gözlemlenmiş, süreç içerisindeki gelişmeler takip edilmiş ve ortaya çıkan ürünler fotoğraflanarak belgelenmiştir.

**Anahtar Kelimeler:** Tekstil, Üretim, Dokuma, Havlu, Maxliht.**Abstract**

In order to keep up with the rapid consumption of the world population in the textile and ready-to-wear sector, especially today it is important to pursue different and innovative

pursuits to catch innovation in multiple markets and to survive for companies. Denizli has an important part of home textile export potential in Turkey. Towels and bathrobes that is exported from Turkey are manufactured in Denizli two-thirds. More than 100 companies in Denizli actively operate in the production of towels and bathrobes. Even considering the companies operating in Denizli, it is easily seen that a wide competitive environment has been formed. Because the rapid development of science and industry, the increasing use of transportation and communication technologies are among the main reasons of fast consumption in the textile industry as in many sectors and products.

Turning the conditions of competition in favor of companies has become an obligation rather than an obligation. One of the most powerful weapons in the competitive market is to be able to offer higher quality and attractive products to the market at lower costs with the efficient use of resources as much as possible. Therefore, companies have been looking for various solutions in order to increase the efficiency of all kinds of resources used in the process from raw material supply to the final user in the production phase.

In this study; production stages, properties and contributions of the new generation towels produced in the maxlight technique developing were examined by design department of Erteks Kadife Textile operating in Denizli, one of the first centers that come to mind home textile sector. For the realization of the study, the literature was primarily reviewed. After that, all production stages carried out, observed separately, the developments in the process were followed and the resulting products were photographed and documented by Design Department of Erteks Kadife Textile.

**Keywords:** Textile, Production, Weaving, Towel, Maxlight.



## THE PRINCIPLES OF ADOPTING BORROWINGS

**Nuraiym Kypshakbay**

Korkyt Ata Kyzylorda University, Humanitarian and Pedagogical Institute,  
Department of Kazakh language, Literature and Journalism, Kyzylorda, Kazakhstan.

ORCID No: <https://orcid.org/0000-0001-9468-9918>

### **Abstract**

The most pressing, complex and interesting issue in modern linguistics is the problem of word perception based on linguistic connections. Current socio-linguistic situation in the world, characterized by the rapid development of intercultural communication in various spheres of human activity and the study of the pronunciation of words used in communication is of particular importance. Such words are often used as borrowings. Borrowings are common for two or more languages. Borrowings are an objective and natural result of the interaction of languages and cultures of different peoples, a mechanism for enriching the vocabulary of languages. It has been proved that the vocabulary of the most advanced countries, with the exception of small ones with less developed cultures, does not consist of pure words. Problems that arise while speaking in another language have not lost their relevance at any time. For the future of a nation and a language as a whole, it is very important to clearly legalize the adoption of borrowings.

The vocabulary of any language is constantly updated. The changes taking place in the country in recent years in the socio-political, economic and other spheres, the accession of Kazakhstan to the global system of social relations, as well as the ongoing tripartite language policy in the country have led to changes in our language. Lexicologists do more than just study the origin of words. They are also interested in the absorption of these words into the language, their grammatical and phonetic conformity, and the changes in the vocabulary of the target language. Languages live, evolve, and may change or be damaged during development. It is important that words translated from another language take on a new character. Borrowings are subject to phonetic, grammatical and semantic changes under the influence of the laws of the target language. Some words are completely absorbed into the language, while others retain their foreign language status. Considering what is not in the target language, the specific characteristics and differences of those words are indicated in order to explain them. Explanatory dictionaries of borrowings in the Kazakh language indicate their source and initial meanings.

**Keywords:** borrowings, word-forming, foreign word, terminology, linguists.

## ECONOMIC CLUSTER IN OPEN ECONOMY AS PLANNING AREA OF THE CITY

Girts Zarins<sup>1\*</sup>, Sanda Geipele<sup>2</sup>

<sup>\*1</sup>Riga Technical University, Riga , Latvia.

<sup>2</sup> Riga Technical University, Riga , Latvia

### Abstract

City development modelling as clusters and criteria of the environmentally and people friendly city planning, with increasing awareness of circular economy innovations with an open economy as aggregation model. City environment can be characterized as high intensity and high population density area. City planning have to balance technical and infrastructure service aspects of the city to the environmental and life quality aspects together with economical sustainability. Planning and governance includes both city infrastructure service aspects provisioning while maintaining them accessible and economically feasible economic environment for households. Research analyze options and criteria of city data model implementation on cluster level, taking into account modeling development requirements towards decentralized cell based mesh for CAD modeling with potential GIS/BIM implementation.

Economic cluster size and criteria assessment for planning purposes in city planning

City governance aspects and planning

Literature overview and modeling

City planning requires assessment of both current situation, while planning infrastructure development to account medium and long period development, an innovation of decentralized service provisioning management model

Identify relevant criteria and factors for the economical clusters in city planning

Cluster validity assessment criteria for planning analysis with city cluster as open economy model

Medium term development perspective assessment of city service as infrastructure provisioning and enhancing wellbeing of local citizens

**Keywords:** Cluster, Circular economy, Governance, Open economy, Sustainable development, Innovations.

## HOW IS POVERTY REDUCTION POLICY RELATED TO ENERGY TRANSITION IN THE COMMONWEALTH OF INDEPENDENT STATES (CIS)?

**Ehsan Rasoulinezhad**

Assistant Professor in Economics, Faculty of World Studies, University of Tehran,  
Tehran, Iran

### **Abstract**

The main purpose of this paper is to explore the relationship between poverty and energy transformation in the Commonwealth of Independent States (CIS) region. To this end, using annual data over 1992 to 2018, an econometric estimation is carried out for a sample of 12 member states of the CIS namely Armenia, Azerbaijan, Belarus, Georgia, Kazakhstan, Kyrgyzstan, Moldova, Russia, Tajikistan, Turkmenistan, Ukraine, and Uzbekistan. The empirical estimation results from panel estimation technique showed a positive linkage between poverty, income gap, and energy transition at panel group levels. Furthermore, the findings revealed a weaker relationship between energy transition and poverty variables for oil producers such as Russia and Kazakhstan. At the same time, the magnitude of this relationship is more extensive for smaller economies in the CIS region, such as Belarus and Georgia.

**Keywords:** Poverty reduction policy; energy transition; the CIS

**JEL classification:** Q41; K32.

### **1. Introduction**

Over the last decades, the challenges of poverty and its relationship with other macroeconomic variables have been considered by many researchers. Numerous studies have tried to find out the causal relationship between poverty and several variables such as GDP, economic development, employment and inflation. Poverty is considered a sign of economic development and is recognized as one of the most prioritized governments to control and reduce. Another on-going challenge of our globe is air pollution. Globally, air pollution, mainly CO<sub>2</sub> emission, is majorly due to fossil fuel combustion (Taghizadeh-Hesary and Rasoulinezhad, 2020; Tu et al. 2020). In 2018, power generation (which refers to the generation of electricity and heat), together with transport, accounted for over two-thirds of total global emissions and was responsible for almost all global growth since 2010 (IEA, 2020). The relationship between energy transition and poverty reduction has been hotly argued over the last years, particularly after the Paris agreement signed in 2015. It represents the need to increase the global reaction to the threat of global warming and environmental pollutions.

Considering the CIS region, the relationship between energy transition and poverty reduction has not been well-documented in the existing literature review. Therefore, this study would try to focus on this literature gap to determine how energy transition and poverty reduction are related in the CIS.

## 2. Literature review

Earlier studies have not considerably assessed the relationship between energy transition and poverty. Different contributions have concentrated on the relationship between consumptions of energy resources (renewables and non-renewables) and poverty or income inequality that matters for poverty in countries. Rentschler (2016) argued that the price of fossil fuels directly relates to the poverty increase. Therefore, many countries like Cameroon (2008) and Bolivia (2010) left the fossil fuel price reforms in order to reduce the poverty rate in their societies. This argument of fossil fuels-poverty relationship has been proved by other scholars like Siddiq et al. (2014) and Bazilian and Onyeji (2012).

Vidadili et al. (2017) brought energy in the poverty modeling. They expressed that movement to renewable energy may improve people's life quality in the region, especially the economies like Azerbaijan, who depend highly on fossil fuels. Adedoyin et al. (2020) emphasize energy transition and environmental consequences in the CIS from 1992-2014. They found out that renewable energy consumption may decrease CO<sub>2</sub> emissions, which is a positive sign of the living environment.

## 3. Data and model specification

our econometric model by considering poverty instead of population growth, takes the following equation:

$$ENTR = f(GRO, EXC, CO_2, POV, INEQ, INF) \quad (1)$$

Eq (1) expresses that energy transition (ENTR) is a function of economic growth (GRO), official exchange rate (EXC), CO<sub>2</sub> emissions (CO<sub>2</sub>), poverty (POV), income inequality (INEQ), and inflation rate (INF).

The data for the Eq (1) variables is gathered from the BP and the World Bank and covers the post-USSR (1992-2018). The variables used are energy transition (renewable energy consumption divided by non-renewable energy consumption) in %, economic growth (%), the official exchange rate (LCU per US \$), CO<sub>2</sub> emissions (measured in metric tons per capita), poverty (poverty headcount ratio based on World Bank's US\$ 1.90 per day poverty rate), income inequality (Gini index) and inflation rate (%). This study's specific sample is 12 member states of the Commonwealth of Independent States (CIS) that are Armenia, Azerbaijan, Belarus, Georgia, Kazakhstan, Kyrgyzstan, Moldova, Russia, Tajikistan, Turkmenistan, Ukraine, and Uzbekistan.

## 4. Empirical results

Prior doing estimations, we need to carry out some required tests to ensure the reliability of series and estimated coefficients (Rasoulinezhad, 2020). To the end, we did the existence of cross sections through the Pesaran's cross sectional dependence test with the result of no-cross sectional dependence, panel unit root test of LLC, IPS and MW with the result of stationarity of series at first-level differences, panel cointegration test of Pedroni with the result of existence of cointegration among series.

After doing preliminary tests, the panel cointegration estimations namely, FMOLS is conducted.

Table 1. Results of FMOLS at individual country

| Country      | -           | Regressors |       |      |         |       |      |
|--------------|-------------|------------|-------|------|---------|-------|------|
|              | -           | GRO        | EXC   | CO2  | POV     | INEQ  | INF  |
| Armenia      | Coefficient | -0.18      | 0.38  | 0.11 | -0.43   | -0.26 | 0.21 |
|              | Prob.       | 0.00       | 0.04  | 0.00 | 0.00    | 0.00  | 0.00 |
| Azerbaijan   | Coefficient | -0.51      | 0.22  | 0.01 | -0.090. | -0.00 | 0.49 |
|              | Prob.       | 0.00       | 0.04  | 0.01 | 0.00    | 0.00  | 0.00 |
| Belarus      | Coefficient | -0.01      | 0.03  | 0.14 | -0.36   | -0.11 | 0.02 |
|              | Prob.       | 0.00       | 0.010 | 0.05 | 0.01    | 0.00  | 0.00 |
| Georgia      | Coefficient | -0.00      | 0.19  | 0.42 | -0.24   | -0.16 | 0.04 |
|              | Prob.       | 0.03       | 0.040 | 0.00 | 0.00    | 0.01  | 0.00 |
| Kazakhstan   | Coefficient | -0.44      | 0.029 | 0.00 | -0.04   | -0.12 | 0.00 |
|              | Prob.       | 0.00       | 0.00  | 0.00 | 0.00    | 0.00  | 0.03 |
| Kyrgyzstan   | Coefficient | -0.14      | 0.28  | 0.41 | -0.42   | -0.21 | 0.19 |
|              | Prob.       | 0.04       | 0.00  | 0.00 | 0.03    | 0.00  | 0.01 |
| Moldova      | Coefficient | -0.04      | 0.10  | 0.00 | -0.29   | -0.19 | 0.16 |
|              | Prob.       | 0.04       | 0.00  | 0.00 | 0.00    | 0.00  | 0.01 |
| Russia       | Coefficient | -0.64      | 0.48  | 0.29 | -0.03   | -0.11 | 0.42 |
|              | Prob.       | 0.00       | 0.01  | 0.00 | 0.00    | 0.00  | 0.03 |
| Tajikistan   | Coefficient | -0.08      | 0.19  | 0.05 | -0.33   | -0.22 | 0.04 |
|              | Prob.       | 0.00       | 0.00  | 0.00 | 0.00    | 0.00  | 0.00 |
| Turkmenistan | Coefficient | -0.00      | 0.28  | 0.42 | -0.15   | -0.11 | 0.05 |
|              | Prob.       | 0.00       | 0.03  | 0.02 | 0.05    | 0.00  | 0.01 |
| Ukraine      | Coefficient | -0.01      | 0.19  | 0.19 | -0.36   | -0.17 | 0.24 |
|              | Prob.       | 0.05       | 0.02  | 0.00 | 0.00    | 0.01  | 0.04 |
| Uzbekistan   | Coefficient | -0.19      | 0.31  | 0.11 | -0.20   | -0.16 | 0.05 |
|              | Prob.       | 0.04       | 0.01  | 0.00 | 0.04    | 0.01  | 0.00 |

Source: Authors' calculation

Regarding the FMOLS estimator's results, reported in Table 1, there is a negative relationship between economic growth and energy transition. Resource-rich economies' growth, such as Russia, Kazakhstan, and Azerbaijan, dominates CIS economic growth. Hence their higher economic growth comes with higher consumption of fossil fuels.

Carbon emissions positively impact CIS member states' energy transition, meaning that any increase in air pollution may become a reason to boost the consumption of renewable energy resources in these countries. The results revealed a positive and statistically significant coefficient regarding poverty and income inequality, meaning that any increase in energy transition progress may lead to a higher percentage of poverty and income inequality. The magnitude of this impact is smaller for oil producers such as Russia, Kazakhstan, and Azerbaijan.

### 5. Conclusions

This paper aims to explore the relationship between energy transition and poverty in 12 CIS member states over 1992-2018. Empirical estimations revealed that all series are integrated at first-level differences. The Panel cointegration estimator of FMOLS indicated a positive relationship between poverty, income inequality, and energy transition in-country and panel group levels.

The cost of generating electricity from renewable energy resources comparing to fossil fuels in the CIS region in the majority of the cases is still higher. Hence, expensive renewable

energy will reduce the household's and corporates' affordability to consume energy, increase energy poverty, reduce economic growth, and increase poverty.

A major policy implication based on the empirical results is that to regulate the domestic energy market for achieving a higher share of renewable energy to achieve the goals set by in the Paris Agreement and the Climate Actions goal of the SDGs (Taghizadeh-Hesary et al. 2021a) and finding better solutions to financing green projects (Taghizadeh\_Hesary et al. 2021b)

### References

- Adedoyin FF, Gumede IM, Bekun VF, Etokakpan UM, and Balsalobre-lorente D .2020. Modelling coal rent, economic growth and CO2 emissions : Does regulatory quality matter in BRICS economies ? *Science of the Total Environment*, 710. DOI: <https://doi.org/10.1016/j.scitotenv.2019.136284>
- Bazilian, M., and Onyeji, I. 2012. Fossil fuel subsidy removal and inadequate public power supply: Implications for businesses, *Energy Policy*, 45(C): 1-5.
- Rentschler, J. 2016. Incidence and impact: The regional variation of poverty effects due to fossil fuel subsidy reform. *Energy Policy*. 96: 491-503.
- Rasoulinezhad, E. 2020. Energy trade and economic integration between the commonwealth independent states and China. *Journal of Economic Integration*. 35 (1): 172-190.
- Siddiq, Kh., Aguiar, A., Grethe, H., and Minor, P. 2014. Impacts of Removing Fuel Import Subsidies in Nigeria on Poverty. *Energy Policy*.69: 165-178.
- Taghizadeh-Hesary, F., and Rasoulinezhad, E. 2020. Analyzing energy transition patterns in Asia: evidence from countries with different income levels. *Frontiers of Energy Researches*. 8: 162.
- Taghizadeh-Hesary, F., Rasoulinezhad, E., Yoshino, N., Change, Y., Taghizadeh-Hesary, F., and Morgan, P. 2021a. The energy-pollution-health nexus: A panel data analysis of Low and Middle income Asian countries. *The Singapore Economic Review*. 66 (2): 435-455.
- Taghizadeh-Hesary, F., Yoshino, N., Fukuda, L., and Rasoulinezhad, E. 2021b. A model for calculating optimal credit guarantee fee for small and medium-sized enterprises. *Economic Modelling*. 95: 361-373.
- Tu, C., Sarker, T., and Rasoulinezhad, E. 2020. Factors influencing the green bond market expansion: Evidence from a multi-dimensional analysis. *Journal of Risk and Financial Management*. 13 (6): 126.
- Vidadili, N., Suleymanov, E., Bulut, C., and Mahmudlu, C. 2017. Transition to renewable energy and sustainable energy development in Azerbaijan. *Renewable and Sustainable Energy Reviews*, 80(C): 1153-1161.

## IMPACT OF THE COVID-19 PANDEMIC ON THE EU LABOR MARKET

**Chief Assist. Prof. Silviya Hristova Bratoeva-Manoleva, PhD**

Department of General Economic Theory

University of economics - Varna

### **Abstract**

The COVID-19 pandemic has led to a huge health crisis with many negative economic and social consequences. Labor markets were heavily affected from the pandemic. The lockdown and other measures implied a slowdown of the business activity. The consequences on the labour market are considerable: people lose their jobs, reduce their working hours or temporarily stop working. The pandemic has strong effects on income and working conditions too. The aim of the paper is to reveal some specific aspects of the EU labor markets that may have been impacted from the crisis and to present some of the implemented stabilization measures that directly or indirectly aim to reduce the negative effects on the labor market.

**Key words:** labor market, unemployment, employment, COVID-19 pandemic

**GOVERNMENT EXPENDITURE, HUMAN DEVELOPMENT AND ECONOMIC GROWTH: AN ANALYSIS OF NIGERIAN ECONOMY****Bhola Khan**Department of Economics,  
Yobe State University,  
Damaturu, Nigeria.**Abstract**

In this article, attempt is made to explore the relationship between government expenditure and its impact on human development and economic growth of Nigeria from 2001 to 2020. For this purpose, Ordinary Least Square (OLS) Estimator and Unit Root Test have been used on seven variables such as real gross domestic product, capital expenditure on health, capital expenditure on education, recurring expenditure on education, primary education, secondary education and tertiary education. After, careful analysis of the data one can find that the capital expenditure on health and education having negative and statistically insignificant impact over the real gross domestic product while recurring expenditure on education having positive but statistically insignificant impact over the real gross domestic product. The regression results show that the government of Nigeria is not spending enough on the education and health and further it is not having significant impact over the primary education, secondary education and tertiary education. Therefore, it is recommended that the government of Nigeria must increase its budgetary allocation over the health and education so that it will be impacted positively to the health and education sector of Nigerian economy.

**Key Words:** Real Gross Domestic Product, Capital Expenditure, Recurring Expenditure.



**TÜRKİYE'DE ENFLASYON İLE BÜTÇE AÇIĞI ARASINDAKİ İLİŞKİNİN TEST EDİLMESİ\***

## TESTING THE RELATIONSHIP BETWEEN INFLATION AND BUDGET DEFICIT IN TURKEY

**Merve AKKUM**Mersin Üniversitesi, SBE, Maliye ABD Yüksek Lisans Öğrencisi, Mersin, Türkiye  
ORCID: 0000-0002-1695-9318**Doç. Dr. Cihan YÜKSEL**Mersin Üniversitesi, İİBF, Maliye Bölümü Öğretim Üyesi, Mersin, Türkiye  
ORCID: 0000-0003-1959-1245**Özet**

Enflasyon ve bütçe açığı, ekonomi literatüründe sıklıkla birbiriyle ilişkilendirilen iki kavramdır. Enflasyonun bütçe açığı üzerindeki etkileri iki temel yaklaşımla ifade edilebilir. Bunlardan ilki, enflasyon koşullarında vergilerin tahakkuku ile tahsili arasında geçen zamanda tahsil edilen vergilerin reel olarak değer kaybı yaşaması sonucu bütçe açığının artmasını ifade eden Tanzi etkisidir. Diğeri ise, enflasyon koşullarında kamu harcamalarının reel olarak değer kaybı yaşaması sonucu bütçe açığının azaldığını ifade eden Patinkin etkisidir. Her iki etki de farklı varsayımlara dayanarak kendi içerisinde tutarlı açıklamalara sahiptir. Tanzi ve Patinkin etkilerinin varlığı aynı zaman dilimi içinde ülkeler arasında ve aynı ülkede zamanlar arasında değişkenlik gösterebilmektedir. Bu nedenle çalışmamızın amacı, Türkiye ekonomisi için 1980-2018 döneminde enflasyonun bütçe açığı üzerindeki etkisini Tanzi ve Patinkin etkileri çerçevesinde incelemektir. Zaman serisi tekniklerinden faydalanarak yapılan analizde, 2001 yılı ve sonrasında yaşanan para rejimi değişikliği nedeniyle, kırılmalı ve kırılmaz iki model test edilmektedir. Tanzi ve Patinkin etkilerinin geçerliliğinin sınındığı analizde bağımlı değişken olan “Bütçe Dengesi\GSYH” ile bağımsız değişken olan “Enflasyon” arasındaki ilişki incelenmektedir. Kırılmalı analizde yapısal kırılma modele dışsal olarak eklenmiş olup, bu değişken 2002 öncesi dönem için 0 değerini alırken, 2002-2018 arasındaki dönem için 1 değerini almaktadır. Böylece 2002 yılı sonrasında para ve maliye politikalarında yaşanan rejim değişikliği modelde gösterilmiş olmaktadır. Yapısal kırılmanın dikkate alındığı model sonuçlarına göre, enflasyondaki yüzde birlik artış bütçe dengesini yüzde 0.071 azaltmaktadır. Bir başka ifadeyle, enflasyondaki artış bütçe açığını artırmaktadır. Bu nedenle de 1980-2018 döneminde Türkiye’de Tanzi etkisinin geçerli olduğunu söylemek mümkündür. Elbette enflasyonun (reel kamu harcamaları da dâhil) başka dinamikler aracılığıyla da bütçe açığını etkilemesi kaçınılmazdır. Bir başka ifadeyle Tanzi yaklaşımının bütçe açığını artırıcı etkisi ile Patinkin yaklaşımının bütçe açığını azaltıcı etkisi bir arada yaşanabilir ve baskın olan yaklaşım nihai etkiyi belirleyebilmektedir.

\* Bu çalışma, Mersin Üniversitesi Sosyal Bilimler Enstitüsü Maliye Anabilim Dalında 25.12.2020 tarihinde kabul edilen “Enflasyon ve Bütçe Açığı Arasındaki İlişki: Türkiye’de Tanzi ve Patinkin Etkilerinin Test Edilmesi” başlıklı yüksek lisans tezinden üretilmiştir.

Bu nedenle çalışmanın sonucunu, Tanzi etkisinin baskın olduğu yönünde yorumlamak daha doğru olacaktır.

**Anahtar Kelimeler:** Enflasyon, Bütçe Açığı, Tanzi Etkisi, Patinkin Etkisi

### **Abstract**

Inflation and budget deficit are two concepts that are often interrelated in the economics literature. The effects of inflation on the budget deficit can be expressed through two basic approaches. The first of these is the Tanzi effect, which expresses the increase in the budget deficit due to the real depreciation of the taxes in the period between tax accrual and tax collection under inflation conditions. The other one is the Patinkin effect, which expresses the decrease in the budget deficit due to the real depreciation of public spending under inflation conditions. Both effects have consistent explanations based on different assumptions. The existence of the Tanzi and the Patinkin effects can vary between countries within the same period and between periods in the same country. The purpose of this study, therefore, is to examine the impact of inflation on the budget deficit within the framework the Tanzi and the Patinkin effects in Turkey for the 1980-2018 period. In the analysis using the time series techniques, two models with and without breakage are tested due to the change in the monetary regime in 2001 and after. In the analysis in which the validity of Tanzi and Patinkin effects is tested, the relationship between the dependent variable “Budget Balance \ GDP” and the independent variable “Inflation” is examined. In the breakage analysis, structural breakage is added to the model externally, and this variable takes the value 0 for the period before 2002, and 1 for the period of 2002-2018. Thus, the regime change in monetary and fiscal policies after 2002 is shown in the model. According to the results of model with structural breakage, one percent increase in inflation reduces the budget balance by 0.071 percent. In other words, the increase in inflation increases the budget deficit. Therefore, it is possible to say that Tanzi effect is valid in the period of 1980-2018 in Turkey. Of course, it is possible that inflation may affect the budget deficit through other dynamics (including real public spending). In other words, the effect of Tanzi’s approach to increase the budget deficit and the effect of Patinkin’s approach to reduce the budget deficit can be experienced together and the dominant approach can determine the final effect. Therefore, it would be more correct to interpret the result of the study as the Tanzi effect being dominant.

**Keywords:** Inflation, Budget Deficit, the Tanzi Effect, the Patinkin Effect

### **1.GİRİŞ**

Enflasyon gibi temel bir makroekonomik değişken ile bütçe açığı gibi temel bir kamu maliyesi değişkeni arasında kuşkusuz önemli bir ilişki vardır. Bu iki değişken arasındaki ilişki incelendiğinde, bütçe açığının enflasyon üzerindeki etkileri, bütçe açığının finansmanında tercih edilen politikalarla alakalıdır. Enflasyonun bütçe açığı üzerindeki etkileri ise, kamu harcamaları ve/veya kamu gelirlerindeki değişikliklerin fiyatlar genel seviyesini etkilemesiyle alakalıdır. Anlaşıldığı üzere, iki değişken arasındaki etki karşılıklı veya tek yönlü olabilmektedir. İlişkinin yönü dışında ilişkinin düzeyi ve işareti de önemlidir. Bu yönüyle bakıldığında, enflasyonun bütçe açığını nasıl etkilediği konusunda iki farklı yaklaşım bulunmaktadır. Bu iki etki literatürde Tanzi ve Patinkin etkisi olarak bilinmektedir.

Tanzi etkisi, enflasyondaki artışın vergi gelirlerinin reel değerini aşındırarak bütçede oluşan açığı arttırdığını savunmaktadır. Patinkin etkisi ise, enflasyonda meydana gelen değişmelerin ekonomideki reel harcamaları azaltarak bütçede oluşan açığın azaltılabileceğini savunmaktadır.

Söz konusu etkilerin geçerliliği elbette ülkelerin yapısal özelliklerine göre değişkenlik gösterebilmektedir. Ülkelerin ekonomik yapılarını da göz önünde bulundurarak hangi etkinin ele alınan dönemde geçerli olduğunu tespit etmek, enflasyonist dönemlerin bütçeye olan etkisini kestirebilmek açısından önemlidir. Böylece makroekonomik tercihlerin veya sonuçların kamu maliyesinde nasıl bir sonuca yol açacağını kestirmek, daha sağlıklı kamu maliyesi önlemleri alınmasına yardımcı olacaktır. Bu yönüyle çalışmamızın amacı, Türkiye ekonomisinde Tanzi ve Patinkin etkilerinin geçerliliğinin test edilmesidir.

Bu amaç doğrultusunda çalışmanın ilk bölümünde enflasyon ile bütçe açığı arasındaki ilişki açıklanmış, ikinci bölümünde ise 1980-2018 yılları arasında Türkiye ekonomisinde Tanzi etkisi ile Patinkin etkisinden hangisinin geçerli olduğu test edilmiştir.

## 2. ENFLASYON İLE BÜTÇE AÇIĞI ARASINDAKİ İLİŞKİ

Enflasyonun genel tanımına bakıldığında, fiyatların genel olarak ve sürekli bir şekilde artması olarak tanımlandığı gözlenmektedir. Fiyat artışı olarak ifade edilen kavram, bir veya birden fazla malın fiyatının sürekli olarak artması ya da genel olarak bütün malların fiyatlarının bir kez artmasıdır (Eğilmez, 2014: 112). Ekonomide devletin gelir ve giderlerinin arasındaki fark olarak ifade edilen dengeye ise bütçe dengesi denilmektedir. Ekonomide devlet gelirlerinin giderlerinden fazla olması durumuna bütçe fazlası denilmekte iken, devlet giderlerinin gelirlerinden fazla olması durumuna ise bütçe açığı denilmektedir.

Bütçe açığı ile enflasyon arasındaki ilişkinin incelendiği birçok hipotez olmakla birlikte, bunlardan en önemlileri olarak ifade edebileceğimiz iki etki bulunmaktadır. Bunlardan biri Tanzi etkisi olup, enflasyondaki artışın vergi gelirlerinin reel değerini aşındırarak bütçede oluşan açığı arttırdığı düşüncesi şeklinde ifade edilebilir (Tanzi, 1978: 424-426). Diğeri ise Patinkin etkisi olarak ifade edilmekle birlikte, enflasyonda meydana gelen değişmelerin ekonomideki reel harcamaları azaltarak bütçede oluşan açığı azaltılabileceği düşüncesi şeklinde özetlenebilir (Patinkin, 1993: 103-128).

Enflasyon ile bütçe açığı arasındaki ilişkiye dair oldukça geniş bir ampirik literatür bulunmaktadır. Elbette sonuçlar ülkelerin yapısal özelliklerine, kullanılan model, yöntem ve ele alınan zamana göre değişmektedir.

Enflasyon ile bütçe açığı arasındaki ilişkiyi Türkiye dışındaki ülkeler için inceleyen çalışmalara baktığımızda genellikle pozitif yönlü ilişki bulunduğunu görmekteyiz. Hondroyiannis ve Papapetrou (1997), Yunanistan ekonomisi için 1957-1993 döneminde bütçe açıkları ile enflasyon arasındaki ilişkiyi koentegrasyon testi ve nedensellik analizi ile incelemiştir. Çalışma sonucunda bütçe açıklarından enflasyona doğru tek yönlü ilişki vardır. Pointkivsky vd. (2001), Ukrayna ekonomisi için 1995-2000 yılları arasında bütçe açıkları ile enflasyon arasındaki ilişkiyi en küçük kareler yöntemiyle analiz etmiş olup, tek yönlü pozitif bir ilişki bulmuştur. Solomon ve Wet (2004), 1967-2001 döneminde Tanzanya ekonomisi için koentegrasyon testi ile bütçe açıkları ile enflasyon arasındaki ilişkiyi incelemiştir. Çalışma sonucunda bütçe açıkları ile enflasyon arasında tek yönlü pozitif ilişki bulunmuştur.

Narayan vd. (2006), Fiji için 1970-2004 dönemini kapsayan çalışmalarında sınır testi yaklaşımı yoluyla bütçe açıkları ile enflasyon arasında pozitif ilişki bulmuşlardır. Makochekeanwa (2008), 1980-2005 döneminde Zimbabve ekonomisinde bütçe açığı, döviz kuru, GSYH ve enflasyon arasındaki ilişkiyi kısmi hata düzeltme modeli (ECM) ile incelemiş olup, çalışma sonucunda bütçe açığı ile enflasyon arasında tek yönlü pozitif bir ilişki bulunmuştur. Oladipo ve Akinbobola (2011), 1970-2005 döneminde Nijerya ekonomisinde enflasyon ve bütçe açığı arasındaki ilişkiyi Granger nedensellik analizi ile test etmiştir. Çalışma sonucunda bütçe açığından enflasyona doğru tek yönlü bir ilişki bulunmuştur. Samimi ve Jamshidbaygi (2011), 1990-2008 döneminde İran ekonomisi için eşzamanlı denklem sistemi kullanarak bütçe açıkları ile enflasyon arasındaki ilişkiyi incelemiştir. Çalışma sonucunda bütçe açıkları ile enflasyon arasında iki yönlü pozitif ilişki bulunmuştur. Devapriya ve Ichihashi (2012), Sri Lanka ekonomisi için 1950-2010 döneminde bütçe açıkları ile enflasyon arasındaki ilişkiyi VAR modeli ve nedensellik analizi ile incelemiştir. Çalışmada bütçe açığından enflasyona doğru tek yönlü pozitif ilişki vardır. Aynı zamanda nedensellik sonuçları incelendiğinde bütçe açıkları ile enflasyon arasında çift yönlü nedensellik ilişkisi olduğu sonucuna varılmıştır.

Söz konusu ilişkiyi Türkiye ekonomisi için de inceleyen geniş bir literatür bulunmaktadır. Günaydın (2004) çalışmasında, Türkiye ekonomisi için 1971-2002 dönemini ele alarak zaman serileri analizi ile bütçe açıkları, enflasyon ve para arzı arasındaki ilişkiyi incelemiştir. Çalışmada enflasyon ile bütçe açıkları arasında çift yönlü pozitif bir ilişki bulunmuştur. Kesbiç vd. (2005), Türkiye ekonomisi için 1989-2003 dönemini ele alarak en küçük kereler yöntemiyle bütçe açığı, parasal büyüme ve enflasyon arasındaki ilişkiyi incelemiş ve bütçe açığı ile enflasyon arasında tek yönlü bir ilişki bulmuştur. Barışık ve Kesikoğlu (2006), Türkiye için 1987-2003 dönemini ele alarak enflasyon ve bütçe açıkları arasındaki ilişkiyi zaman serisi analizi ile incelemiştir. Çalışma sonucunda bütçe açığı ile enflasyon arasında çift yönlü pozitif bir ilişki bulunmuştur. Altıntaş, Çetintaş ve Taban (2008), 1992:1 ve 2006:12 dönemi Türkiye ekonomisinde bütçe açığı, para arzı ve enflasyon arasındaki ilişkiyi ARDL sınır testi yaklaşımı ile incelemiş olup, çalışma sonucunda enflasyon ve bütçe açığı arasında uzun ve kısa dönemde bir ilişkiye rastlamamıştır. Abdioğlu ve Terzi (2009), Türkiye ekonomisinde 1975-2005 döneminde bütçe açıkları ile enflasyon arasındaki uzun dönemli ilişkiyi sınır testi yaklaşımı ile incelemiştir. Çalışma sonucunda enflasyon ve bütçe açıkları arasında negatif bir ilişkinin olduğu tespit edilmiştir. Oktayer (2010), Türkiye’de 1987-2009 döneminde bütçe açıkları, para arzı artışı ve enflasyon arasındaki ilişkiyi eşbütünleşme yöntemiyle incelemiştir. Çalışma sonucunda bütçe açıkları ile enflasyon arasında tek yönlü pozitif ilişki bulunmuştur. Akpınar (2014), Türkiye ekonomisi için analizini üç ayrı dönemde yapmıştır. Bütçe açıkları ile enflasyon arasında 1987-2004 döneminde tek yönlü bir ilişki, 1987-1996 döneminde çift yönlü negatif ilişki ve 1987-2004 döneminde ise pozitif yönlü bir ilişki bulunmuştur.

### 3. TÜRKİYE’DE ENFLASYON İLE BÜTÇE AÇIĞI ARASINDAKİ İLİŞKİNİN ANALİZİ

Çalışmanın bu bölümü, 1980-2018 yılları arasında Türkiye ekonomisinde Tanzi etkisi ile Patinkin etkisinden hangisinin geçerli olduğunun sınanması üzerine kuruludur.

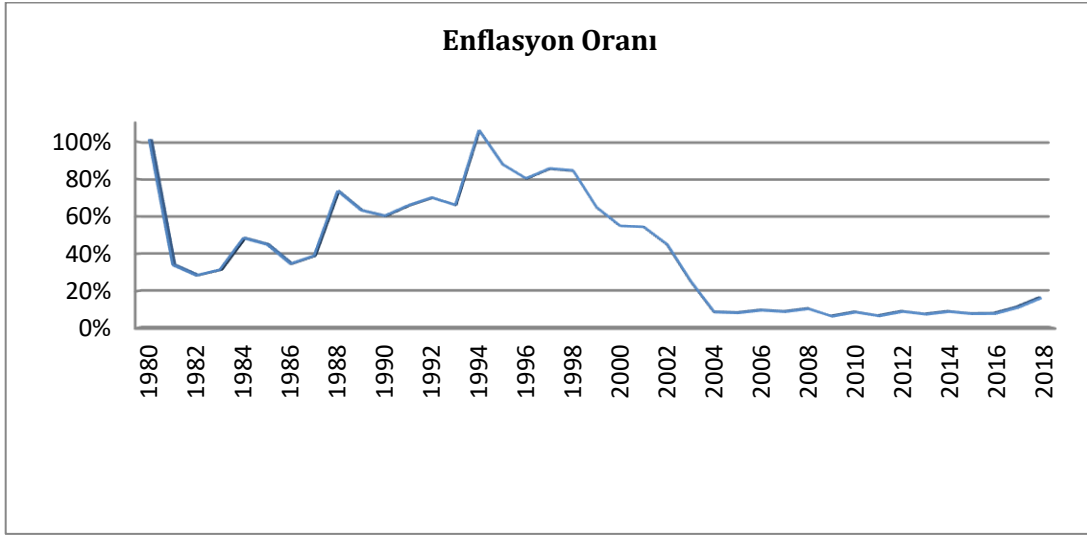

**Şekil 1.** 1980-2018 Döneminde Türkiye Ekonomisindeki Enflasyon Oranları  
**Kaynak:** TÜİK (2013, 2020)

Türkiye ekonomisinde enflasyon oranları 1970-1980 yılları arasında çift haneli rakamlara ulaşmıştır. Bu durumun sebepleri olarak ekonomide devalüasyonun yaşanması, yatırımların gerçekleştirilmesi sırasında ithal alınan ara mal fiyatlarında artış olması, enerji açıkları ve yine aynı dönemde döviz darboğazına girilmesi ile petrolün varil fiyatlarında yaşanan artışları saymak mümkündür. Fiyat artışlarında istikrar sağlayabilmek adına 24 Ocak 1980'de IMF ile istikrar programı için anlaşma sağlanmıştır. Bu programda enflasyon ve ödemeler dengesi ile ilgili önemli kararlar alınarak birçok konuda kısıtlamalar yapılmıştır. Uygulanan program 1981-1983 yılları arasındaki dönemde etkisini göstererek enflasyon oranlarının kontrol altına alınmasını sağlamış olsa da 1984 yılından itibaren enflasyon oranlarında tekrar artış yaşanmaya başlamıştır. Bu artışın nedenleri, 1980'li yıllarda ekonomideki kamu açıklarının artmasıyla birlikte iç ve dış borç faiz oranlarında sürekli bir artış olması ve yine aynı dönemde para arzının artırılmasıdır. 1990'lı yıllarda ekonomide yaşanan istikrarsızlıkla birlikte enflasyon oranlarındaki yükseliş 1997 yılına kadar devam etmiştir. 2001 yılında devletin kısa vadeli avans yoluyla Merkez Bankası'ndan borçlanmasının önünün kesilmesiyle birlikte enflasyon oranlarında düşüş yaşanmaya başlamıştır.

2000'li yıllarda 2001 ekonomik krizinden dolayı yaşanan artış dışında enflasyon oranlarında gerçekleşen düşüş trendi devam etmiş ve 2004-2015 yılları arasında enflasyon oranları tek haneli rakamlara ulaşmıştır. Şekil 1'den de görüldüğü gibi enflasyon oranlarında 1990'lı yılların tam tersine ciddi bir düşüş gözlenmektedir. Bu düşüşün kaynağının 2001 yılından sonra ekonomide uygulanan istikrar programı olduğunu söylemek mümkündür. 2015 yılından sonra enflasyon oranlarının tekrar bir artış trendine girdiği görülmekte olup, yerli paranın yabancı paralar karşısında değer kaybetmesinin ve gıda fiyatlarında yaşanan artışların bu duruma sebep olduğu söylenebilmektedir.

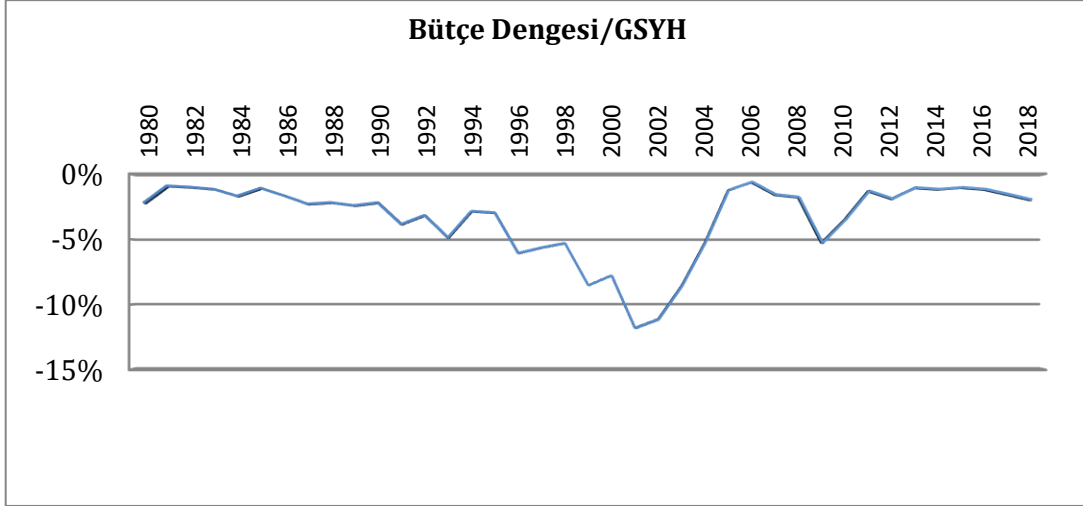

Şekil 2. 1980-2018 Döneminde Türkiye Ekonomisindeki Bütçe Dengesi/GSYH Oranları

**Kaynak:** T.C. Hazine ve Maliye Bakanlığı Muhasebat Genel Müdürlüğü (2020) ve T.C. Cumhurbaşkanlığı Strateji ve Bütçe Başkanlığı (2020)

Şekil 2’de görüldüğü üzere Türkiye ekonomisindeki bütçe dengesi ele alınan dönem boyunca açık vermiştir. Daha detaylı olarak incelediğimizde, 1970’li yıllarda ekonomide kamu harcamalarının çok fazla gerçekleşmesi beraberinde bütçe açıklarını getirmiştir. 1990’lı yıllarda kamunun aşırı borçlanması sebebiyle ekonomide kamu sektörünün görünüşte büyüdüğü görünmekteyken, ekonomide vergi gelirlerinde yaşanan hızlı azalışa bağlı olarak reel anlamda bir küçülme olduğunu söylemek mümkündür. 1994 yılına kadar aynı düzeyde devam eden bütçe açıkları, 1994 yılında ekonomide yaşanan krizle birlikte sosyal güvenlik sisteminde gerçekleşen açıklar, Kamu İktisadi Teşebbüslerinin görev zararları döviz piyasalarındaki dalgalanmalar, iç ve dış borç faiz oranlarında sürekli artış yaşanması gibi etkenler sonucunda bütçede yaşanan açıklarda hızlı bir artış gerçekleşmiştir. Ardından 2001 yılında ekonomide yaşanan krizle birlikte en büyük kırılma gerçekleşerek bütçe açığında çok büyük bir artış olmuştur. Bu kriz sonrasında ekonominin istikrarlı bir yapıya ulaşılabilmesi adına ekonomide sıkı para ve maliye politikaları uygulanmıştır. Ekonomide uygulanan istikrar politikalarının yanı sıra mevcut bankaların daha güçlü bir yapıya dönüşebilmesi için yapısal reform programları da uygulanmıştır. 2003 yılında Kamu Mali Yönetimi ve Kontrol Kanunu yürürlüğe konulmuştur. Bu kanun çerçevesinde uygulanan programlar ve politikalarla ekonomideki bütçe açıkları kontrol edilebilir bir duruma gelmiştir. İstikrar politikası çerçevesinde uygulanan para ve maliye politikaları küresel krizin en fazla etkilerinin görüldüğü 2009 yılına kadar ekonomideki istikrarı koruyarak, mali dengelerde sürekli bir iyileşme gözlenmesini sağlamıştır. 2009 yılında 2008’de yaşanan küresel krizin etkisiyle bütçe açıklarında bir artış görülse de ekonominin daha sonra tekrar istikrarlı hale geldiğini söylemek mümkün olmaktadır. Bu durum 2016 yılına kadar bu şekilde devam etmiştir. Fakat 2016 yılının sonlarına doğru ekonomide meydana gelen daralmadan dolayı ekonomiyi canlandırabilmek adına genişletici maliye politikaları uygulanmaya başlanmıştır. Uygulanan bu politika çerçevesinde verilen teşvikler ve tüketim harcamalarını destekleyerek

büyümeye katkı sağlayan bu gibi harcamalar bütçe açıklarının artmasına sebep olmuştur. Ancak bu oranlarda çok fazla artış olamayıp bütçe açıkları oranı yüzde 3'ün altında kalmıştır.

### 3.1. Veri Seti, Model ve Yöntem

Tanzi ve Patinkin etkilerinin geçerliliğinin sınırdığı analizde bağımlı değişken olan “Bütçe Dengesi \ GSYH” ile bağımsız değişken olan “Enflasyon” arasındaki ilişki incelenmektedir. Çalışmadaki analizde kullanılan 1980-2018 dönemine ait yıllık veri seti için enflasyon verileri TÜİK (2013, 2020) kaynağından, bütçe dengesi verileri T.C. Hazine ve Maliye Bakanlığı Muhasebat Genel Müdürlüğü (2020) kaynağından ve GSYH verileri T.C. Cumhurbaşkanlığı Strateji ve Bütçe Başkanlığı (2020) kaynağından elde edilmiştir. Modelde kullanılan bütçe dengesi serisinde 1980-2005 yılları için konsolide bütçe verileri kullanılırken, 2006-2018 yılları için merkezi yönetim bütçe verileri dikkate alınmıştır.

Analiz iki model üzerinde incelenmekte olup, bunlardan biri kırılmasız modelden oluşurken diğeri yapısal kırılmalı modeldir. Tanzi ve Patinkin etkisinin Türkiye ekonomisi için geçerliliğinin analiz edildiği kırılmasız (Model 1) ve yapısal kırılmalı (Model 2) modeller aşağıdaki gibidir:

$$\begin{array}{ll} \text{Model} & BD_t = \alpha_0 + \alpha_1 Enf_t + u_{1t} \quad (1) \\ 1 & \\ \text{Model} & BD_t = \beta_0 + \beta_1 Enf_t + \beta_2 Dummy_t + u_{2t} \quad (2) \\ 2 & \end{array}$$

Oluşturulan ekonometrik modellerde  $BD$ , bütçe dengesinin GSYH'ye oranını;  $Enf$ , enflasyon oranını;  $u$ , hata terimini;  $\alpha$  ve  $\beta$ , bağımsız değişkenlerin katsayılarını ifade etmektedir. Model 2'de yer alan  $Dummy_t$ , 1980-2018 yılları arasındaki yapısal kırılma dönemlerini belirten kukla değişkendir. Model 2'de yapısal kırılma modele dışsal olarak eklenmiş olup, bu değişken 2002 öncesi dönem için 0 değerini alırken, 2002-2018 arasındaki dönem için 1 değerini almaktadır. Böylece 2002 yılı sonrasında para ve maliye politikalarında yaşanan rejim değişikliği modelde gösterilmiş olmaktadır. Bu modelde kukla değişken olarak 2002 ve sonrasında 1 değeri almasının üç temel nedeni bulunmaktadır. Bu nedenlerden ilki, 2001 yılında yapılan bir kanuni düzenlemeyle Hazine Müsteşarlığı'nın Merkez Bankası'ndan kısa vadeli nakit avans alımının yasaklanmasıdır. Bu düzenlemenin bir sonucu olarak 2002 yılından itibaren enflasyon verisinde düşme yönünde bir kırılma söz konusudur. İkinci neden, Türkiye ekonomisinde 2001 yılında yaşanan kriz ve bu krizin gecikmeli etkileridir. Üçüncü neden ise, bu dönemde enflasyon hedeflemesine 2002-2005 döneminde örtük, 2006 sonrasında ise açık olacak şekilde geçilmesidir.

Mevcut zaman serisi verilerine ilk önce durağanlık analizi uygulanmış, daha sonra söz konusu verilerin özelliklerine göre Johansen eşbütünleşme testi yapılarak değişkenler arasında uzun dönemli bir ilişki olup olmadığı incelenmiştir. Akabinde kırılmasız ve yapısal kırılmalı modellere regresyon analizi yapılarak Türkiye ekonomisinde 1980-2018 yılları arasında Tanzi etkisinin veya Patinkin etkisinin geçerliliği en küçük kareler yöntemiyle test edilmiştir.

### 3.2. Bulgular

Çalışmada değişkenler arasındaki eşbütünlük analizi yapılmadan önce serilerin durağan olup olmadığı araştırılacaktır. Bu nedenle de ilk başta Genişletilmiş Dickey-Fuller (ADF) (1981) ve Phillips-Perron (1988) birim kök testleri yapılmıştır.

**Tablo 1.** ADF Birim Kök Testi Sonuçları

| Düzye I(0)              |                  |                   |                  | Birinci Fark I(1)       |                  |                   |                  |
|-------------------------|------------------|-------------------|------------------|-------------------------|------------------|-------------------|------------------|
| Değişkenler             | Test istatistiği | Kritik Değer (%5) | Gecikme Uzunluğu | Değişkenler             | Test istatistiği | Kritik Değer (%5) | Gecikme Uzunluğu |
| <i>BD</i> <sup>a</sup>  | -1.835           | -2.941            | 0                | <i>BD</i> <sup>a</sup>  | -5.688           | -2.943            | 0                |
| <i>Enf</i> <sup>a</sup> | -2.192           | -2.941            | 0                | <i>Enf</i> <sup>a</sup> | -7.960           | -2.943            | 0                |

Not: Gecikme uzunlukları Schwartz Bilgi Kriterine göre belirlenmiştir. Maksimum gecikme uzunlukları 4 olarak alınmıştır. Kritik değerler %5 düzeyinde istatistiksel olarak anlamlılığı göstermekte olup, a notasyonu sabitli modeli göstermektedir.

**Tablo 2.** Phillips-Perron Birim Kök Testi Sonuçları

| Düzye I(0)              |                  |                   |          | Birinci Fark I(1)       |                  |                   |          |
|-------------------------|------------------|-------------------|----------|-------------------------|------------------|-------------------|----------|
| Değişkenler             | Test istatistiği | Kritik Değer (%5) | Bandwith | Değişkenler             | Test istatistiği | Kritik Değer (%5) | Bandwith |
| <i>BD</i> <sup>a</sup>  | -2.017           | -2.941            | 2        | <i>BD</i> <sup>a</sup>  | -5.687           | -2.943            | 1        |
| <i>Enf</i> <sup>a</sup> | -2.269           | -2.941            | 2        | <i>Enf</i> <sup>a</sup> | -8.380           | -2.943            | 2        |

Not: Gecikme uzunlukları Schwartz Bilgi Kriterine göre belirlenmiştir. Maksimum gecikme uzunlukları 4 olarak alınmıştır. Kritik değerler %5 düzeyinde istatistiksel olarak anlamlılığı göstermekte olup, a notasyonu sabitli modeli göstermektedir. PP Birim Kök Testi'nde Barlett Kernel metodu kullanılmış olup, Bandwith Genişliği Newey-West yöntemi ile belirlenmiştir.

Tablo 1 ve Tablo 2'deki birim kök testi sonuçlarına baktığımızda her iki testte de tüm serilerin düzeyde birim kök içerdiği yani durağan olmadıkları, o yüzden farkı alınarak durağan hale getirildikleri görülmektedir. Dolayısıyla, bu testte tüm seriler I(1) özelliği göstermektedir. Bu durum sonraki aşama olan eşbütünlük analizinde dikkate alınmaktadır.

Tüm değişkenler I(1) yani birinci farkı alındığında durağan olduğu için Johansen eşbütünlük analizi yapılarak değişkenler arasındaki uzun dönemli ilişki incelenmiştir. Eşbütünlük analizinde ilk başta VAR modeli ile gecikme uzunlukları belirlenmiş olup daha sonra AR karakteristik polinomunun ters kökleri incelenerek VAR modelinin durağan olup olmadığına bakılmıştır.

**Tablo 3.** Gecikme Uzunluğunun Belirlenmesi

| Gecikme | LR        | FPE       | AIC        | SC         | HQ         |
|---------|-----------|-----------|------------|------------|------------|
| 0       | NA        | 7.80e-05  | -3.783039  | -3.694162  | -3.752359  |
| 1       | 100.2603* | 4.28e-06  | -6.687603  | -6.420972* | -6.595562* |
| 2       | 7.281805  | 4.23e-06  | -6.701758  | -6.257373  | -6.548356  |
| 3       | 8.312475  | 3.98e-06* | -6.770061* | -6.147922  | -6.555298  |



|   |          |          |           |           |           |
|---|----------|----------|-----------|-----------|-----------|
| 4 | 3.955444 | 4.35e-06 | -6.693622 | -5.893729 | -6.417499 |
|---|----------|----------|-----------|-----------|-----------|

Not: Lr test istatistiği, Schwarts bilgi kriteri ve Hannan Quinn bilgi kriterine göre gecikme uzunluğu tespit edilmiştir.

Tablo 3'te belirlenmiş olan bilgi kriterinden yararlanarak elde edilen gecikme sayısı "1" olarak belirlenmiştir. Bu bilgiye dayanılarak Johansen eşbütünleşme analizi yapılmış ve sonuçları Tablo 4'te verilmiştir. Tablo 4'te iz istatistiği ve maksimum özdeğer istatistiği sunulmuş olup, buradan kritik değerlerin istatistik değerlerden küçük olduğu durumlarda eşbütünleşme ilişkisi olduğu sonucuna ulaşılabilmektedir.

**Tablo 4.** Johansen Eşbütünleşme Testi Sonuçları

| Eşbütünleşik Vektör Sayısı | Özdeğer | İz İstatistiği | %5 Kritik Değer | Maksimum Özdeğer İstatistiği | %5 Kritik Değer |
|----------------------------|---------|----------------|-----------------|------------------------------|-----------------|
| $r = 0$                    | 0.327   | 18.670**       | 15.495          | 14.653**                     | 14.264          |
| $r \leq 1$                 | 0.103   | 4.017**        | 3.841           | 4.017**                      | 3.841           |

Not: Schwarts Bilgi Kriterine göre gecikme uzunlukları belirlenmiş olup diğer bilgi kriterleriyle de desteklenmiştir. Maksimum gecikme uzunluğu 4 olarak alınmıştır. \*\* %5 düzeyinde anlamlılığı ifade etmektedir. Ayrıca çalışmada değişen varyans ve otokorelasyon testleri yapılmış olup, modellerde değişen varyans ve otokorelasyon sorunu olmadığı tespit edilmiştir.

Eşbütünleşme analizi sonuçları incelendiğinde değişkenler arasında eşbütünleşme ilişkisinin olduğu yani değişkenler arasında uzun dönemli bir ilişkinin mevcut olduğu sonucuna varılmaktadır. Eşbütünleşme ilişkisinin tespitinden sonra eşbütünleşme ilişkisine ait katsayılar dinamik en küçük kareler (DOLS) tahmincisi kullanılarak elde edilmiş olup, Türkiye'de belirlenen dönem aralığında Tanzi etkisinin mi yoksa Patinkin etkisinin mi geçerli olduğunu anlamak üzere kırılmalı ve kırılmasız olmak üzere iki model oluşturulmuştur. Test sonuçları Tablo 5 ve Tablo 6'da verilmiştir.

**Tablo 5.** Kırılmasız Modelde DOLS Tahmincisi Sonuçları

| Değişkenler        | Katsayı | T istatistiği | Prob Değeri |
|--------------------|---------|---------------|-------------|
| <i>Enf</i>         | -0.044  | -2.381        | 0.024**     |
| <i>Sabit Terim</i> | -0.015  | -1.672        | 0.105       |
| $r^2 = 0.426$      |         |               |             |

Not: \*, \*\*, \*\*\* sırasıyla %1 %5 ve %10 düzeyinde istatistiksel olarak anlamlılık düzeylerini ifade etmektedir.

Kırılmasız modeldeki dinamik en küçük kareler (DOLS) tahmincisi ile elde edilen sonuçlar incelendiğinde, katsayıların negatif ve istatistiksel olarak anlamlı olduğu sonucuna varılmaktadır. -0.044 olan enflasyon katsayısı, enflasyonda meydana gelen yüzde 1'lik artışın bütçe dengesini yüzde 0.044 azalttığını ifade etmektedir. Bütçe dengesinin azalıyor olması bütçe açığının arttığı anlamına geldiğinden, enflasyondaki bir artış bütçe açığını artırmaktadır. Kırılmasız model sonucuna göre Türkiye ekonomisinde 1980-2018 yılları arasında enflasyondaki değişimin bütçe açıklarını artırması uzun dönemde Türkiye

ekonomisinde Tanzi etkisinin geçerli olduğu sonucunu ortaya koymaktadır. Modelimize kukla (dummy) değişken olarak kırılma eklenerek DOLS modeli tekrar uygulanmıştır.

**Tablo 6.** Kırılmalı Modelde DOLS Tahmincisi Sonuçları

| Değişkenler        | Katsayı | T istatistiği | Prob Değeri |
|--------------------|---------|---------------|-------------|
| <i>Enf</i>         | -0.071  | -3.650        | 0.0015*     |
| <i>Sabit Terim</i> | 0.013   | 1.032         | 0.314       |
| <i>Dummy</i>       | -0.027  | -2.322        | 0.030**     |
| $r^2 = 0.888$      |         |               |             |

Not: \*, \*\*, \*\*\* sırasıyla %1 %5 ve %10 düzeyinde istatistiksel olarak anlamlılık düzeylerini ifade etmektedir.

Tablo 6'daki kırılmalı DOLS modeli sonuçlarına bakıldığında, katsayıların negatif ve istatistiksel olarak anlamlı olduğu sonucuna varılmaktadır. Bu durumda, -0.071 olan enflasyon katsayısı, ele alınan dönemde enflasyonda meydana gelen yüzde 1'lik artışın bütçe dengesini yüzde 0.071 azalttığını ifade etmektedir. Bütçe dengesinin azalıyor olması bütçe açığının arttığı anlamına geldiğinden, enflasyondaki bir artış bütçe açığını artırmaktadır. Genel olarak Tablo 6'daki kırılmalı model sonucuna baktığımızda ise, Türkiye ekonomisinde 1980-2018 yılları arasında Tanzi etkisinin geçerli olduğu sonucuna varılmaktadır. Diğer taraftan modele dâhil edilen kukla (dummy) değişken %5 düzeyinde istatistiksel olarak anlamlı çıkmıştır. Bu sonuç, çalışmada 2002 ve sonrasında kırılma olduğu varsayımını desteklemektedir. Her iki model de tutarlı bir sonuç vermektedir. Bu durumda ülkemizde Tanzi etkisinin geçerli olduğu sonucuna ulaşılabilir. Bu duruma ek olarak, kırılmalı modelde kukla değişken katsayısının negatif olarak büyümesi, Tanzi etkisinin kırılmalı modelde daha baskın olduğu anlamına gelmektedir.

#### 4. SONUÇ

Enflasyon, maliye politikasının amaçlarından biri olan fiyat istikrarının sağlanamamasının bir sonucudur. Bütçe dengesi ise maliye politikasının araçlarından biridir. Mali iktisat literatüründe bu amaç ve araç arasındaki ilişki geniş bir şekilde incelenmiştir. Enflasyonun reel vergi gelirlerini aşındırmak suretiyle bütçe açığını artırdığını iddia eden Tanzi etkisi veya enflasyonun reel kamu harcamalarını aşındırarak bütçe açığını azalttığını iddia eden Patinkin etkisi, ekonomiler açısından test edilmeye açık konulardır. Zira söz konusu etkiler ülkeden ülkeye ve hatta aynı ülkede zamandan zamana değişebilmektedir. Bu nedenle bu çalışmada 1980-2018 dönemi Türkiye ekonomisi için zaman serisi tekniklerinden yararlanılmış ve enflasyonun bütçe dengesi üzerindeki etkisi incelenmiştir. 2001 yılı ve sonrasında yaşanan yapısal kırılmanın da dikkate alındığı model sonuçlarına göre, enflasyondaki yüzde birlik artış bütçe dengesini yüzde 0.071 azaltmaktadır. Bir başka ifadeyle, enflasyondaki artış bütçe açığını artırmaktadır. Bu nedenle de 1980-2018 döneminde Türkiye'de Tanzi etkisinin geçerli olduğunu söylemek mümkündür. Tanzi etkisi argümanlarına göre söz konusu etkinin temel nedeni enflasyonun reel vergi gelirlerini azaltmasıdır. Elbette enflasyonun (reel kamu harcamaları da dâhil) başka dinamikler aracılığıyla da bütçe açığını etkilemesi kaçınılmazdır. Bir başka ifadeyle Tanzi yaklaşımının bütçe açığını artırıcı etkisi ile Patinkin yaklaşımının bütçe açığını azaltıcı etkisi bir arada

yaşanabilir ve baskın olan yaklaşım nihai etkiyi belirleyebilmektedir. Bu nedenle çalışmanın sonucunu, Tanzi etkisinin baskın olduğu yönünde yorumlamak daha doğru olacaktır.

### KAYNAKÇA

- Abdioğlu, Z. ve Terzi, H. (2009). Enflasyon ve bütçe açıkları ilişkisi: Tanzi ve Patinkin etkisi. *Atatürk Üniversitesi İktisadi ve İdari Bilimler Dergisi*, 2(23), 195-210.
- Akpınar, T. (2014). *Bütçe açıkları ile enflasyon arasındaki ilişki ve Türkiye üzerine bir inceleme*. Yayınlanmamış yüksek lisans tezi, Hacettepe Üniversitesi, Ankara
- Altıntaş, H., Çetintaş, H., ve Taban, S. (2008). Türkiye’de bütçe açığı, parasal büyüme ve enflasyon arasındaki ilişkinin ekonometrik analizi: 1992-2006. *Anadolu Üniversitesi Sosyal Bilimler Dergisi*, 8(2), 185-208.
- Barışık, S. ve Kesikoğlu, F. (2006). Türkiye’de bütçe açıklarının makroekonomik değişkenler üzerine etkisi (1987-2003 VAR, etki-tepki analizi varyans araştırması). *Ankara Üniversitesi SBF Dergisi*, 61(4), 59-82.
- Devapriya, K. P. N. T. N. ve Ichihashi, M. (2012). How does the budget deficit affect inflation in Sri Lanka. *IDEA discussion paper, Hiroshima University*. 1-38.
- Dickey, D. A. ve Fuller, W. A. (1981). Likelihood ratio statistics for autoregressive time series with a unit root. *Econometrica*, 49(4), 1057-1072.
- Eğilmez, M. (2014). *Örneklerle kolay ekonomi*. İstanbul: Remzi Kitapevi.
- Günaydın, İ. (2004). Bütçe açıkları enflasyonist midir? Türkiye üzerine bir inceleme. *İzmir Dokuz Eylül Üniversitesi Sosyal Bilimler Enstitüsü Dergisi*, 6(1), 158-182.
- Hondroyannis, G. ve Papapetrou, E. (1997). Are budget deficits inflationary? A cointegration approach. *Applied Economics Letters*, 4(8), 493-496.
- Kesbiç, C. Y., Baldemir, E., ve Bakımlı, E. (2005). Bütçe açıkları ile parasal büyüme ve enflasyon arasındaki ilişki: Türkiye için bir model denemesi. *Atatürk Üniversitesi İktisadi ve İdari Bilimler Dergisi*, 19(1), 81-98.
- Makochekanwa, A. (2008). The impact of a budget deficit on inflation in Zimbabwe. *Munich Personal RePEc Archive (MPRA)*, Paper No. 24227, 1-22.
- Narayan, P. K., Narayan, S. ve Prasad, A. D. (2006). Modelling the relationship between budget deficits, money supply and inflation in Fiji. *Pacific Economic Bulletin*, 21(2), 103-116.
- Oktayer, A. (2010). Türkiye’de bütçe açığı, para arzı ve enflasyon ilişkisi. *Maliye Dergisi*, 158, 431-447.
- Oladipo, S. O. ve Akinbobola, T. O. (2011). Budget deficit and inflation in Nigeria: A causal relationship. *Journal of Emerging Trends in Economics and Management Sciences*, 2(1), 1-8.
- Patinkin, D. (1993). Israel’s stabilization program of 1985, or some simple truths of monetary theory. *Journal of Economic Perspectives*, 7(2), 103-128.
- Phillips, P. C. B. ve Perron, P. (1988). Testing for a unit root in time series regression. *Biometrika*, 75(2), 335-346.
- Piontkivsky, R. , Bakun, M. , Kryshko, M. ve Sytnyk, T. (2001). The impact of the budget deficit on inflation in Ukraine. *International Centre for Policy Studies*, 1-25.

Samimi, A. J. ve Jamshidbaygi, S. (2011). Budget deficit and inflation: A sensitivity analysis to inflation and money supply in Iran. *Middle-East Journal of Scientific Research*, 8(1), 257-260.

Solomon, M. ve De Wet, W. A. (2004). The effect of a budget deficit on inflation: The case of Tanzania. *South African Journal of Economic and Management Sciences*, 7(1), 100-116.

Tanzi, V. (1978). Inflation, real tax revenue, and the case for inflationary finance: Theory with an application to Argentina. *Staff Papers-International Monetary Fund*, 25(3), 417-451.

T.C. Cumhurbaşkanlığı Strateji ve Bütçe Başkanlığı (2020). *TÜİK verilerine göre uyumlaştırılmış gayri safi yurtiçi hâsıla*. 13 Ocak 2020 tarihinde <http://www.sbb.gov.tr/wp-content/uploads/2019/01/TABLO-1-9-> adresinden erişildi.

T.C. Hazine ve Maliye Bakanlığı Muhasebat Genel Müdürlüğü (2020). *Genel yönetim mali istatistikleri*. 13 Ocak 2020 tarihinde <https://muhasebat.hmb.gov.tr/genel-yonetim-mali-istatistikleri> adresinden erişildi.

Türkiye İstatistik Kurumu (TÜİK) (2013). *İstatistik göstergeler (1923-2013)*. Yayın No: 4361, Ankara: TÜİK Matbaası.

Türkiye İstatistik Kurumu (TÜİK) (2020). *Tüketici fiyat endeksi (TÜFE)*. 13 Ocak 2020 tarihinde. [http://www.tuik.gov.tr/PreIstatistikTablo.do?istab\\_id=650](http://www.tuik.gov.tr/PreIstatistikTablo.do?istab_id=650) adresinden erişildi.

**EVALUATION OF THE EFFECT OF STATION TECHNIQUE ON STUDENTS' ACADEMIC ACHIEVEMENTS THROUGH META-ANALYSIS**

İSTASYON TEKNİĞİNİN ÖĞRENCİLERİN AKADEMİK BAŞARILARI ÜZERİNDEKİ ETKİSİNİN META ANALİZİ İLE DEĞERLENDİRİLMESİ

**Doç. Dr. Sait BARDAKÇI**

Sivas Cumhuriyet University, Faculty Of Economics & Administrative Sciences, Business Department. Orcid: 0000-0003-3720-5029

**Dr. Öğr. Üyesi Aysel ARSLAN**

Sivas Cumhuriyet University, Vocational School Of Healthcare Services, e-mail: Orcid: 0000-0002-8775-1119

**Abstract**

The purpose of the present study is to determine the effect of station technique on students' academic achievements and attitudes towards learning. Meta-analysis method was used in the study. In the literature review, domestic and foreign studies were surveyed retrospectively until January 2019 when the present study was carried out, and a total of 72 studies that were conducted with station technique were identified. Of these, 8 theses and 5 articles corresponding to the criteria were included in the study. Google Scholar and national thesis central databases were surveyed to select the eligible studies. The results of the meta-analysis showed that the effect of station technique on academic achievement was positive and at a moderate level (0.564), being close to the broad level.

**Key words:** station technique, students, achievement, meta-analysis.

**INTRODUCTION**

Nowadays, rapidly developing technologies and the increased amount of information in parallel with this have profoundly influenced the political, economic, cultural and social lives of today's societies (Çalık, 2006: 14). Societies have been continuously updating their education systems in order to raise individuals who can keep up with this trend of development and change (Akınoğlu, 2005: 32). In this context, new educational programs aiming to educate individuals who can perceive and select the required information out of other kinds of information in a short time, present and re-produce it in all aspects have been developed to replace the traditional education programs prepared to teach the information to the individual in the past (Şahan, 2011: 239). In parallel with the implementation of curriculum programs that encourage the students to be more active in the world, the traditional approach compelling the students to memorize and not allowing them to develop their reflective thinking skills and productivity (Şimşek, Doymuş & Şimşek: 2008: 124) has been abandoned and substituted by modern teaching approaches through which they can use their potential skills and capabilities and easily communicate their ideas and feelings based on mutual values (Arslan, 2017: 30). These approaches include cooperative learning, project-based learning, problem-based learning (Bayrakçeken, Doymuş & Dogan, 2013: 1), active learning (Açıkgöz, 2004: 1) and so on. In the cooperative learning, one of the most significant

contemporary teaching approaches, the students work and learn together in order to achieve an objective in small groups, and are rewarded together for their shared success (Cottell, 2010: 12; Sharan, 1980: 242; Slavin, 2008: 152 ). There are many different teaching techniques developed in accordance with cooperative learning approach such as co-learning, student teams success groups, team-game-tournament, team-assisted individualization, combined cooperative reading and composition, jigsaw techniques and station technique (Açıkgöz, 2004: 177).

The station technique, which is described as a task performed by a group being resumed by another group in the learning process (Geier & Bogner, 2011: 5; Gözütok, 2007: 256) enables students to explore and discover under the guidance of teachers by providing them with enriched learning experiences. Each station consisting of a different number of tables in the learning environment involves a different task (Sönmez, 2009: 253). The students in the class are divided into four, five or more groups according to the learning theme. The students perform a different task at each station with different activities and pass to the next station at the end of the predetermined period and continue the activity on the table from which the previous group left off. Although the number of stations varies according to the subject, it is suggested that this number should not be more than five, and that the students' working time should not exceed 10-15 minutes (Gözütok, 2007: 255-256). The presentation of different materials and activities at each table allows students to reinforce the knowledge they have learned (Benek & Kocakaya: 2012: 9) and makes it permanent (Gözütok, 2007: 255-256). The students undertake their own learning responsibilities in the learning process, develop their skills of criticism and inquiry and yield authentic and common products (Benek & Kocakaya, 2012: 9). In addition, the station technique helps the students to reinforce their practical skills by revising what they have learned, supports the skills of creativity and forming unique products (Robertson, 2003: 1) and improves compliance to social rules and norms and communication skills. It facilitates those students who are too shy to participate in activities in the classroom to take an active role in the teaching process (Gözütok, 2007: 255-256) and grants them a sense of freedom and relief from the from the boredom of traditional learning methods in the learning environment (Demirörs, 2007: 4). The station technique is used effectively in process-based learning (Hesapçioğlu, 2008: 330), the students learn by collaborating in a democratic environment and enjoy what they learn (İlhan, Artar, Okvuran & Karadeniz, 2012: 35). It is suggested that the station technique should be applied in classes where the number of students is 30 in average, but it is stated that an observer group can be created in more crowded classes (Gözütok, 2007: 255-256).

When the studies that are carried out in one field or subject are reviewed separately, it is seen that the results are quite different from each other. Although these different results obtained in disciplines contribute immeasurably to the scientific advances (Card, 2012: 3; Pigott, 2012: 1), by eliminating the limitations of individual studies (Balcı & Baydemir, 2015: 9), meta-analysis method has been used as a consequence of the fact that the results obtained from individual studies are required to be evaluated together and to reach common findings (Card, 2012: 3; Pigott, 2012: 1). Meta-analysis method is defined as a method of analyzing the data related to multiple independent studies on a topic by using appropriate statistical method and presenting a common result regarding these studies (Çelebi Yıldız,

2002: 2; Akgöz, Ercan & Can, 2004: 107 ). In order to evaluate the studies together, common quantitative criteria should be determined. The meta-analysis method does not focus on the meaningful difference sought in conventional methods and tries to determine the direction and size of the effect. In the present meta-analysis study, the raw data from the studies generally included are excluded. However, the results indicating the size of the effect and standard errors are included. The results obtained from a large number of studies are reviewed and synthesized and factors that cause difference or common effect are analyzed (Card, 2012: 3; Pigott, 2012: 1).

When the domestic and foreign studies conducted to determine the effectiveness of the station technique in educational settings, it is observed that the effect of the technique on the academic achievement, attitudes and permanence of learning in general are investigated. When the results of the studies are examined, it has been determined that the technique has had a positive effect on these frequently studied variables (Arslan, 2017; Demir, 2008; Erdağı, 2014; Mergen, 2011; Roberts, 1999; Tofte, 1982). However, there is a lack of studies in the literature that examined station technique using meta-analysis method. In this context, it is deemed appropriate to conduct this study in order to analyze the station technique through meta-analysis method. The aim of this study is to determine whether the station technique is effective on academic achievement and this effect is positive or negative and to what extent it is effective through meta-analysis method.

## **METHODOLOGY OF RESEARCH**

### **General Background of Research**

Nowadays, many studies are carried out in a field and independent results are presented. Although each study is very valuable in its own right, it is generally seen inadequate to find a solution to a problem alone. The science itself progresses cumulatively due to its nature and renders it easier to make a clearer decision on the subject as a result of the evaluation of the studies. There are highly developed analysis methods to achieve this. Meta analysis is one of these methods (Çarkungöz & Ediz, 2009: 33). The meta analysis is described as a statistical method used for combining the results of researches conducted by in different periods, places and researchers either quantitatively or qualitatively (Karasoy & Ata, 2008) in order to synthesize and interpret the findings based on common data (Wolf & Wolf, 1986). Jenicek (1989) defines meta-analysis as the combination of the findings obtained from independent experiments or researches and as a method for gathering a wide variety of data for the reliability of the information, and providing more accurate and statistically significant results. The studies included in the meta-analysis should contain the necessary statistical data related to their research subject (Özcan & Bakioğlu, 2010). In fact, in a sense, it can be considered as an analysis of the analyzes since it necessitates the coherent and suitable gathering of the findings obtained in different studies (Cohen, Manion & Morrison, 2007). In this study, a meta-analysis method was used to determine the common effect level of the studies related to the station technique performed at different times and places. The studies which are found to be suitable for determining the effect of station technique on academic achievement were examined and analyzed through meta-analysis method. Cohen's *d* calculated for the effect size based on the means and scaling values for Hedges's *g* are

presented in the following: “ $-0.15 < d < 0,15$  at insignificant level,  $0,15 < d < 0,40$  at small level,  $0,40 < d < 0,75$  at moderate level,  $0,75 < d < 1,10$  at broad level,  $1,10 < d < 1,45$  at very large level,  $1,45 < d$  at excellent level” (Davis, 1971).

The domestic and foreign studies conducted to determine the effect of the of station technique on academic achievement and attitudes of the students were surveyed without any time limit. 72 different studies on station technique were included in the study. Since there were no studies in which meta-analysis was performed on the station technique during the examination, it was aimed to reach all the studies conducted until January 2019 when this study was done. Google Scholar and YÖK Thesis Screening databases were scanned in order to review the studies on the station technique. The keywords “station technique and “learning stations” were used in both Turkish and English in order to reach publications both in Turkey and abroad.

In the literature, there were no other meta-analysis studies performed on the station technique. In the study conducted by Howatson (1971), it was found that the station technique had a positive effect on academic achievement, self-perception and social development among second grade primary school students. In his study on primary school students, Sunday (1979) found that teaching through station technique facilitated learning of and supported the achievement of the goals in the curriculum. According to the results of the study conducted by Strauber (1981), it was concluded that the station technique encouraged the students with different learning styles to cooperate and actively participate in the learning process and supported their individual and group learning. Eilks (2002) found that the station technique had a positive effect on students' academic achievement, motivation levels and active participation in the course among the seventh grade students. Similarly, Morgil, Yılmaz and Yörük (2002) found that the station technique had a positive effect on the academic achievement in science courses among the seventh grade students. The qualitative findings of the study indicated that the students' motivation about the courses was increased and that the students were able to learn the toughest subjects without difficulty due to the station technique. The results of the study conducted by Porter (2004) showed that the station technique had a positive effect on students' achievement in mathematics and decreased the problematic behaviors among the students.

When the findings of Demir's (2008) study performed among the first grade primary school students to determine the effect of station technique on the academic achievement in life sciences course are examined, it is seen that the station technique has had a positive effect. In the qualitative findings of this study, it was revealed that the students found the course to be enjoyable with the station technique, learned new things from their friends while working together and the technique positively affected their social skills. According to the results of another study conducted by Tseng (2008) on fifth grade students, it is seen that the station technique has had a positive effect on students' achievement in English course, pronunciation skills, attitudes towards the course, active participation and self-confidence. Similarly, the results of the study conducted by Batdi and Semerci (2012) on university students demonstrated that teaching using the station technique in courses provided the students with the capability to prepare for the course, plan the lesson, find out the mistakes in the course,



work together, learn to complete a half-done job and present their original ideas by discussing with the group.

According to the findings of the study conducted by Avcı (2015) among the sixth grade students to determine the effect of station technique on students' learning in English, it was found that station technique had a positive effect on students' academic achievement and attitudes towards the course. The qualitative findings of the study, revealed that teaching using the station technique enabled the students to participate more effectively in English courses, learn more easily and enjoy working with their friends during the course. The station technique is one of cooperative learning techniques. Geier and Bogner (2011) conducted a study to determine the effect of station technique on cooperative learning levels of students. In the study, the station technique was used in different learning stations prepared for demonstrating the damages of smoking. According to the results of the study, it was observed that the station technique increased the awareness of students about the damages of smoking but did not make a significant difference on their cooperative learning and motivation levels. According to the findings of the meta-analysis study of cooperative learning aimed at determining the effect level of students on conceptual change by Şen and Yılmaz (2013), it is seen that cooperative learning has a profound effect on students' conceptual changes.

### **Sample of Research**

The criteria for the inclusion of the station technique in the meta-analysis according to literature review are as follows:

- Whether the study (in the form of master's thesis or article) was carried out in Turkey or abroad
- The study examining the effect of station technique on academic achievement
- Having statistical data to determine the effect size
- Having been made through quantitative analysis methods
- Including the final test data of the experimental-control group for academic achievement

A total of 72 studies including 15 theses, 19 articles published in Turkey and 11 theses and 27 articles abroad were surveyed. Of the domestic studies, 2 theses due to permission to have access, 3 theses and 8 articles for being performed qualitatively, 6 articles for being derived from theses, and 3 theses and 2 articles for being conducted to determine different skills were excluded from the study. Of the studies conducted abroad; 9 theses and 10 articles for being performed qualitatively, 6 articles for giving information about how to use the station technique, 1 thesis and 6 articles for including inappropriate analysis techniques and 3 articles for being aimed to determine different skills were excluded from the study. The final study included 7 theses and 3 articles published in Turkey and 1 thesis and 2 articles abroad were determined to meet the study criteria. As two of the theses (Benek, 2012) were conducted with two experimental and control groups, and both of them had separate measurements, both findings obtained as a result of the analyzes were included in the study. The descriptive characteristics of the studies included in the meta-analysis are shown in Table 1.

**Table 1. The descriptive characteristics of the studies included in the meta-analysis**

| Researcher        | Publication year | Publication type |
|-------------------|------------------|------------------|
| Albayrak          | 2016             | Thesis           |
| Arslan            | 2017             | Thesis           |
| Benek             | 2012             | Thesis           |
| Demirörs          | 2007             | Thesis           |
| Farkas            | 2003             | Article          |
| Güç et al.        | 2016             | Article          |
| Güneş             | 2009             | Thesis           |
| Maden and Durukan | 2010             | Article          |
| Mergen            | 2011             | Thesis           |
| Sürücü et al.     | 2013             | Article          |
| Tofte             | 1982             | Thesis           |
| Yasin et al.      | 2014             | Article          |
| Yüksel            | 2017             | Thesis           |

A data coding form was created by the researchers to determine the appropriate researches for this study. First of all, the type of publication, sample, arithmetic mean, method, meaningful difference and related values are encoded in the data coding form. Then, the studies to be used were determined according to the criteria sought in the study.

### Data Analysis

The findings were explained and interpreted in this part of the study. The related literature was reviewed and 13 studies were included in the meta analysis.

It was investigated whether the station technique affected academic achievement or not. To do this, data related to the final tests of the experimental and control groups were used.

Since the p value of the heterogeneity test was less than 0.05 ( $p=0.000<0.05$ ), it was determined that the studies included in the analysis were heterogeneous. Therefore, the random effects model was chosen in the analysis.

Tau coefficient is the most precise way to clearly understand whether there is a publication bias in the analysis. The p value of the Tau coefficient greater than 0.05 ( $p=0.41155>0.05$ ) indicates that there is no publication bias.

### Table 2. Meta Analysis Findings on the Effect of Station Technique on Academic Achievement

## Meta Analysis

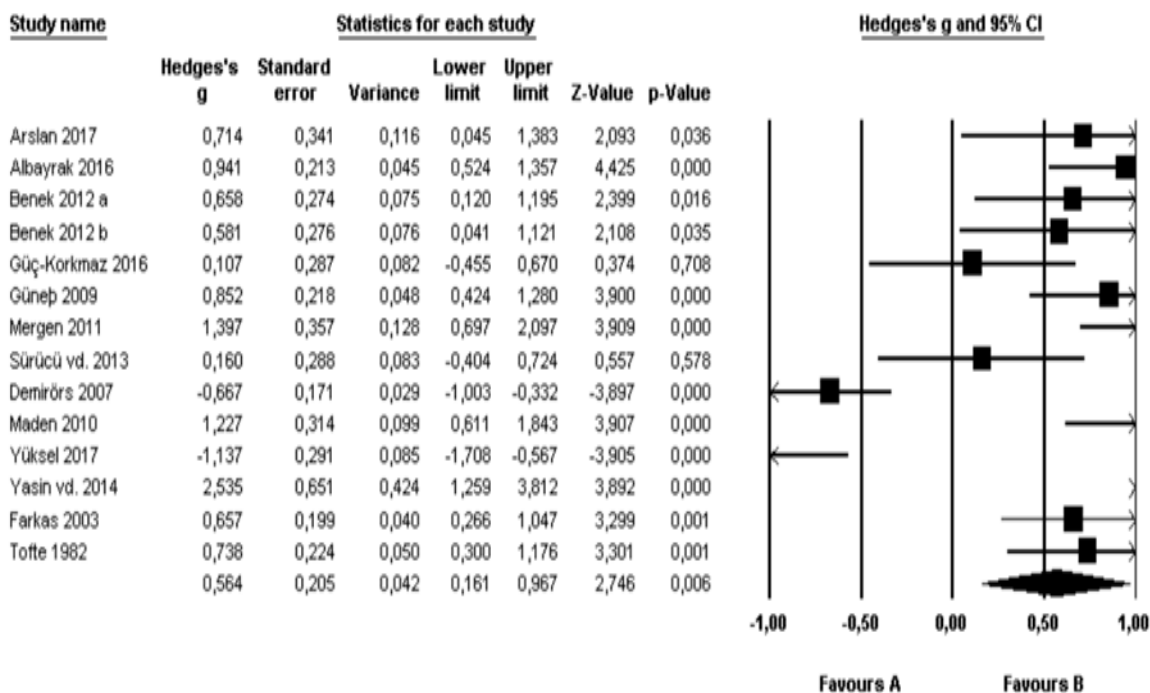

### Meta Analysis

For determining the effect size based on means Cohen's d was calculated and considering the scale available for Hedges's g, individual effects were found as follows;

- It was found by Arslan (2017) that the effect size was moderate (0.714).
- It was found by Albayrak (2016) that the effect size was broad (0.941).
- It was found by Benek (2012a) that the effect size was moderate (0.658).
- It was found by Benek (2012b) that the effect size was moderate (0.581).
- It was found by Güç, Korkmaz, Çakır and Bacanak (2016) that the effect size was insignificant (0.107).
- It was found by Güneş (2009) that the effect size was high (0.852).
- It was found by Mergen (2011) that the effect size was very broad (1.397).
- It was found by Sürücü, Özdemir and Baştürk (2013) that the effect level was small (0.160).
- It was found by Demirörs (2007) that the effect size was moderate (-0.667) in the negative direction.
- It was found by Maden and Durukan (2010) that the effect size was very broad (1.227).
- It was found by Yüksel (2017) that the effect size was determined to be very broad and in negative direction (-1.137).
- It was found by Yasin, Toran, Tahar, Tahir and Tawawi (2014) that the effect size was excellent (2,535).
- It was found by Farkas (2003) that the effect size was moderate (0.657).
- It was found by Tofte (1982) that the effect size was moderate (0.738).

According to the findings obtained in the meta-analysis study, the effect size of the station technique on academic achievement was found as 0.564. In other words, according to the common results from all studies, the station technique affects the academic achievement in a positive and moderate level (0.564) but close to a broad range. This effect rate is considered significant.

The fact that the effect size value was positive shows that the result was higher in favor of the final test (favors B=post), whereas the fact that the effect size value was negative shows that the result was higher in favor of the first test (favors A=pre). Accordingly, the fact that a positive result was found in the present study indicates that the effect size was in favour of the final test (favors B=post) and that the station technique contributed positively to academic achievement (0.564).

### **Results of Research**

The results obtained from this study related to the synthesis and interpretation of the data gathered by combining the experimental studies conducted in order to determine the effect of the station technique in educational settings on academic achievement are presented in this part of the study.

According to the results of meta analysis, it is seen that there are contradictory findings regarding the effect of the station technique on academic achievement. Although there was a positive effect mentioned in the studies included in the study, it was determined that this effect was negative in those conducted by Demirörs (2007) and Yüksel (2017). The positive and negative values of the findings obtained indicate that there is no bias in the studies selected for meta-analysis and that all available studies are included in the meta-analysis (Kılıç, 2016: 71)

According to the results obtained from the meta-analysis, the station technique has a positively moderate effect on the students' academic achievement (0.564), which is close to the broad level. This can be interpreted that the courses taught using the station technique are more effective than the courses taught with currently used techniques. When the related literature is examined, it is seen that the qualitative results support this. In the qualitative dimension of the study by Morgil, Yilmaz and Yavuz (2002), it was concluded that teaching with station technique increased the interest of the students towards the course, helped them to pay more attention to the course and to be guided in the learning process. At this point, It is also noteworthy that the station technique allows students to create an enjoyable learning environment. The students learn with pleasure and have fun during the course (Arslan, 2017; Demirörs, 2007; Porter, 2004). In addition, it has been found out that the students do not like to sit in the conventional rows of desks in the classrooms, find this case very boring and rather like to sit face-to-face with their friends in the station technique and work as a group. Thus, it affects the learning process positively (Demir, 2008). In the studies on the station technique, it was revealed that the station technique enabled the students to develop positive attitudes towards learning (Arslan, 2017; Erdağı, 2014; Maden & Durukan, 2010) and had positive effects on structuring information by themselves (Batdı & Semerci, 2012), creative writing skills (Maden & Durukan, 2010), conceptualization (Sürücü, Özdemir & Baştürk, 2013), cognitive, emotional and linguistic development (Norman & Toddonio, 1990), foreign

language learning (Tseng, 2008). Furutani (2007) states that the heterogeneous arrangement of groups in the courses taught using station technique facilitates learning among the students with low academic levels and supports them to increase their levels of success.

### Acknowledgements

The present study was carried out by using the final test data of the experimental and control groups in the researches conducted on the station technique. It should be kept in mind that meta-analysis can be performed by considering other factors. Considering that the qualitative studies conducted on the station technique may pave the way for a separate meta-analysis study, a new study can be conducted in this sense. It is thought that the positive and negative aspects of the station technique can be revealed more clearly in this kind of study.

### References

- Açıkgöz, K. (2004). *Aktif öğrenme*. İzmir: Eğitim Dünyası Yayınları.
- Akgöz, S., Ercan, İ., & Kan, İ. (2004). Meta-analizi. *Uludağ Üniversitesi Tıp Fakültesi Dergisi*, 30(2), 107-112.
- Akınoğlu, O. (2005). Türkiye’de uygulanan ve değişen eğitim programlarının psikolojik temelleri. *Atatürk Eğitim Fakültesi Eğitim Bilimleri Dergisi*, 22, 31-46.
- Albayrak, H. (2016). *Astronomi konularında istasyon tekniğinin öğrencilerin akademik başarısına ve astronomiye karşı tutumuna etkisi*. Yayınlanmamış Yüksek Lisans Tezi. Erzincan Üniversitesi Fen Bilimleri Enstitüsü, Erzincan.
- Arslan, A. (2017). *Türkçe öğretiminde istasyon tekniği kullanımının öğrencilerde akademik başarıya, tutuma ve kalıcılığa etkisi*. Yayınlanmamış Yüksek Lisans Tezi. Sivas Cumhuriyet Üniversitesi, Eğitim Bilimleri Enstitüsü, Sivas.
- Avcı, H. (2015). *İngilizce öğretiminde istasyon tekniğini kullanımının akademik başarıya, tutumlara ve kalıcılığa etkisi*. Yayınlanmamış Yüksek Lisans Tezi. Fırat Üniversitesi, Eğitim Bilimleri Enstitüsü, Elazığ.
- Balcı, S., & Baydemir, C. (2015). Sağlık bilimlerinde meta analiz. *Kocaeli Üniversitesi Sağlık Bilimleri Dergisi*, 1(1), 9-11.
- Batdı, V., & Semerci, Ç. (2012). Derslerde istasyon tekniği uygulamasının yansıtıcı sorgulaması/ Reflective inquiry of the station teaching method in lessons. *Bartın Üniversitesi Eğitim Fakültesi Dergisi*, 1(1), 190-203.
- Bayrakçeken, S., Doymuş, K., & Doğan, A. (2013). *İşbirlikli öğrenme modeli ve uygulaması*. Ankara: PegemA Yayıncılık.
- Benek İ. (2012). *İstasyonlarda öğrenme tekniğinin ilköğretim 7. sınıf öğrencilerinin fen ve teknoloji dersindeki başarılarına etkisi*. Yayınlanmamış Yüksek Lisans Tezi. Yüzüncü Yıl Üniversitesi Fen Bilimleri Enstitüsü, Van.
- Cottell, P. G. (2010). Cooperative learning in accounting. B. J. Millis (Ed.). In *Cooperative learning in higher education* (s. 11-34). (First Edition). Virginia: Stylus.
- Çalık, T. (2006). Eğitimle ilgili bazı temel kavramlar. L. Küçükahmet (Ed.). *Eğitim bilimine giriş* içinde (s. 14-21). (6. Baskı). Ankara: Nobel Yayın Dağıtım.
- Card, N. A. (2012). *Applied meta-analysis for social science research*. New York: The Guilford Press.

- Cohen, L. M., Manion, L., & Morrison, K. (2007). *Research methods in education*, New York: Routledge.
- Çarkungöz, E., & Ediz, B. (2009). Meta analizi. *Uludağ Üniversitesi Veteriner Fakültesi Dergisi*, 28(1), 33-37.
- Çelebi Yıldız, N. (2002). *Verilerin değerlendirilmesinde meta analizi*. Yayınlanmamış Yüksek Lisans Tezi. Marmara Üniversitesi Fen Bilimleri Enstitüsü, İstanbul.
- Davis, J. A. (1971). *Elementary survey analysis*. New Jersey: Prentice-Hall.
- Demir, M. R. (2008). *İstasyonlarda öğrenme modelinin hayat bilgisi dersindeki üst düzey beceri erişimine etkisi*. Yayınlanmamış Yüksek Lisans Tezi. Hacettepe Üniversitesi, Sosyal Bilimler Enstitüsü, Ankara.
- Demirörs, F. (2007). *Lise 1. sınıf öğrencileri için OHM yasası konusunda öğrenme istasyonlarının geliştirilmesi ve uygulanması*. Yayınlanmamış Yüksek Lisans Tezi, Hacettepe Üniversitesi Fen Bilimleri Enstitüsü, Ankara.
- Eilks, I. (2002). Learning at stations in secondary level chemistry lessons. *Science Education International*, 13(1), 11-18.
- Erdağı, S. (2014) *İstasyon tekniğinin fen ve teknoloji dersinin akademik başarısına etkisi*. Yayınlanmamış Yüksek Lisans Tezi. Kafkas Üniversitesi Fen Bilimleri Enstitüsü, Kars.
- Farkas, R. D. (2003). Effects of traditional versus learning styles instructional methods on middle school students. *The Journal of Educational Research*, 97(1), 42-52.
- Furutani, S. S. (2007). *How does one successfully implement learning centers at the third grade level*. Unpublished Master's Thesis, Pacific Lutheran University, Tacoma.
- Geier, C. S., & Bogner, F. X. (2011). Learning at workstations. *Journal for Educational Research Online/ Journal für Bildungs for Schung Online*, 3(2), 3-14.
- Gözütok, D. (2007). *Öğretim ilke ve yöntemleri*. (2. Baskı). Ankara: Ekinoks Yayınevi.
- Güneş, E. (2009). *Fen ve teknoloji dersinde istasyon tekniği ile yapılan öğretimin erişime ve kalıcılığa etkisi*. Yayınlanmamış Yüksek Lisans Tezi. Hacettepe Üniversitesi Sosyal Bilimler Enstitüsü, Ankara.
- Hesapçioğlu, M. (2008). *Öğretim ilke ve yöntemleri*. (6. Baskı). Ankara: Nobel Yayın Dağıtım.
- Howatson, G. B. (1971). *An attempt to evaluate a work centers approach to teaching at the second-grade level*. Unpublished Master's Thesis. Wyoming University, Laramie.
- İlhan, A. Ç., Artar, M., Okvuran, A., & Karadeniz, C. (2012). *Müze eğitimi yetişkin kitabı*. 20 Aralık 2018 tarihinde <http://panel.unicef.org.tr/vera/app/var/files/y/e/yetiskin-kitabi.pdf>, adresinden alınmıştır.
- Jenicek, M. (1989). Meta-analysis in medicine where we are and where we want to go. *Journal of clinical epidemiology*, 42(1), 35-44.
- Karasoy, D., & Ata, N. (2008). Yaşam verilerinin meta-analizi. *Süleyman Demirel Üniversitesi Fen Edebiyat Fakültesi Fen Dergisi (E-Dergi)*, 3(2) 211-218.
- Kılıç, S. (2016). How should we understand meta-analysis? *Turkish Journal of Child and Adolescent Mental Health*, 23(1), 71-74.

Korkmaz, Ö., Güç, F., Çakır, R., & Bacanak, A. (2016). İstasyon tekniğinin matematik dersi akademik başarısına etkisi ve öğrenci görüşleri. *Mehmet Akif Ersoy Üniversitesi Eğitim Fakültesi Dergisi*, 1(40), 171-190.

Maden, S., & Durukan, A. G. E. (2010). İstasyon tekniğinin yaratıcı yazma becerisi kazandırmaya ve derse karşı tutuma etkisi. *Türklük Bilimi Araştırmaları*, 28, 299-312.

Mergen, H. H. (2011). *İlköğretim 5. sınıf sosyal bilgiler dersinde öğrenme istasyonları uygulamasının akademik başarıya ve kalıcılığa etkisi*. Yayınlanmamış Doktora Tezi. Afyon Kocatepe Üniversitesi Sosyal Bilimler Enstitüsü, Afyonkarahisar.

Morgil, İ., Yılmaz, A., & Yörük, N. (2002). *Fen eğitiminde istasyonlarda öğrenmeyle ilgili bir uygulama*. 22 Aralık 2018 tarihinde [http://infobank.fedu.metu.edu.tr/ufbmek-5/b\\_kitabi/PDF/Fen/Bildiri/t82DD.pdf](http://infobank.fedu.metu.edu.tr/ufbmek-5/b_kitabi/PDF/Fen/Bildiri/t82DD.pdf) adresinden alınmıştır.

Morgil, İ., Yılmaz, A., & Yavuz S. (2002). Kimya eğitiminde istasyonlarda öğrenme modeli. *Hacettepe Üniversitesi Eğitim Fakültesi Dergisi*. 22, 110-117.

Norman J. T., & Toddonio T. E. (1990) An exploratory study of the effectiveness of a play based center approach for learning chemistry in an early childhood program. *ERIC*: ED344775.

Özcan, Ş., & Bakioğlu, A. (2010). Bir meta analitik etki analizi: okul yöneticilerinin hizmetiçi eğitim almalarının göreve etkisi, *Hacettepe Üniversitesi Eğitim Fakültesi Dergisi*, 38, 201-212.

Pigott, T. D. (2012). *Advances in meta-analysis*. New York: Springer Science & Business Media.

Porter E. J. (2004). *Classroom learning centers: study of a junior high school learning assisted program in mathematics*. Unpublished Master's Thesis. Pacific Lutheran University, Tacoma.

Roberts, P. H. (1999). *Effects of multisensory resources on the achievement and science attitudes of seventh-grade suburban students taught science concepts on and above grade level*. Unpublished Doctoral Dissertation. St. John's University, New York.

Robertson, B. (2003). *Learning station*. U.S. Patent Documents, U.S. Patent No:6767215. 26 Aralık 2018 tarihinde <https://docs.google.com/viewer?url=patentimages.storage.googleapis.com/pdfs/US6767215.pdf> adresinden alınmıştır.

Sharan, S. (1980). Cooperative learning in small groups: recent methods and effects on achievement, attitudes, and ethnic relations. *Review of Educational Research*, 50(2), 241-271.

Slavin, R. E. (2008). Cooperative learning, success for all, and evidence-based reform in education. *Éducation Et Didactique*, 2(2), 149-157.

Sönmez, V. (2009). *Öğretim ilke ve yöntemleri*. (3. Baskı). Ankara: Anı Yayıncılık.

Sunday, B. A. (1979). *An investigation of learning stations for elementary art*. Unpublished Master's Thesis. University of Columbia British, Washington.

Sürücü, A., Baştürk, R., & Özdemir, H. (2013). Fen bilgisi öğretmen adaylarının kavram yanılgılarını gidermede istasyonlarda öğrenme modelinin etkisi. *Elektronik Sosyal Bilimler Dergisi*, 12(45), 52-62.

Strauber, S. K. (1981). Language learning stations. *Foreign Language Annals*, 14(1), 31-36.

Şahan, H. H. (2011). İnternet tabanlı öğrenme. Ö. Demirel (Ed.). *Eğitimde yeni yönelimler* içinde (s. 239-270). (5. Baskı). Ankara: PegemA Yayıncılık.

Şen, Ş., & Yılmaz, A. (2013). İşbirlikçi öğrenmenin kavramsal değişim üzerindeki etkisi: Bir meta analiz çalışması. *Karaelmas Eğitim Bilimleri Dergisi*, 1(1), 21-32.

Şimşek, Ü., Doymuş, K., & Şimşek, U. (2008). İşbirlikli öğrenme yöntemi üzerine derleme çalışması: II. İşbirlikli öğrenme yönteminin sınıf ortamında uygulanması. *Erzincan Eğitim Fakültesi Dergisi*, 10(1), 123-142.

Tofte, W. L. (1982). *The comparative effectiveness of learning center and traditional approaches for college introductory geology laboratory course*. Unpublished Doctoral Dissertation. Nex Mexico State University, Las Cruces.

Tseng, Y. W. (2008). *Effects of using the learning station model as a phonics remedial program in an elementary school*. Unpublished Master's Thesis. National Pingtung University of Education, Pingtung.

Ulubey, Ö., & Toraman, Ç. (2015). Yaratıcı drama yönteminin akademik başarıya etkisi: bir meta-analiz çalışması/The effect of creative drama on students' academic achievement: a meta-analysis study. *Mustafa Kemal Üniversitesi Sosyal Bilimler Enstitüsü Dergisi*, 12(32), 195-220.

Wolf, F. M., & Wolf, F. M. (1986). *Meta-analysis: Quantitative methods for research synthesis*. 20 Aralık 2018 tarihinde [https://books.google.com.tr/books?hl=tr&lr=&id=Mtia4gMdn7UC&oi=fnd&pg=PA5&ots=vKfGbWJSiT&sig=80CUVVp\\_ILJaNo897Qw83U1XuUg&redir\\_esc=y#v=onepage&q&f=false](https://books.google.com.tr/books?hl=tr&lr=&id=Mtia4gMdn7UC&oi=fnd&pg=PA5&ots=vKfGbWJSiT&sig=80CUVVp_ILJaNo897Qw83U1XuUg&redir_esc=y#v=onepage&q&f=false) adresinden alınmıştır.

Yasin, M., Hanafi, M., Toran, H., Tahar, M. M., Tahir, L., & Nawawi, S. (2014). Learning station method in special education programs for students with learning disabilities. *Pertanika Journal of Social Sciences & Humanities*, 22(3), 717-728.

Yüksel, Ö. (2017). *Evsel atıklar ve geri dönüşüm-kimya endüstrisi konularında istasyon tekniğinin öğrencilerin akademik başarısına ve görüşlerine etkisi*. Yayınlanmamış Yüksek Lisans Tezi. Ordu Üniversitesi Fen Bilimleri Enstitüsü, Ordu.